



Operating/Safety Instructions

Consignes de sécurité/d'utilisation

Instrucciones de funcionamiento y seguridad

T1657, T1757

Bosch Hammer Haulers

Can be used to transport Bosch Breaker Hammers Models BH2760, BH2770, 11335 & 11304.

Read and understand the manual and instructions before operating this equipment. Failure to follow all instructions may result in serious personal injury & property damage.

WARNING Be sure to unplug the breaker hammer from power source before mounting on the hauler for transporting purposes.

WARNING Use caution when using hammer hauler to transport load so as to avoid tipping or loss of balance.

- Maximum load capacity (when used as standard hand truck): 250lbs (113.4 kg).
- Use of folding footplate is limited to weight of breaker hammer.
- Do not use on unstable or uneven surfaces.
- Use caution when using hauler on sloped surfaces or ramps.
- Take caution to avoid bodily strain or any injury when transporting loads.

Breaker Hammer Transport Usage:

- **Note:** the T1757 hauler is shipped with the foot peg **3** in the folded up position. You must unfold the foot peg onto the footplate **1** before mounting a breaker hammer on the hauler. The T1657 hauler has the foot peg welded permanently to the footplate.
- Breaker hammer to be fully engaged onto foot peg **3** when the hauler is used to transport product.
- Ensure that hammer is secured to the hauler using the strap **4**, and attaching it to each of the side brackets **10**.
- Secure power cord around the top handle of the hauler.
- Bits to be secured in the appropriate bit accessory holders **7**.
- With breaker hammer and bits or load secured, grasp handle **8** and slowly tilt hauler backwards until it reaches a comfortable angle to be pushed on the wheels **9**.
- On reaching location, slowly rotate hauler to rest on footplate **1**.

Note: A loaded hauler with secured load and accessories can be transported in the back of an automobile by slowly rotating to horizontal position allowing it to rest on the wheels **9** and handle **8**.

Non-Hammer Transport Usage (T1757 only)

- Pivot folding foot peg **3** upward and lock the peg into the locking clip **2**. This allows the T1757 hauler to be used as a standard hand truck.

WARNING Strap is intended to be used to secure a breaker hammer to the hauler. Strap retains up to 250 lbs (113.4 kg) max.

Chariots pour marteaux démolisseurs Bosch

Peuvent être utilisés pour transporter des marteaux démolisseurs Bosch modèles BH2760, BH2770, 11335 & 11304.

AVERTISSEMENT Lire et comprendre le mode d'emploi et les instructions avant d'utiliser cet équipement. Le non-respect de toutes les instructions pourrait causer des blessures personnelles graves & des dommages aux biens.

AVERTISSEMENT Toujours se souvenir de débrancher le marteau démolisseur de sa source d'alimentation électrique avant de le monter sur le chariot pour le transporter.

AVERTISSEMENT Prendre les précautions nécessaires lors de l'utilisation du chariot pour marteau démolisseur pour transporter des charges afin de ne pas risquer qu'il bascule ou se renverse.

- Capacité de charge maximum (en cas d'utilisation comme chariot de manutention manuel ordinaire) : 250 lbs (113,4 kg).
- L'emploi du sabot repliant est limité au poids du marteau démolisseur.
- Ne pas utiliser sur des surfaces instables ou inégales.
- Prendre des précautions particulières en cas d'emploi du chariot sur des surfaces inclinées ou en pente.
- Faire attention de ne pas se blesser ou se faire mal au dos en transportant des charges.

Utilisation pour transporter un marteau démolisseur :

- **Remarque :** le chariot T1757 est expédié avec le montant **3** dans la position repliée. Il faut déplier le montant sur le sabot **1** avant de placer un marteau démolisseur sur le chariot. Le montant du chariot T1657 est soudé de façon permanente au sabot.
- Le marteau démolisseur doit être engagé complètement sur le montant **3** lorsque le chariot est utilisé pour transporter cet article.
- Veillez à ce que le marteau soit sécurisé sur le chariot au moyen de la courroie **4** et attaché à chacune des anses de fixation latérales **10**.
- Sécurisez le cordon d'alimentation autour de la poignée du haut du chariot.
- Les embouts doivent être sécurisés dans les porte-accessoires correspondant aux embouts appropriés **7**.
- Après avoir assujéti le marteau démolisseur et les lames ou la charge, saisissez la poignée **8** et inclinez lentement le chariot vers l'arrière jusqu'à ce qu'il soit à un angle confortable pour le pousser sur les roues **9**.
- Après avoir atteint votre destination, faites tourner lentement le chariot jusqu'à la position de repos sur le sabot repliant **1**.

Remarque : un chariot chargé avec une charge et des accessoires correctement assujettis peut être transporté dans la partie arrière d'une automobile en le faisant tourner lentement jusqu'à la position horizontale, afin qu'il repose sur les roues **9** et la poignée **8**.

Utilisation pour transporter des charges autres qu'un marteau démolisseur (T1757 seulement)

- Faites pivoter le montant **3** vers le haut et verrouillez-le dans la pince de verrouillage **2**. Ceci permet d'utiliser le chariot T1757 comme chariot manuel standard.

AVERTISSEMENT La courroie est prévue pour être utilisée afin d'assujettir un marteau démolisseur au chariot. La courroie a une capacité de rétention maximum de 250 lbs (113,4 kg).

Carretillas para martillos Bosch

Se pueden utilizar para transportar los martillos demolidores Bosch modelos BH2760, BH2770, 11335 y 11304.

ADVERTENCIA Lea y entienda el manual y las instrucciones antes de utilizar este equipo. Si no sigue todas las instrucciones, el resultado podría ser lesiones corporales graves y daños materiales.

ADVERTENCIA Asegúrese de desenchufar el martillo demolidor de la fuente de alimentación antes montarlo en la carretilla para propósitos de transporte.

ADVERTENCIA Tenga precaución cuando utilice la carretilla para martillos demolidores para transportar una carga, con el fin de evitar el vuelco o la pérdida de equilibrio.

- Capacidad de carga máxima (cuando se utiliza como carretilla de mano estándar): 250 lb (113,4 kg).
- La utilización de la placa-base plegable está limitada al peso del martillo demolidor.
- No utilice la unidad en superficies inestables o desiguales.
- Tenga precaución cuando utilice la carretilla en superficies inclinadas o en rampas.
- Tenga precaución para evitar el esfuerzo corporal excesivo o cualquier lesión al transportar cargas.

Utilización para transportar martillos demolidores:

- **Nota:** La carretilla T1757 se envía con la espiga de la base **3** en posición plegada hacia arriba. Usted debe desplegar la espiga de la base sobre la placa-base **1** antes de montar un martillo demolidor en la carretilla. La carretilla T1657 tiene la espiga de la base soldada permanentemente a la placa-base.
- El martillo demolidor deberá estar completamente acoplado sobre la espiga de la base **3** cuando la carretilla se usa para transportar el producto.
- Asegúrese de que el martillo esté firmemente sujeto a la carretilla utilizando la correa **4** y acoplando dicha correa firmemente a cada uno de los soportes laterales **10**.
- Sujete firmemente el cable de alimentación alrededor del asa superior de la carretilla.
- Las brocas se deberán sujetar firmemente en los portaaccesorios para brocas apropiados **7**.
- Con el martillo demolidor y las brocas o la carga firmemente sujetos, agarre el asa **8** e incline lentamente la carretilla hacia atrás hasta que llegue a un ángulo cómodo para empujarla sobre las ruedas **9**.
- Cuando llegue al lugar de destino, rote lentamente la carretilla hasta que descansa sobre la placa-base **1**.

Nota: Una carretilla cargada con la carga y los accesorios firmemente sujetos se puede transportar en la parte trasera de un automóvil, rotando la carretilla lentamente hasta la posición horizontal, permitiendo que descansa sobre las ruedas **9** y el asa **8**.

Uso para transportar cosas que no sean martillos (T1757 solamente)

- Pivote la espiga de la base plegable **3** hacia arriba y bloquee dicha espiga en el clip de fijación **2**. Esto permite utilizar la carretilla T1757 como una carretilla de mano estándar.

ADVERTENCIA La correa está diseñada para utilizarse con el fin de sujetar de manera segura un martillo demolidor a la carretilla. La correa retiene hasta 250 lb (113,4 kg) máx.

T1657

Hammer Hauler
Chariot pour marteaux démolisseurs
Carretilla para martillos

T1757

Hammer Hauler/Hand Truck
Chariot pour marteaux démolisseurs/ Chariot manuel
Carretilla para martillos / carretilla de mano

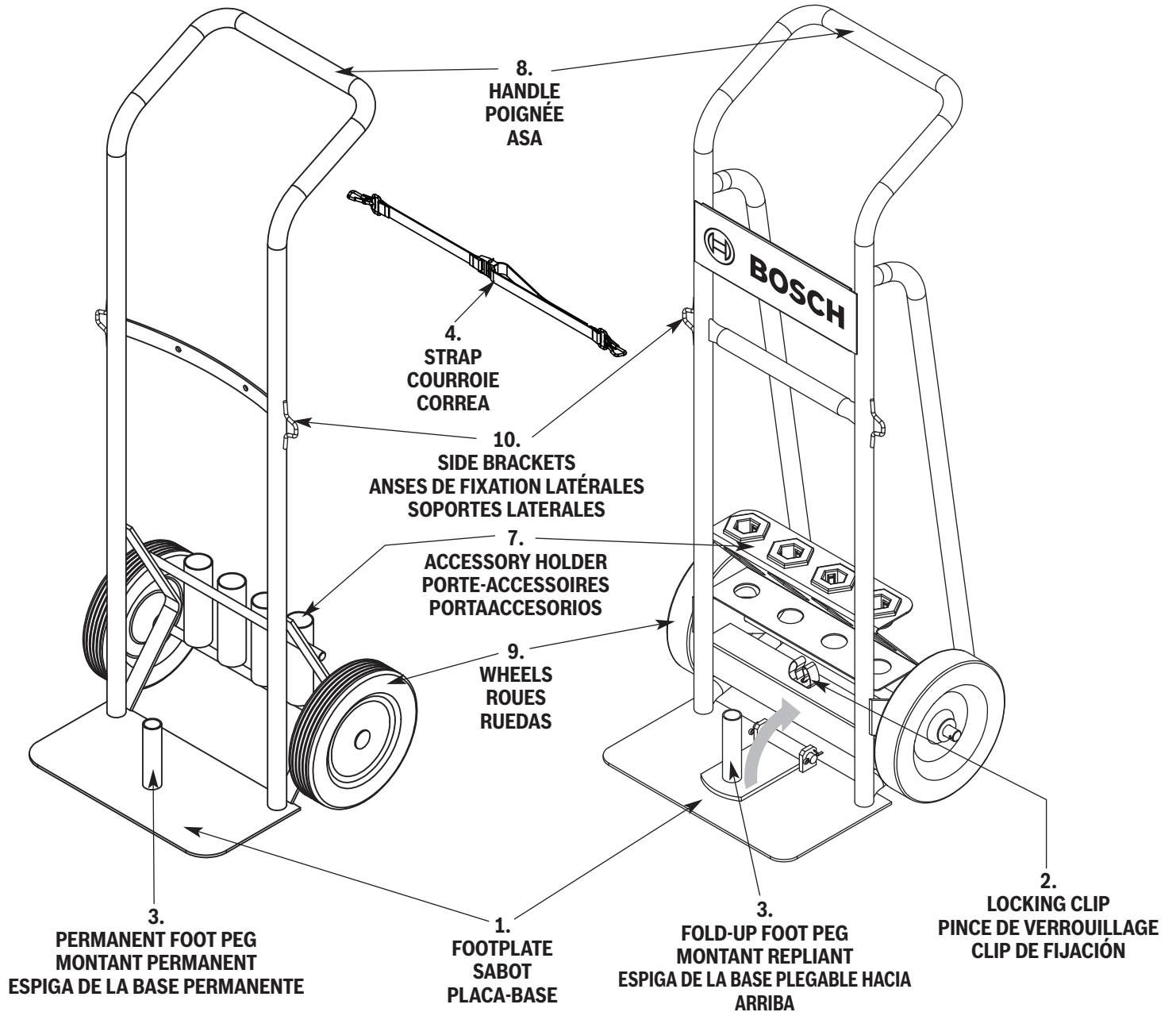

BOSCH

© Robert Bosch Tool Corporation 1800 W. Central Road Mt. Prospect, IL 60056-2230

Exportado por: Robert Bosch Tool Corporation Mt. Prospect, IL 60056-2230, E.U.A.

Importado a México por: Robert Bosch, S.A. de C.V., Calle Robert Bosch No. 405, Zona Industrial, Toluca, Edo. de México, C.P. 50070, Tel. (722) 2792300



2610034074