

**IMPORTANT**  
Read Before Using

**IMPORTANT**  
Lire avant usage

**IMPORTANTE**  
Leer antes de usar



**Operating / Safety Instructions**  
**Consignes d'utilisation/de sécurité**  
**Instrucciones de funcionamiento y seguridad**

**GAA12V-21**

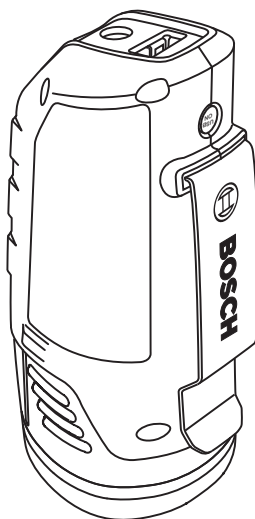

**BOSCH**

Call Toll Free for Consumer Information & Service Locations

Pour obtenir des informations et les adresses de nos centres de service après-vente, appelez ce numéro gratuit

Llame gratis para obtener información para el consumidor y ubicaciones de servicio

**1-877-BOSCH99 (1-877-267-2499) [www.boschtools.com](http://www.boschtools.com)**





**For English Version**  
See page 2

**Version française**  
Voir page 8

**Versión en español**  
Ver la página 14

## Safety Symbols

The definitions below describe the level of severity for each signal word. Please read the manual and pay attention to these symbols.

	This is the safety alert symbol. It is used to alert you to potential personal injury hazards. Obey all safety messages that follow this symbol to avoid possible injury or death.
	DANGER indicates a hazardous situation which, if not avoided, will result in death or serious injury.
	WARNING indicates a hazardous situation which, if not avoided, could result in death or serious injury.
	CAUTION indicates a hazardous situation which, if not avoided, could result in minor or moderate injury.

## General Power Tool Safety Warnings

 **Read all safety warnings and all instructions.** Failure to follow the warnings and instructions may result in electric shock, fire and/or serious injury.

**SAVE ALL WARNINGS AND INSTRUCTIONS FOR FUTURE REFERENCE**

### ► Personal safety

**Stay alert, watch what you are doing and use common sense when using the portable power adapter. Do not use while you are tired or under the influence of drugs, alcohol or medication.** A moment of inattention may result in serious personal injury.

**Do not expose portable power adapter to rain or wet conditions.** Portable power adapter is not waterproof. Water will increase the risk of electric shock.

**Do not use portable power adapter with uninterrupted power sources (e.g. 12VDC automotive outlets, automotive charger.** Use of uninterrupted power sources may create a risk of portable power adapter malfunctions, injury and fire.

**Do not plug power source to USB port or heating element power port on the portable power adapter. The portable power adapter is not designed as a charger to charge the battery pack.** Charging the battery pack through the portable power adapter create a risk of injury and fire.

### ► Product use and care

**Disconnect the battery pack from the portable power adapter when not in use.** Such preventative safety measures reduce the risk of injury.

**Store out of reach of children and do not allow persons unfamiliar with these instructions to use portable power adapter.** Portable power adapter misuse can result in personal injury and property damage hazards.

**Periodically check portable power adapter for wear and damage to parts.** If damage or excessive wear is discovered, have the portable power adapter repaired before use.

### ► Battery tool use and care

**Recharge only with the charger specified by the manufacturer.** A charger that is suitable for one type of battery pack may create a risk of fire when used with another battery pack.

**When battery pack is not in use, keep it away from other metal objects like paper clips, coins, keys, nails, screws, or other small objects that can make a connection**

## General Power Tool Safety Warnings

**from one terminal to another.** Shorting the battery terminals together may cause burns or a fire.

**Under abusive conditions, liquid may be ejected from the battery; avoid contact. If contact accidentally occurs, flush with water. If liquid contacts eyes, additionally seek medical help.** Liquid ejected from the battery may cause irritation or burns.

**If battery release tabs are cracked or otherwise damaged, do not insert into tool.** Battery can fall out during operation.

### ► Service

**Have your portable power adapter serviced by a qualified Bosch repair person using only identical replacement parts.** This will ensure that the safety of the portable power adapter is maintained.

## Safety Rules for Portable Power Adapter







**Use only with Bosch BAT414 or the batteries listed in the battery/charger list.** Use of any other battery packs may create a risk of jacket malfunctions, injury and fire.

**Disconnect battery when not in use or when battery is moist or wet.** Moisture could damage the battery pack and create a risk of fire.

**Disconnect and remove battery pack and portable power adapter from Bosch heated jacket pocket before washing.** Wetting of the battery pack and portable power adapter can result in product damage, injury or fire.

## Symbols

**Important:** Some of the following symbols may be used on your tool. Please study them and learn their meaning. Proper interpretation of these symbols will allow you to operate the tool better and safer.

Symbol	Designation / Explanation
V	Volts (voltage)
A	Amperes (current)
	Direct current (type or a characteristic of current)
	Alerts user to read manual
	Alerts user to wear eye protection
	This symbol designates that this tool is listed by Underwriters Laboratories, to United States and Canadian Standards.
	This symbol designates that this tool is listed by the Canadian Standards Association, to United States and Canadian Standards.
	This symbol designates that this tool is listed by the Intertek Testing Services, to United States and Canadian Standards.
	Designates Li-ion battery recycling program

## Functional Description and Specifications

1. Portable power adapter (GAA12V-21).
2. "USB ON" button
3. USB port
4. Heated jacket power port
5. Belt clip
6. Bosch 12V battery (not included)
7. Battery release tabs

**Model number**    **GAA12V-21**  
**Voltage rating**    10.8V/12V  MAX

### Battery packs/Chargers

Please refer to the Battery/Charger List included with your tool.

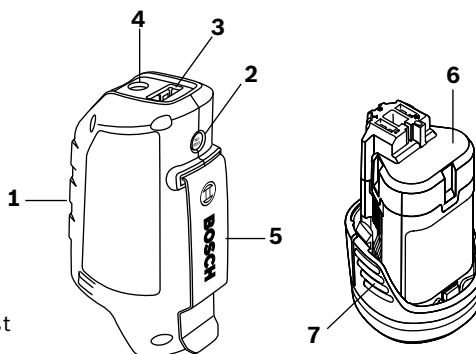

## Assembly

### ▶ Inserting and Releasing Battery Pack

**⚠ WARNING** Use only with Bosch BAT414 or the batteries listed in the battery/charger list. Use of any other battery packs may create a risk of jacket malfunctions, injury and fire.

**⚠ WARNING** If battery release tabs are cracked or otherwise damaged, do not insert into portable power adapter. Battery can fall out during operation.

To insert the battery, align battery and slide battery pack into the portable power adapter until it locks into position. Do not force.

Release battery pack from the portable power adapter unit by pressing on both sides of the battery release tabs and

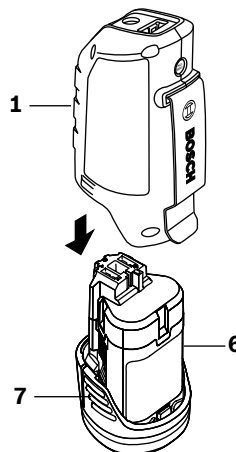

pull downward.

## Operating Instructions

### ▶ Charging External USB Devices

**⚠ WARNING** Do not connect any device that is not compatible with 5VDC, 2.1A power source to the USB port on the portable power adapter. Charging of non-compatible devices may create a risk of portable power adapter malfunction.

You can use the USB ports on the

portable power adapter to increase the battery runtime of various battery-operated USB devices, e.g. mobile phone, MP3 player or tablet PC.

Ensure that your external USB device can be charged using the USB port on the portable power adapter.

To use the USB cord supplied with your personal device, plug the USB cable into the USB port and the other end into your device. To activate or wake-up the

## Operating Instructions

USB power port, press the “USB ON” button for 3 seconds.

When pressed, the USB port will determine if a device is plugged in. If so, the USB port will remain on as long as the device is attached for a maximum of 2 hours. If after 60 seconds, the port does not detect a device initially connected, it will deactivate, or go to sleep, conserving battery power.

The portable power adapter can be placed within the portable power adapter pocket or can be attached to the user’s belt with the convenient belt clip.

device may create a risk of fire or personal injury.

1. Plug the heated jacket power cable into the heated jacket power port of the portable power adapter.
2. Press the power button and heat level controller of the heated jacket once for each heat level.
3. Slide the portable power adapter into the pocket provided in the garment or hang the portable power adapter on your belt using the belt clip.

### ▶ Connecting the Heated Jacket Power Cable

**⚠ WARNING** Connect only Bosch heated jacket heating element power cable to the heating element power port of the portable power adapter. Connecting any other

## Maintenance

**⚠ WARNING** To reduce the risk of injury, always unplug the portable power adapter and remove the battery pack before performing any maintenance. Never disassemble the battery pack or portable power adapter. Contact a Bosch service facility for all repairs.

**Keep the portable power adapter, battery and charger clean at all times.**

**Do not immerse the portable power adapter, battery and charger into water or other fluids.**

**Wipe off debris using a moist and soft cloth. Do not use any cleaning agents or solvents.**

**The battery is not serviceable and should be repaired by an authorized service center.**

## Troubleshooting Guide

<b>PROBLEM</b>	<b>CORRECTIVE ACTION</b>
External USB device cannot be charged using the USB port.	Check that battery pack is charged.
	Connect the charging cable of the external USB device to the USB port on the portable power adapter. Activate the portable power adapter by pressing "USB ON" button.
	Check that your device does not require any more than 5 V DC, 2.1 amp maximum output. Unfortunately, not all devices can be tested for compatibility and your device may not be compatible.
Heated jacket heating element does not heat up.	Check that battery pack is charged.
	Connect the cable of the heated jacket to the port on the portable power adapter.

## Symboles relatifs à la sécurité

Les définitions ci-dessous décrivent le niveau de gravité pour chaque terme signalant un danger. Veuillez lire le mode d'emploi et lire la signification de ces symboles.

	<p>C'est le symbole d'alerte relatif à la sécurité. Il est utilisé pour vous avertir de l'existence possible d'un danger de lésion corporelle. Obéissez à tous les messages relatifs à la sécurité qui suivent ce symbole pour éviter tout risque de blessure ou même de mort.</p>
	<p>DANGER indique une situation dangereuse qui, si elle n'est pas évitée, causera la mort d'une personne ou une blessure grave.</p>
	<p>AVERTISSEMENT indique une situation dangereuse qui, si elle n'est pas évitée, pourrait causer la mort d'une personne ou une blessure grave.</p>
	<p>MISE EN GARDE indique une situation dangereuse qui, si elle n'est pas évitée, causera une blessure légère ou modérée.</p>

## Consignes générales de sécurité du produit

**AVERTISSEMENT** Veuillez lire tous les avertissements et toutes les instructions. Si on ne les observe pas, il y a risque de choc électrique, d'incendie et/ou de blessures corporelles graves.

**CONSERVEZ TOUS LES AVERTISSEMENTS ET TOUTES LES INSTRUCTIONS POUR RÉFÉRENCE FUTURE**

### ► Sécurité personnelle

Restez concentré, faites attention à ce que vous faites, et servez-vous de votre bon sens lorsque vous utilisez adaptateur de courant portatif. Ne vous en servez pas quand vous êtes fatigué ou sous l'emprise de drogues, d'alcool ou de médicaments.

Il suffit d'un moment d'inattention pour causer des blessures corporelles graves.

**N'exposez pas adaptateur de courant portatif à la pluie, ne le mouillez pas.** Il n'est pas étanche. La présence d'eau augmente le risque de choc électrique.

**Ne vous servez pas de adaptateur de courant portatif avec des sources d'alimentation ininterrompue (par ex. prise automobile 12 V C.C, chargeur automobile).** Il y a risque de défaillance de adaptateur de courant portatif, de blessure ou d'incendie.

**Ne branchez pas une source d'alimentation dans le port USB ou dans le port d'alimentation de Veste chauffée sur le adaptateur de courant portatif. Le régulateur de pile n'est pas conçu pour servir de chargeur afin de charger le bloc-**

**piles.** Si vous chargez le bloc-piles en utilisant le adaptateur de courant portatif, vous risquez de causer un incendie et des blessures.

### ► Utilisation et entretien du produit

**Débranchez le bloc-piles de adaptateur de courant portatif quand vous ne vous en servez pas.** De telles mesures de sécurité préventive réduisent le risque de mise en route intempestive de la veste chauffante.

**Rangez adaptateur de courant portatif hors de portée des enfants et ne permettez pas à des tiers qui ne sont pas familiers avec ces consignes de s'en servir.** L'utilisation incorrecte de adaptateur de courant portatif présente un risque de blessures corporelles et de dégâts matériels.

**Contrôlez périodiquement l'usure de adaptateur de courant portatif et vérifiez qu'aucune pièce n'est abîmée.** Si des pièces sont abîmées ou si l'usure est excessive, faites réparer adaptateur de courant portatif avant de vous en servir.



## Consignes générales de sécurité du produit

### ► Utilisation et entretien des outils à pile

**Rechargez les piles uniquement avec le chargeur spécifié par le fabricant.** Un chargeur qui convient à un type de bloc-piles peut présenter un risque d'incendie quand il est utilisé avec un autre type de bloc-piles.

**Quand vous ne vous servez pas du bloc-piles, éloignez-le d'autres objets métalliques tels que trombones, pièces de monnaie, clés, clous, vis ou autres petits objets qui pourraient raccorder une borne à l'autre.** Court-circuiter les bornes des piles peut causer des brûlures ou un incendie.

**Dans des conditions extrêmes, du liquide peut être éjecté de la pile; évitez tout contact avec ce liquide. En cas de contact accidentel, rincez à l'eau. Si le liquide entre en contact avec les yeux, consultez également un médecin.** Le liquide éjecté de la pile peut causer des irritations ou des brûlures.

**Si les languettes de déclenchement de la pile sont fêlées ou abîmées de quelle manière que ce soit, n'installez pas la pile dans l'outil.** Le bloc-piles risquerait de tomber pendant l'utilisation.

### ► Entretien

**Faites réparer votre adaptateur de courant portatif par un agent de service Bosch qualifié qui n'utilise que des pièces de rechange d'origine.** Ceci assure que la sécurité de adaptateur de courant portatif est préservée.

## Consignes de sécurité pour adaptateur de courant portatif







**Utilisez seulement des piles Bosch BAT414 ou les piles indiquées sur la liste des piles/chargeurs.** L'utilisation de tout autre bloc-piles peut présenter un risque de défaillance de la veste, de blessure et d'incendie.

**Débranchez la pile quand vous ne vous en servez pas ou quand elle est mouillée ou humide.** L'humidité pourrait endommager le

bloc-piles et présenter un risque d'incendie. **Débranchez le bloc-piles et le adaptateur de courant portatif, et retirez-les de la poche de la veste chauffée Bosch avant de la laver.** L'humidification du bloc-piles et du adaptateur de courant portatif pourrait causer l'endommagement du produit, un incendie ou des blessures.

## Symboles

**Important :** Certains des symboles suivants peuvent être utilisés sur votre outil. Veuillez les étudier et apprendre leur signification. Une interprétation appropriée de ces symboles vous permettra d'utiliser l'outil de façon plus efficace et plus sûre.

Symbole	Désignation / Explication
V	Volts (voltage)
A	Ampères (courant)
	Courant continu (type ou caractéristique du courant)
	Alerte l'utilisateur pour lire le mode d'emploi
	Alerte l'utilisateur pour porter des lunettes de sécurité
	Ce symbole signifie que cet outil est approuvé par Underwriters Laboratories selon les normes des États-Unis et du Canada.
	Ce symbole signifie que cet outil est approuvé par l'Association canadienne de normalisation selon les normes des États-Unis et du Canada.
	Ce symbole signifie que cet outil est approuvé par Intertek Testing Services selon les normes des États-Unis et du Canada
	Désigne le programme de recyclage des piles Li-ion.

## Description fonctionnelle et spécifications

1. Adaptateur de courant portatif (GAA12V-21)
2. Bouton « USB ON »
3. Port USB
4. Port d'alimentation de veste chauffée
5. Clip de ceinture
6. Pile Bosch de 12 V, (non comprise)
7. Languettes de déclenchement de la pile

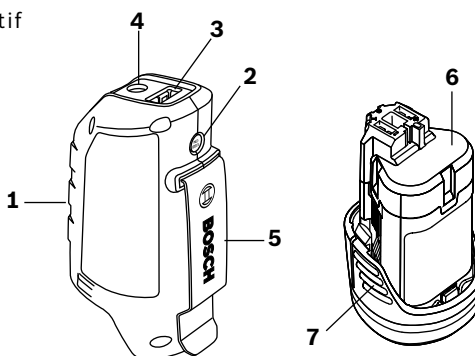

### Numéro de modèle GAA12V-21

Tension nominale : 10,8 V/12 V<sup>MAXI</sup>

### Bloc-piles/chargeurs

Veuillez vous référer à la liste des piles/chargeurs accompagnant votre outil.

## Assemblage

### ► Installation et démontage du bloc-piles

**⚠ AVERTISSEMENT** Utilisez **seulement des piles Bosch BAT414** ou les piles indiquées sur la liste des piles/chargeurs. Si on utilise un bloc-piles différent, il y a risque de défaillance de la veste, de blessure ou d'incendie.

**⚠ AVERTISSEMENT** Si les languettes de déclenchement de la pile sont fêlées ou abîmées de quelle manière que ce soit, n'installez pas la pile dans l'outil. Le bloc-piles risquerait de tomber pendant l'utilisation.

Pour installer la pile, placez-la dans l'alignement de adaptateur de courant portatif et glissez-la en position dans celui-ci jusqu'à ce qu'elle se verrouille en position. Ne forcez pas.

Retirez le bloc-piles de adaptateur de courant portatif en appuyant sur les deux côtés des languettes de déclenchement de la pile et tirez-le vers le bas.

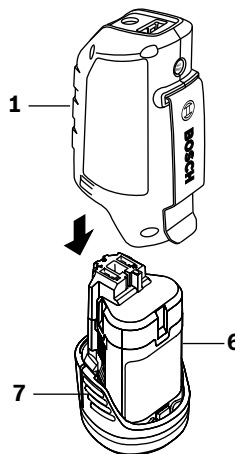

## Mode d'emploi

### ► Charge de dispositifs USB externes

**⚠ AVERTISSEMENT** **N e** raccordez aucun appareil qui n'est pas compatible avec une source d'alimentation en 5 V C.C. / 2,1A sur le port USB de adaptateur de courant portatif. Si on recharge des appareils incompatibles, il y a risque de défaillance de adaptateur de courant portatif.

Vous pouvez utiliser les ports USB sur le adaptateur de courant portatif pour augmenter l'autonomie de fonctionnement de la pile de divers dispositifs USB à pile, p. ex., un téléphone portable, un lecteur MP3 ou une tablette/PC.

Assurez-vous que votre dispositif USB externe peut être chargé en utilisant le port USB sur le adaptateur de courant portatif.

Pour se servir du cordon USB fourni avec votre appareil personnel, branchez le câble USB sur le port USB et l'autre extrémité sur votre appareil. Pour activer ou réveiller le port d'alimentation USB, appuyez sur le bouton « USB ON » pendant 3 secondes.

Quand on appuie sur le bouton, le port détermine si un appareil est branché. Dans ce cas, il reste sous tension tant que l'appareil reste branché, et ce pendant 2 heures au maximum. Si au bout de 60 secondes, le port ne détecte pas d'appareil préalablement raccordé, il se désactive (se met en sommeil) pour économiser la pile.

Adaptateur de courant portatif peut

être, soit placé dans la poche prévue à cet effet, soit accroché à la ceinture de l'utilisateur en se servant du clip de ceinture conçu pour cet usage.

### ► Connexion du câble d'alimentation de veste chauffée

**⚠ AVERTISSEMENT** **Connectez seulement un câble d'alimentation de l'élément chauffant de la veste chauffée Bosch au port d'alimentation de l'élément chauffant du régulateur de pile.** La connexion de tout autre dispositif pourrait causer un risque d'incendie ou de blessure.

1. Branchez le câble d'alimentation de veste chauffée dans le port d'alimentation de veste chauffée du régulateur de pile.
2. Appuyez sur le bouton d'alimentation et sur la commande de niveau de chauffage de la veste chauffée une fois pour chaque niveau de chauffage.
3. Faites glisser le adaptateur de courant portatif dans la poche prévue à cet effet dans le vêtement ou accrochez le adaptateur de courant portatif à votre ceinture en utilisant l'agrafe de ceinture.

## Entretien

**⚠ AVERTISSEMENT** **P o u r** réduire le risque de blessure, il faut toujours débrancher adaptateur de courant portatif et enlever le bloc-piles avant d'effectuer tout entretien. Il ne faut jamais démonter la veste chauffante, le bloc-piles ou l'étui/ régulateur de pile. Contactez un centre de service Bosch pour toute réparation.

**Gardez toujours adaptateur de courant portatif, la pile et le chargeur propre.**

**N'immergez pas adaptateur de courant portatif, la pile ou le chargeur dans de l'eau ou autres fluides.**

**Essayez les saletés à l'aide d'un chiffon doux humide. N'utilisez aucun produit de nettoyage ni aucun solvant.**





**La pile ne peut pas être entretenue par l'utilisateur. La faire réparer par un centre de service agréé.**

## Guide de dépannage

PROBLÈME	ACTION CORRECTRICE
Le dispositif USB externe ne peut pas être chargé en utilisant le port USB	Contrôlez que le bloc-piles est chargé.
	Connectez le câble de charge du dispositif USB externe au port USB sur le adaptateur de courant portatif. Activez l'adaptateur de courant portatif en appuyant sur le bouton « USB ON ».
	Contrôlez que votre appareil ne nécessite pas une alimentation supérieure à 5 V C.C. 2,1A maxi à la sortie. Malheureusement, il n'est pas possible de tester la compatibilité de tous les appareils, et il se peut que le vôtre ne soit pas compatible
L'élément chauffant de la veste chauffée ne chauffe pas	Contrôlez que le bloc-piles est chargé.
	Connectez le câble de veste chauffée au port du adaptateur de courant portatif.

## Símbolos de seguridad

Las definiciones que aparecen a continuación describen el nivel de gravedad de cada palabra de señal de seguridad. Por favor, lea el manual y preste atención a estos símbolos.

	Éste es el símbolo de alerta de seguridad. Se utiliza para alertarle a usted de posibles peligros de lesiones corporales. Obedezca todos los mensajes de seguridad que sigan a este símbolo para evitar posibles lesiones o muerte.
	PELIGRO indica una situación peligrosa que, si no se evita, causará la muerte o lesiones graves.
	ADVERTENCIA indica una situación peligrosa que, si no se evita, podría causar la muerte o lesiones graves.
	PRECAUCIÓN indica una situación peligrosa que, si no se evita, podría causar lesiones leves o moderadas.

## Advertencias generales de seguridad para el producto

**ADVERTENCIA** Lea todas las advertencias de seguridad y todas las instrucciones. Si no se siguen las advertencias e instrucciones, el resultado podría ser descargas eléctricas, incendio y/o lesiones graves.

**GUARDE TODAS LAS ADVERTENCIAS E INSTRUCCIONES PARA REFERENCIA FUTURA**

### ► Seguridad personal

Manténgase alerta, fijese en lo que está haciendo y use el sentido común cuando utilice la adaptador de alimentación portátil. No la utilice mientras esté cansado o bajo la influencia de drogas, alcohol o medicamentos. Un momento de descuido puede causar lesiones corporales graves.

No exponga la adaptador de alimentación portátil a la lluvia o a condiciones húmedas. El adaptador de alimentación portátil no es impermeable. El agua aumentará el riesgo de descargas eléctricas.

No utilice la adaptador de alimentación portátil con fuentes de alimentación ininterrumpida (por ej., tomacorrientes de automóvil de 12 V CC, cargador de automóvil). El uso de fuentes de alimentación ininterrumpida puede crear un riesgo de funcionamientos incorrectos de la adaptador de alimentación portátil, lesiones e incendio.

No enchufe la fuente de alimentación en el puerto USB ni en el puerto de alimentación del chamarra con calefacción ubicado en el adaptador de alimentación

portátil. El adaptador de alimentación portátil no está diseñado como cargador para cargar el paquete de batería. Si se carga el paquete de batería a través del adaptador de alimentación portátil se crea un riesgo de lesiones e incendio.

### ► Uso y cuidado del producto

Desconecte el paquete de batería de la adaptador de alimentación portátil cuando no esté en uso. Las medidas preventivas de seguridad de este tipo reducen el riesgo de lesiones.

Almacene la unidad fuera del alcance de los niños y no deje que las personas que no estén familiarizadas con estas instrucciones utilicen la adaptador de alimentación portátil. Un uso incorrecto de la adaptador de alimentación portátil puede causar peligros de lesiones corporales y daños materiales.

Compruebe periódicamente la adaptador de alimentación portátil para determinar si está desgastada y si hay partes dañadas. Si se descubren daños o un desgaste excesivo, haga que la adaptador de alimentación portátil sea reparada antes de usarla.

## Advertencias generales de seguridad para el producto

### ► Uso y cuidado de las herramientas de baterías

**Recargue el paquete de batería solamente con el cargador especificado por el fabricante.** Un cargador que es adecuado para un tipo de paquete de batería puede crear un riesgo de incendio cuando se utilice con otro paquete de batería.

**Cuando el paquete de batería no esté en uso, manténgalo alejado de otros objetos metálicos, como clips sujetapapeles, monedas, llaves, clavos, tornillos u otros objetos pequeños que pueden hacer una conexión de un terminal al otro.** El cortocircuitado de los terminales de la batería juntos puede causar quemaduras o un incendio.

**En condiciones abusivas es posible que se expulse líquido de la batería; evite el contacto con dicho líquido. Si ocurre contacto accidentalmente, enjuáguese con**

**agua. Si el líquido entra en contacto con los ojos, obtenga también ayuda médica.** El líquido expulsado por la batería puede causar irritación o quemaduras.

**Si las lengüetas de liberación de la batería están agrietadas o dañadas de alguna otra manera, no inserte la batería en la herramienta.** La batería se puede caer durante la utilización.

### ► Servicio de ajustes y reparaciones

**Haga que su adaptador de alimentación portátil reciba servicio de ajustes y reparaciones por una persona de reparaciones Bosch calificada, utilizando únicamente piezas de repuesto idénticas.** Esto garantizará que se mantenga la seguridad de la adaptador de alimentación portátil.

## Normas de seguridad para el adaptador de alimentación portátil

**Utilícelo solo con la batería Bosch BAT414 o las baterías incluidas en la lista de baterías/cargadores.** El uso de cualquier otro paquete de batería puede crear un riesgo de funcionamientos incorrectos de la chamarra, lesiones e incendio.

**Desconecte la batería cuando no esté en uso o cuando esté húmeda o mojada.** La humedad podría dañar el paquete de batería y crear un riesgo de incendio.

**Desconecte y retire el paquete de batería y el adaptador de alimentación portátil del bolsillo de la chamarra con calefacción Bosch antes de lavar la chamarra.** Si el paquete de batería y el adaptador de alimentación portátil se mojan, el resultado puede ser daños al producto, lesiones o incendio.

## Símbolos

**Importante:** Es posible que algunos de los símbolos siguientes se usen en su herramienta. Por favor, estúdielos y aprenda su significado. La interpretación adecuada de estos símbolos le permitirá utilizar la herramienta mejor y con más seguridad.

Símbolo	Désignación / Explicación
V	Volt (tensión)
A	Ampere (corriente)
	Corriente continua (tipo o una característica de corriente)
	Alerta al usuario para que lea el manual.
	Alerta al usuario para que use protección de los ojos.
	Este símbolo indica que Underwriters Laboratories ha catalogado esta herramienta indicando que cumple con las normas estadounidenses y canadienses.
	Este símbolo indica que la Canadian Standards Association ha catalogado esta herramienta indicando que cumple con las normas estadounidenses y canadienses.
	Este símbolo indica que Intertek Testing Services ha catalogado esta herramienta indicando que cumple con las normas estadounidenses y canadienses.
	Designa el programa de reciclaje de baterías de Li-ion.



## Descripción funcional y especificaciones

1. Adaptador de alimentación portátil (GAA12V-21).
2. Botón de encendido de USB ("USB ON")
3. Puerto USB
4. Puerto de alimentación del chamarra con calefacción
5. Clip de cinturón
6. Batería Bosch de 12 V (no incluida)
7. Lenguetas de liberación de la batería

**Número de modelo** GAA12V-21

Tensión nominal 10,8 V/12 V MÁX

**Paquetes de batería / Cargadores de baterías**

Sírvase consultar la lista de baterías/cargadores incluidas con su herramienta.

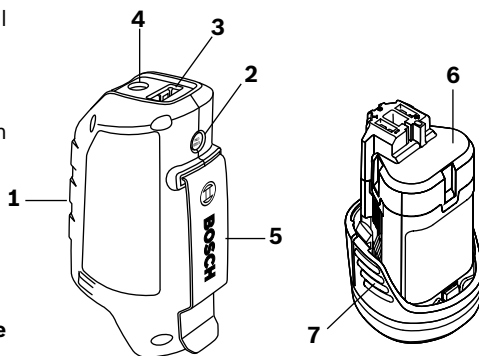

## Ensamblaje

### ► Inserción y liberación del paquete de batería

**⚠ ADVERTENCIA** Utilícelo solo con la batería Bosch BAT414 o las baterías incluidas en la lista de baterías/cargadores. El uso de cualquier otro paquete de batería puede crear un riesgo de funcionamientos incorrectos de la chamarra, lesiones e incendio.

**⚠ ADVERTENCIA** Si las lenguetas de liberación de la batería están agrietadas o dañadas de alguna otra manera, no inserte la batería en el adaptador de alimentación portátil. La batería se puede caer durante la utilización.

Para insertar la batería, alinéela y deslice el paquete de batería al interior de la adaptador de alimentación portátil hasta que la batería quede bloqueada en la posición correcta. No la fuerce.

Libere el paquete de batería de la unidad de la adaptador de alimentación portátil presionando sobre ambos lados de las lenguetas de liberación de la

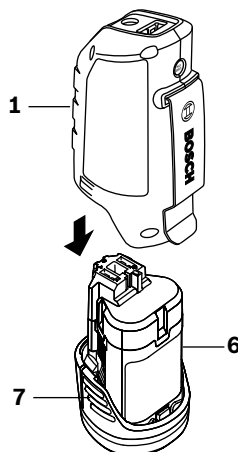

batería y jale hacia abajo.

## Instrucciones de uso

### ► Carga de dispositivos USB externos

**⚠ ADVERTENCIA** No conecte ningún dispositivo que no sea compatible con la fuente de alimentación de 5 V CC y 2,1 A al puerto USB de la adaptador de alimentación portátil. Si se cargan dispositivos no compatibles, se puede crear un riesgo de que la adaptador de alimentación portátil funcione incorrectamente.

Usted puede usar los puertos USB del adaptador de alimentación portátil para aumentar el tiempo de funcionamiento de la batería de diversos dispositivos USB que funcionan con baterías, p. ej., teléfono móvil, reproductor de MP3 o tableta PC.

Asegúrese de que su dispositivo USB externo se pueda cargar usando el puerto USB ubicado en el adaptador de alimentación portátil.

Para utilizar el cable USB suministrado con su dispositivo personal, enchufe dicho cable USB en el puerto USB y el otro extremo en su dispositivo. Para activar o despertar el puerto de alimentación USB, presione el botón de encendido de USB ("USB ON") durante 3 segundos.

Al presionar el botón, el puerto USB determinará si hay un dispositivo enchufado. Si lo hay, el puerto USB permanecerá encendido mientras el dispositivo esté conectado, hasta un máximo de 2 horas. Si después de 60 segundos el puerto no detecta un dispositivo conectado inicialmente, se desactivará, o se pondrá a dormir, con lo cual se conservará la carga de la batería.

La adaptador de alimentación portátil se puede colocar dentro del bolsillo para la adaptador de alimentación portátil o se puede sujetar al cinturón del usuario

con el conveniente clip de cinturón.

### ► Conexión del cable de alimentación del chamarra con calefacción

**⚠ ADVERTENCIA** Conecte solamente el cable de alimentación del elemento calentador de la chamarra con calefacción Bosch al puerto de alimentación del elemento calentador que se encuentra en el controlador de baterías. Si se conecta a cualquier otro dispositivo, puede que se cree un riesgo de incendio o lesiones personales.

1. Enchufe el cable de alimentación del chamarra con calefacción en el puerto de alimentación del chaqueta calentada que se encuentra en el controlador de baterías.
2. Presione el botón de alimentación y el controlador del nivel de calor de la chamarra con calefacción una vez para cada nivel de calor.
3. Deslice el adaptador de alimentación portátil hacia el interior del bolsillo suministrado en la prenda o cuelgue el adaptador de alimentación portátil en su cinturón utilizando el clip de cinturón.

## Mantenimiento

**⚠ ADVERTENCIA** Para reducir el riesgo de lesiones, desenchufe siempre la adaptador de alimentación portátil y retire el paquete de batería antes de realizar cualquier mantenimiento. No desensamble nunca el paquete de batería ni la adaptador de alimentación portátil. Póngase en contacto con un centro de servicio Bosch para todas las reparaciones.

**Mantenga la adaptador de alimentación portátil, la batería y el cargador limpios en todo momento.**

No sumerja la adaptador de alimentación portátil, la batería ni el cargador en agua u otros líquidos.

Retire los residuos utilizando un paño suave y húmedo. No utilice agentes limpiadores ni solventes de limpieza.

La batería no contiene elementos reparables ni reemplazables por el usuario y debe ser reparada por un centro de servicio autorizado.

## Guía de resolución de problemas

PROBLEMA	MEDIDA DE CORRECCION
El dispositivo USB externo no se puede cargar usando el puerto USB.	Compruebe si el paquete de batería está cargado.
	Conecte el cable de carga del dispositivo USB externo al puerto USB del adaptador de alimentación portátil. Active el adaptador de alimentación portátil presionando el botón de encendido de USB ("USB ON").
	Asegúrese de que su dispositivo no requiera más de 5 V CC y 2,1 A de salida máxima. Desafortunadamente, no se puede comprobar la compatibilidad de todos los dispositivos y es posible que su dispositivo no sea compatible.
El elemento calentador de la chamarra con calefacción no se calienta.	Compruebe si el paquete de batería está cargado.
	Conecte el cable del chamarra con calefacción al puerto ubicado en el adaptador de alimentación portátil.

**LIMITED WARRANTY OF BOSCH PORTABLE AND BENCHTOP POWER TOOLS**

Robert Bosch Tool Corporation ("Seller") warrants to the original purchaser only, that all BOSCH portable and benchtop power tools will be free from defects in material or workmanship for a period of one year from date of purchase. SELLER'S SOLE OBLIGATION AND YOUR EXCLUSIVE REMEDY under this Limited Warranty and, to the extent permitted by law, any warranty or condition implied by law, shall be the repair or replacement of parts, without charge, which are defective in material or workmanship and which have not been misused, carelessly handled, or misrepaired by persons other than Seller or Authorized Service Station. To make a claim under this Limited Warranty, you must return the complete portable or benchtop power tool product, transportation prepaid, to any BOSCH Factory Service Center or Authorized Service Station. For Authorized BOSCH Power Tool Service Stations, please refer to your phone directory.

THIS LIMITED WARRANTY DOES NOT APPLY TO ACCESSORY ITEMS SUCH AS CIRCULAR SAW BLADES, DRILL BITS, ROUTER BITS, JIGSAW BLADES, SANDING BELTS, GRINDING WHEELS AND OTHER RELATED ITEMS.

ANY IMPLIED WARRANTIES SHALL BE LIMITED IN DURATION TO ONE YEAR FROM DATE OF PURCHASE. SOME STATES IN THE U.S., SOME CANADIAN PROVINCES DO NOT ALLOW LIMITATIONS ON HOW LONG AN IMPLIED WARRANTY LASTS, SO THE ABOVE LIMITATION MAY NOT APPLY TO YOU.

IN NO EVENT SHALL SELLER BE LIABLE FOR ANY INCIDENTAL OR CONSEQUENTIAL DAMAGES (INCLUDING BUT NOT LIMITED TO LIABILITY FOR LOSS OF PROFITS) ARISING FROM THE SALE OR USE OF THIS PRODUCT. SOME STATES IN THE U.S. AND SOME CANADIAN PROVINCES DO NOT ALLOW THE EXCLUSION OR LIMITATION OF INCIDENTAL OR CONSEQUENTIAL DAMAGES, SO THE ABOVE LIMITATION OR EXCLUSION MAY NOT APPLY TO YOU.

THIS LIMITED WARRANTY GIVES YOU SPECIFIC LEGAL RIGHTS, AND YOU MAY ALSO HAVE OTHER RIGHTS WHICH VARY FROM STATE TO STATE IN THE U.S., PROVINCE TO PROVINCE IN CANADA AND FROM COUNTRY TO COUNTRY.

THIS LIMITED WARRANTY APPLIES ONLY TO PORTABLE AND BENCHTOP ELECTRIC TOOLS SOLD WITHIN THE UNITED STATES OF AMERICA, CANADA AND THE COMMONWEALTH OF PUERTO RICO. FOR WARRANTY COVERAGE WITHIN OTHER COUNTRIES, CONTACT YOUR LOCAL BOSCH DEALER OR IMPORTER.

**GARANTIE LIMITÉE DES OUTILS ÉLECTRIQUES PORTATIFS ET D'ÉTABLI BOSCH**

Robert Bosch Tool Corporation (le « vendeur ») garantit à l'acheteur initial seulement que tous les outils électriques portatifs et d'établi BOSCH seront exempts de vices de matériaux ou d'exécution pendant une période d'un an depuis la date d'achat. LA SEULE OBLIGATION DU VENDEUR ET LE SEUL RECOURS DE L'ACHETEUR sous la présente garantie limitée, et en autant que la loi le permette sous toute garantie ou condition implicite qui en découlerait, sera l'obligation de remplacer ou réparer gratuitement les pièces défectueuses matériellement ou comme fabrication, pourvu que lesdites déficiences ne soient pas attribuables à un usage abusif ou à quelque réparation bricolée par quelqu'un d'autre que le vendeur ou le personnel d'une station-service agréée. Pour présenter une réclamation en vertu de cette garantie limitée, vous devez renvoyer l'outil électrique portatif ou d'établi complet, port payé, à tout centre de service agréé ou centre de service usine. Veuillez consulter votre annuaire téléphonique pour les adresses.

LA PRÉSENTE GARANTIE NE S'APPLIQUE PAS AUX ACCESSOIRES TELS QUE LAMES DE SCIES CIRCULAIRES, MÊCHES DE PERCEUSES, FERS DE TOUPIES, LAMES DE SCIES SAUTEUSES, COURROIES DE PÔNÇAGE, MEULES ET AUTRES ARTICLES DU GENRE.

TOUTE GARANTIE IMPLICITE SERA LIMITÉE COMME DURÉE À UN AN À COMPTER DE LA DATE D'ACHAT. CERTAINS ÉTATS AMÉRICAINS, CERTAINES PROVINCES CANADIENNES N'ADMETTANT PAS LE PRINCIPE DE LA LIMITATION DE LA DURÉE DES GARANTIES IMPLICITES, IL EST POSSIBLE QUE LES LIMITATIONS CI-DESSUS NE S'APPLIQUENT PAS À VOTRE CAS.

EN AUCUN CAS LE VENDEUR NE SAURAIT ÊTRE TENU POUR RESPONSABLE DES INCIDENTS OU DOMMAGES INDIRECTS (INCLUANT, MAIS NE SE LIMITANT PAS AUX PERTES DE PROFITS) CONSÉQUENTS À LA VENTE OU L'USAGE DE CE PRODUIT. CERTAINS ÉTATS AMÉRICAINS ET CERTAINES PROVINCES CANADIENNES N'ADMETTANT PAS LE PRINCIPE DE LA LIMITATION NI L'EXCLUSION DES DOMMAGES INDIRECTS ET CONSÉQUENTIELS, IL EST POSSIBLE QUE LES LIMITATIONS OU EXCLUSIONS CI-DESSUS NE S'APPLIQUENT PAS À VOTRE CAS.

LA PRÉSENTE GARANTIE VOUS ACCORDE DES DROITS BIEN DÉTERMINÉS, Y COMPRIS POSSIBLEMENT CERTAINS DROITS VARIABLES DANS LES DIFFÉRENTS ÉTATS AMÉRICAINS, PROVINCES CANADIENNES ET DE PAYS À PAYS.

CETTE GARANTIE LIMITÉE NE S'APPLIQUE QU'AUX OUTILS ÉLECTRIQUES PORTATIFS ET D'ÉTABLI VENDUS AUX ÉTATS-UNIS D'AMÉRIQUE, AU CANADA ET AU COMMONWEALTH DE PORTO RICO. POUR COUVERTURE DE GARANTIE DANS LES AUTRES PAYS, CONTACTEZ VOTRE IMPORTATEUR OU REVENDEUR BOSCH LOCAL.

**GARANTIA LIMITADA PARA HERRAMIENTAS MECANICAS PORTATILES Y PARA TABLERO DE BANCO BOSCH**

Robert Bosch Tool Corporation ("el Vendedor") garantiza, únicamente al comprador original, que todas las herramientas mecánicas portátiles y para tablero de banco BOSCH estarán libres de defectos de material o de fabricación durante un período de un año a partir de la fecha de compra. LA ÚNICA OBLIGACION DEL VENDEDOR Y EL RECURSO EXCLUSIVO QUE USTED TIENE bajo esta Garantía Limitada y, hasta donde la ley lo permita, bajo cualquier garantía o condición implícita por ley, consistirá en la reparación o sustitución sin costo de las piezas que presenten defectos de material o de fabricación y que no hayan sido utilizadas incorrectamente, manejadas descuidadamente o reparadas incorrectamente por personas que no sean el Vendedor o una Estación de servicio autorizada. Para efectuar una reclamación bajo esta Garantía Limitada, usted debe devolver el producto, que consiste en la herramienta mecánica portátil o para tablero de banco completa, con el transporte pagado, a cualquier Centro de servicio de fábrica o Estación de servicio autorizada. Para Estaciones de servicio autorizadas de herramientas mecánicas BOSCH, por favor, consulte el directorio telefónico.

ESTA GARANTIA LIMITADA NO SE APLICA A ARTICULOS ACCESORIOS TALES COMO HOJAS PARA SIERRAS CIRCULARES, BROCAS PARA TALADROS, BROCAS PARA FRESADORAS, HOJAS PARA SIERRAS DE VAIVEN, CORREAS PARA LIJAR, RUEDAS DE AMOLAR Y OTROS ARTICULOS RELACIONADOS.

TODAS LAS GARANTIAS IMPLICITAS TENDRAN UNA DURACION LIMITADA A UN AÑO A PARTIR DE LA FECHA DE COMPRA. ALGUNOS ESTADOS DE LOS EE.UU. Y ALGUNAS PROVINCIAS CANADIENSES NO PERMITEN LIMITACIONES EN CUANTO A LA DURACION DE UNA GARANTIA IMPLICITA, POR LO QUE ES POSIBLE QUE LA LIMITACION ANTERIOR NO SEA APLICABLE EN EL CASO DE USTED.

EL VENDEDOR NO SERA RESPONSABLE EN NINGUN CASO DE NINGUN DAÑO INCIDENTAL O EMERGENTE (INCLUYENDO PERO NO LIMITADO A RESPONSABILIDAD POR PERDIDA DE BENEFICIOS) QUE SE PRODUZCA COMO CONSECUENCIA DE LA VENTA O UTILIZACION DE ESTE PRODUCTO. ALGUNOS ESTADOS DE LOS EE.UU. Y ALGUNAS PROVINCIAS CANADIENSES NO PERMITEN LA EXCLUSION O LIMITACION DE LOS DAÑOS INCIDENTALES O EMERGENTES, POR LO QUE ES POSIBLE QUE LA LIMITACION O EXCLUSION ANTERIOR NO SEA APLICABLE EN EL CASO DE USTED.

ESTA GARANTIA LIMITADA LE CONFIERE A USTED DERECHOS LEGALES ESPECIFICOS Y ES POSIBLE QUE USTED TAMBIEN TENGA OTROS DERECHOS QUE VARIAN DE ESTADO A ESTADO EN LOS EE.UU., DE PROVINCIA A PROVINCIA EN CANADA Y DE UN PAIS A OTRO.

ESTA GARANTIA LIMITADA SE APLICA SOLAMENTE A HERRAMIENTAS ELECTRICAS PORTATILES Y PARA TABLERO DE BANCO VENDIDAS EN LOS ESTADOS UNIDOS DE AMERICA, CANADA Y EL ESTADO LIBRE ASOCIADO DE PUERTO RICO. PARA COBERTURA DE GARANTIA EN OTROS PAISES, PONGASE EN CONTACTO CON SU DISTRIBUIDOR O IMPORTADOR LOCAL DE BOSCH.

© Robert Bosch Tool Corporation 1800 W. Central Road Mt. Prospect, IL 60056-2230

Exportado por: Robert Bosch Tool Corporation Mt. Prospect, IL 60056-2230, E.U.A.

Importado en México por: Robert Bosch, S.A. de C.V., Calle Robert Bosch No. 405, Zona Industrial, Toluca, Edo. de México, C.P. 50070, Tel. (722) 2792300



2 6 1 0 0 5 2 9 5 1

2610052951 06/19