

IMPORTANT
Read Before Using

IMPORTANT
Lire avant usage

IMPORTANTE
Leer antes de usar



Operating / Safety Instructions
Consignes d'utilisation/de sécurité
Instrucciones de funcionamiento y seguridad

GCM18V-08

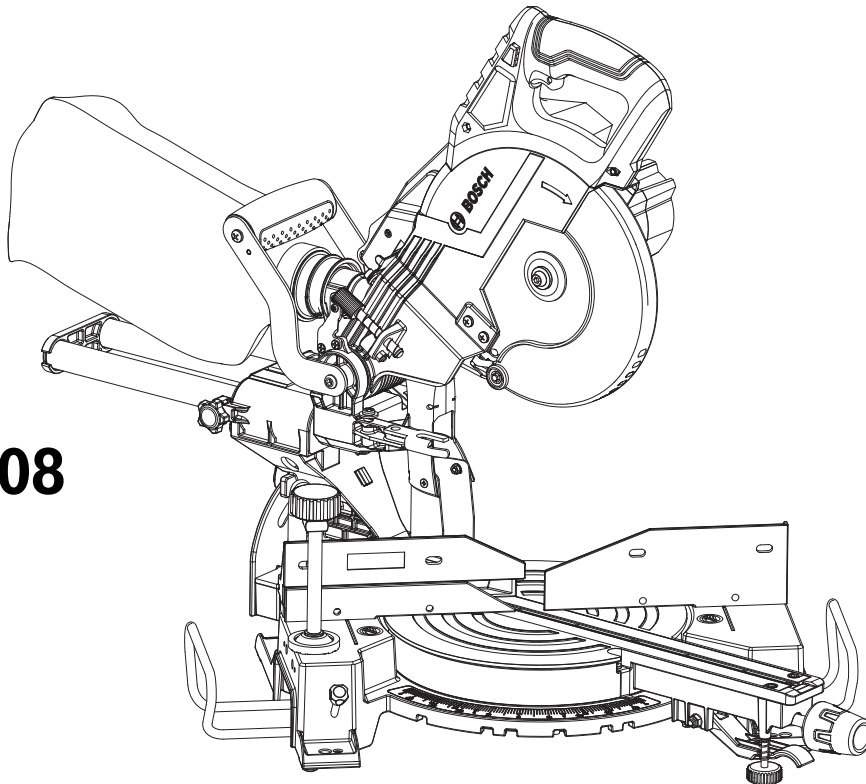

BOSCH

Call Toll Free for Consumer Information and Service Locations
Pour obtenir des informations et les adresses de nos centres de service après-vente,
appelez ce numéro gratuit
Llame gratis para obtener información para el consumidor y ubicaciones de servicio

1-877-BOSCH99 (1-877-267-2499) www.boschtools.com

For English Version
See page 2

Version française
Voir page 49

Versión en español
Ver la página 97



Safety Symbols

The definitions below describe the level of severity for each signal word.
Please read the manual and pay attention to these symbols.

	This is the safety alert symbol. It is used to alert you to potential personal injury hazards. Obey all safety messages that follow this symbol to avoid possible injury or death.
	DANGER indicates a hazardous situation which, if not avoided, will result in death or serious injury.
	WARNING indicates a hazardous situation which, if not avoided, could result in death or serious injury.
	CAUTION indicates a hazardous situation which, if not avoided, could result in minor or moderate injury.

Table of Contents

Safety Symbols	2		
General power tool safety warnings	4		
▶ Work area safety	4		
▶ Electrical safety	4		
▶ Personal safety	4		
▶ Power tool use and care	4		
▶ Battery tool use and care	5		
▶ Service	5		
Safety instructions for miter saws	5		
Additional Safety Rules	7		
Symbols	8		
Getting To Know Your Miter Saw	10		
Cutting Capacities	12		
Specifications	12		
Assembly	13		
▶ Unpacking and Checking Contents	13		
▶ Attaching Loose Parts	15		
▼ Storing the 5mm Hex Key	15		
▼ Attaching the top carrying handle	15		
▶ Inserting and Releasing Battery Pack	15		
▶ Removing and Installing Blades	16		
▼ Removing Blade	16		
▼ Installing 8-1/2" Blade	16		
▶ Assembling Dust Collection System	17		
▼ Attaching the Dust Bag	17		
▼ Using and Cleaning the Dust Bag	17		
▼ Attaching a Vacuum Cleaner /dust extractor	17		
▼ Repositioning or Removing the Rubber			
Deflector	17		
Assembly	18		
▶ Using the Head Assembly Lock Pin	18		
▼ To Engage the Head Assembly Lock Pin:	18		
▼ To Disengage the Head Assembly Lock Pin:	18		
Adjustments	19		
▶ Depth of Cut	19		
		▼ Setting Blade Depth for Normal	
		Full-Depth Cuts	19
		▼ Setting Blade Depth for Non-Through	
		Cuts for Cutting Grooves	19
		▶ Miter Detent System	20
		▶ Kerf Insert Adjustment	20
		▶ 0° Bevel Stop	21
		▼ Calibrating Blade at 0° Bevel (90° to the table)	
		21	
		▼ Adjusting Bevel Scale Pointer	21
		▶ 45° Bevel Stop	22
		▼ Checking left 45° Bevel Adjustment	22
		▼ Calibrating Blade at left 45° Bevel	22
		Transporting	23
		▼ Preparing To Lift The Saw	23
		▼ Lift the saw by the top carry handle	23
		▼ Lift the saw by the cast in carry handles	23
		Placement and Mounting	24
		▼ Workbench Permanent Attachment	24
		▼ Alternate Mounting	24
		▼ Temporary Mounting Using Clamps	24
		▼ Mounting to Bosch Jobsite Stands	24
		Preparing for Saw Operations	25
		▶ Switch Activation	25
		▶ Built-in LED Light	25
		▶ Laser Line Guide	25
		▼ Laser line adjustment	25
		▼ Laser dust shield	25
		▶ Body and Hand Position	26
		▶ Workpiece Support	28
		▼ Clamps	28
		▶ Sliding Fences	29
		▼ Operating Sliding Fences	29
		▼ Removing Sliding Fences	29
		▶ Workpiece Support	30



Table of Contents

▼ Long Workpiece Support	30	▶ Crown Molding Lying Flat on Table	40
▼ Additional Workpiece Support	30	▼ Miter and Bevel Settings for Standard Crown Molding Cuts	40
Saw Operations	31	▶ Auxiliary fence	41
▶ Miter Detent System	31	▼ Making an Auxiliary Fence:	41
▼ Using Miter Detent system	31	▶ Crown Molding Auxiliary Fence	42
▼ Adjusting front stabilizing foot	31	▼ Making Crown Molding Auxiliary Fence:	42
▶ Chop Cut	32	▼ First-Time Use of the Auxiliary Fence:	42
▼ What's a Chop Cut?	32	▶ Special Cuts	44
▼ Making a Chop Cut	32	▼ Cutting Bowed Material	44
▶ Slide Cut	33	▼ Cutting Round or Irregularly Shaped Material	44
▼ What's a Slide Cut?	33	Maintenance and Lubrication	45
▼ Making a Slide Cut	33	▶ Service	45
▶ Miter Cuts	34	▶ Batteries	45
▼ What's a Miter Cut	34	▶ Care of Blades	45
▼ Reading the Miter Scale	34	▶ Tool Lubrication	45
▼ Making a Miter Cut	34	▶ Bearings	45
▶ Bevel Cuts	35	▶ Cleaning	45
▼ Setting the Saw to Make a Bevel Cut	35	Troubleshooting	46
▶ Compound Cuts	36	▶ Troubleshooting Guide - Electrical	46
▼ Follow these instructions for making your compound cut:	36	▶ Troubleshooting Guide - General	46
▶ Cutting Grooves	37	Accessories and Attachments	48
base molding cutting instructions	38	Française	49
▶ Cutting Base Molding	38	Español	97
▶ Cutting Crown Molding	38		
▶ Crown Molding Angled to Table and Fence	39		
▼ Miter and Bevel Settings for Standard Crown Molding Cuts	39		

General power tool safety warnings

⚠ WARNING Read all safety warnings, instructions, illustrations and specifications provided with this power tool. Failure to follow all instructions listed below may result in electric shock, fire and/or serious injury.

Save all warnings and instructions for future reference.

The term “power tool” in the warnings refers to your mains-operated (corded) power tool or battery-operated (cordless) power tool.

► Work area safety

Keep work area clean and well lit. Cluttered or dark areas invite accidents.

Do not operate power tools in explosive atmospheres, such as in the presence of flammable liquids, gases or dust. Power tools create sparks which may ignite the dust or fumes.

Keep children and bystanders away while operating a power tool. Distractions can cause you to lose control.

► Electrical safety

Power tool plugs must match the outlet. Never modify the plug in any way. Do not use any adapter plugs with earthed (grounded) power tools. Unmodified plugs and matching outlets will reduce risk of electric shock.

Avoid body contact with earthed or grounded surfaces, such as pipes, radiators, ranges and refrigerators. There is an increased risk of electric shock if your body is earthed or grounded.

Do not expose power tools to rain or wet conditions. Water entering a power tool will increase the risk of electric shock.

Do not abuse the cord. Never use the cord for carrying, pulling or unplugging the power tool. Keep cord away from heat, oil, sharp edges or moving parts. Damaged or entangled cords increase the risk of electric shock.

When operating a power tool outdoors, use an extension cord suitable for outdoor use. Use of a cord suitable for outdoor use reduces the risk of electric shock.

If operating a power tool in a damp location is unavoidable, use a Ground Fault Circuit Interrupter (GFCI) protected supply. Use of an GFCI reduces the risk of electric shock.

► Personal safety

Stay alert, watch what you are doing and use common sense when operating a power tool. Do not use a power tool while you are tired or under the influence of drugs, alcohol or medication. A moment of inattention while operating power tools may result in serious personal injury.

Use personal protective equipment. Always wear eye protection. Protective equipment such as a

dust mask, non-skid safety shoes, hard hat, or hearing protection used for appropriate conditions will reduce personal injuries.

Prevent unintentional starting. Ensure the switch is in the off-position before connecting to power source and / or battery pack, picking up or carrying the tool. Carrying power tools with your finger on the switch or energizing power tools that have the switch on invites accidents.

Remove any adjusting key or wrench before turning the power tool on. A wrench or a key left attached to a rotating part of the power tool may result in personal injury.

Do not overreach. Keep proper footing and balance at all times. This enables better control of the power tool in unexpected situations.

Dress properly. Do not wear loose clothing or jewelry. Keep your hair, clothing and gloves away from moving parts. Loose clothes, jewelry or long hair can be caught in moving parts.

If devices are provided for the connection of dust extraction and collection facilities, ensure these are connected and properly used. Use of dust collection can reduce dust-related hazards.

Do not let familiarity gained from frequent use of tools allow you to become complacent and ignore tool safety principles. A careless action can cause severe injury within a fraction of a second.

► Power tool use and care

Do not force the power tool. Use the correct power tool for your application. The correct power tool will do the job better and safer at the rate for which it was designed.

Do not use the power tool if the switch does not turn it on and off. Any power tool that cannot be controlled with the switch is dangerous and must be repaired.

Disconnect the plug from the power source and/or remove the battery pack, if detachable, from the power tool before making any adjustments, changing accessories, or storing power tools. Such preventive safety measures reduce the risk of starting the power tool accidentally.

Store idle power tools out of the reach of children and do not allow persons unfamiliar with the power tool or these instructions to

SAVE THESE INSTRUCTIONS

General power tool safety warnings

operate the power tool. Power tools are dangerous in the hands of untrained users.

Maintain power tools and accessories. Check for misalignment or binding of moving parts, breakage of parts and any other condition that may affect the power tool's operation. If damaged, have the power tool repaired before use. Many accidents are caused by poorly maintained power tools.

Keep cutting tools sharp and clean. Properly maintained cutting tools with sharp cutting edges are less likely to bind and are easier to control.

Use the power tool, accessories and tool bits etc. in accordance with these instructions, taking into account the working conditions and the work to be performed. Use of the power tool for operations different from those intended could result in a hazardous situation.

Keep handles and grasping surfaces dry, clean and free from oil and grease. Slippery handles and grasping surfaces do not allow for safe handling and control of the tool in unexpected situations.

► Battery tool use and care

Recharge only with the charger specified by the manufacturer. A charger that is suitable for one type of battery pack may create a risk of fire when used with another battery pack.

Use power tools only with specifically designated battery packs. Use of any other battery packs may create a risk of injury and fire.

When battery pack is not in use, keep it away from other metal objects, like paper clips, coins, keys, nails, screws or other small metal objects,

that can make a connection from one terminal to another. Shorting the battery terminals together may cause burns or a fire.

Under abusive conditions, liquid may be ejected from the battery; avoid contact. If contact accidentally occurs, flush with water. If liquid contacts eyes, additionally seek medical help. Liquid ejected from the battery may cause irritation or burns.

Do not use a battery pack or tool that is damaged or modified. Damaged or modified batteries may exhibit unpredictable behaviour resulting in fire, explosion or risk of injury.

Do not expose a battery pack or tool to fire or excessive temperature. Exposure to fire or temperature above 265 °F (130 °C) may cause explosion.

Follow all charging instructions and do not charge the battery pack or tool outside the temperature range specified in the instructions. Charging improperly or at temperatures outside the specified range may damage the battery and increase the risk of fire.

► Service

Have your power tool serviced by a qualified repair person using only identical replacement parts. This will ensure that the safety of the power tool is maintained.

Never service damaged battery packs. Service of battery packs should only be performed by the manufacturer or authorized service providers.

Safety instructions for miter saws

Miter saws are intended to cut wood or wood-like products, they cannot be used with abrasive cut-off wheels for cutting ferrous material such as bars, rods, studs, etc. Abrasive dust causes moving parts such as the lower guard to jam. Sparks from abrasive cutting will burn the lower guard, the kerf insert and other plastic parts.

Use clamps to support the workpiece whenever possible. If supporting the workpiece by hand, you must always keep your hand at least 100 mm (4 in.) from either side of the saw blade. Do not use this saw to cut pieces that are too small to be securely clamped or held by hand. If your hand is placed too close to the saw blade, there is an increased risk of injury from blade contact.

The workpiece must be stationary and clamped or held against both the fence and the table. Do not feed the workpiece into the blade or cut "freehand" in any way. Unrestrained or moving workpieces could be thrown at high speeds, causing injury.

Push the saw through the workpiece. Do not pull the saw through the workpiece. To make a cut, raise the saw head and pull it out over the workpiece without cutting, start the motor, press the saw head down and push the saw through the workpiece. Cutting on the pull stroke is likely to cause the saw blade to climb on top of the workpiece and violently throw the blade assembly towards the operator.

SAVE THESE INSTRUCTIONS

Safety instructions for miter saws

Never cross your hand over the intended line of cutting either in front or behind the saw blade. Supporting the workpiece “cross handed” i.e. holding the workpiece to the right of the saw blade with your left hand or vice versa is very dangerous.

Do not reach behind the fence with either hand closer than 100 mm (4 in.) from either side of the saw blade, to remove wood scraps, or for any other reason while the blade is spinning. The proximity of the spinning saw blade to your hand may not be obvious and you may be seriously injured.

Inspect your workpiece before cutting. If the workpiece is bowed or warped, clamp it with the outside bowed face toward the fence. Always make certain that there is no gap between the workpiece, fence and table along the line of the cut. Bent or warped workpieces can twist or shift and may cause binding on the spinning saw blade while cutting. There should be no nails or foreign objects in the workpiece.

Do not use the saw until the table is clear of all tools, wood scraps, etc., except for the workpiece. Small debris or loose pieces of wood or other objects that contact the revolving blade can be thrown with high speed.

Cut only one workpiece at a time. Stacked multiple workpieces cannot be adequately clamped or braced and may bind on the blade or shift during cutting.

Ensure the miter saw is mounted or placed on a level, firm work surface before use. A level and firm work surface reduces the risk of the miter saw becoming unstable.

Plan your work. Every time you change the bevel or miter angle setting, make sure the adjustable fence is set correctly to support the workpiece and will not interfere with the blade or the guarding system. Without turning the tool “ON” and with no workpiece on the table, move the saw blade through a complete simulated cut to assure there will be no interference or danger of cutting the fence.

Provide adequate support such as table extensions, saw horses, etc. for a workpiece that

is wider or longer than the table top. Workpieces longer or wider than the miter saw table can tip if not securely supported. If the cut-off piece or workpiece tips, it can lift the lower guard or be thrown by the spinning blade.

Do not use another person as a substitute for a table extension or as additional support. Unstable support for the workpiece can cause the blade to bind or the workpiece to shift during the cutting operation pulling you and the helper into the spinning blade.

The cut-off piece must not be jammed or pressed by any means against the spinning saw blade. If confined, i.e. using length stops, the cut-off piece could get wedged against the blade and thrown violently.

Always use a clamp or a fixture designed to properly support round material such as rods or tubing. Rods have a tendency to roll while being cut, causing the blade to “bite” and pull the work with your hand into the blade.

Let the blade reach full speed before contacting the workpiece. This will reduce the risk of the workpiece being thrown.

If the workpiece or blade becomes jammed, turn the miter saw off. Wait for all moving parts to stop and disconnect the plug from the power source and/or remove the battery pack. Then work to free the jammed material. Continued sawing with a jammed workpiece could cause loss of control or damage to the miter saw.

After finishing the cut, release the switch, hold the saw head down and wait for the blade to stop before removing the cut-off piece. Reaching with your hand near the coasting blade is dangerous.

Hold the handle firmly when making an incomplete cut or when releasing the switch before the saw head is completely in the down position. The braking action of the saw may cause the saw head to be suddenly pulled downward, causing a risk of injury.

Avoid overheating saw blade tips.

SAVE THESE INSTRUCTIONS

Additional Safety Rules

- THINK SAFETY! SAFETY IS A COMBINATION OF OPERATOR'S COMMON SENSE, KNOWLEDGE OF THE SAFETY AND OPERATING INSTRUCTIONS AND ALERTNESS AT ALL TIMES WHEN THE MITER SAW IS BEING USED.

⚠ WARNING Some dust created by power sanding, sawing, grinding, drilling and other construction activities contains chemicals known to cause cancer, birth defects or other reproductive harm. Some examples of these chemicals are:

- Lead from lead-based paints,
- Crystalline silica from bricks and cement and other masonry products, and
- Arsenic and chromium from chemically treated lumber.

Your risk from these exposures varies, depending on how often you do this type of work. To reduce your exposure to these chemicals: work in a well-ventilated area, and work with approved safety equipment, such as those dust masks that are specially designed to filter out microscopic particles.

⚠ WARNING Do not use the Bosch GCM18V-08 miter saw to cut fiber cement board. Cutting materials containing crystalline silica may create exposures to respirable silica dust.

⚠ WARNING Before each use, review all warnings located on the miter saw.









DESIGNATED DANGER ZONES

Avoid positioning hands, fingers or arms

SAVE THESE INSTRUCTIONS









Symbols

Important: Some of the following symbols may be used on your tool. Please study them and learn their meaning. Proper interpretation of these symbols will allow you to operate the tool better and safer.

Symbol	Designation / Explanation
V	Volts (voltage)
A	Amperes (current)
Hz	Hertz (frequency, cycles per second)
W	Watt (power)
kg	Kilograms (weight)
min	Minutes (time)
s	Seconds (time)
∅	Diameter (size of drill bits, grinding wheels, etc.)
n_0	No load speed (rotational speed at no load)
n	Rated speed (maximum attainable speed)
.../min	Revolutions or reciprocation per minute (revolutions, strokes, surface speed, orbits etc. per minute)
0	Off position (zero speed, zero torque...)
1, 2, 3, ... I, II, III,	Selector settings (speed, torque or position settings. Higher number means greater speed)
	Infinitely variable selector with off (speed is increasing from 0 setting)
	Arrow (action in the direction of arrow)
~	Alternating current (type or a characteristic of current)
	Direct current (type or a characteristic of current)
	Alternating or direct current (type or a characteristic of current)
	Class II construction (designates double insulated construction tools)
	Earthing terminal (grounding terminal)

Symbols

Important: Some of the following symbols may be used on your tool. Please study them and learn their meaning. Proper interpretation of these symbols will allow you to operate the tool better and safer.

Symbol	Designation / Explanation
	Alerts user to read manual
	Alerts user to wear eye protection
	This symbol designates that this tool is listed by Underwriters Laboratories.
	This symbol designates that this component is recognized by Underwriters Laboratories.
	This symbol designates that this tool is listed by Underwriters Laboratories, to United States and Canadian Standards.
	This symbol designates that this tool is listed by the Canadian Standards Association.
	This symbol designates that this tool is listed by the Canadian Standards Association, to United States and Canadian Standards.
	This symbol designates that this tool is listed by the Intertek Testing Services, to United States and Canadian Standards.
	This symbol designates that this tool complies to NOM Mexican Standards.
	Designates Li-ion battery recycling program
	Designates Ni-Cad battery recycling program



Getting To Know Your Miter Saw

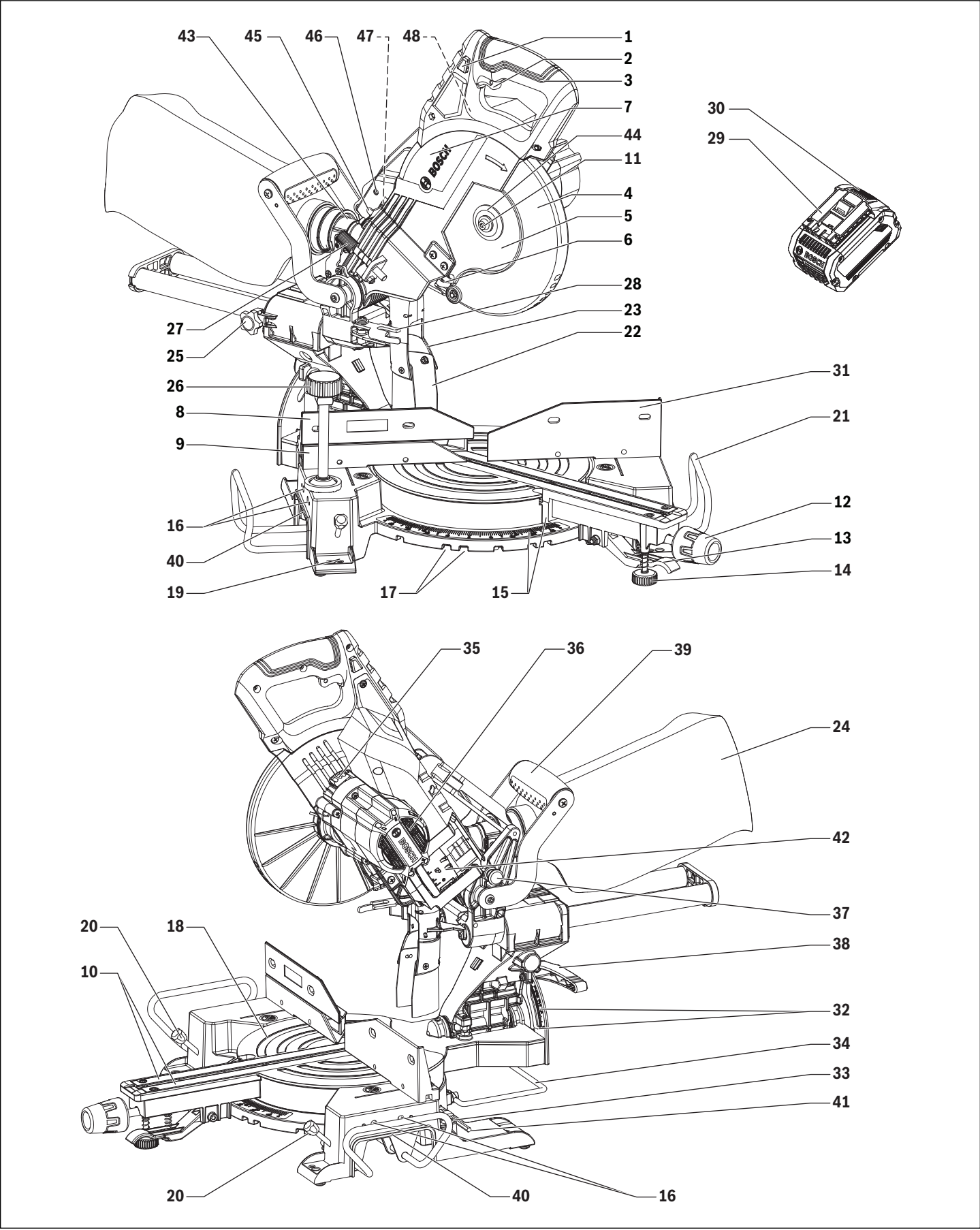

Getting To Know Your Miter Saw

⚠ WARNING To avoid possible injury, disconnect battery pack before performing any assembly, adjustments or repairs.

1. **Switch Lock-OFF Release Buttons** – One of these two buttons must be pressed before the power switch can be pressed.
2. **Power Switch** – The power switch used with the switch “Lock-OFF” release button energizes the unit.
3. **Main Handle** – This handle contains the power switch. Pulling this handle down lowers the blade into the workpiece.
4. **Lower Blade Guard** – The lower blade guard helps protect your hands from the spinning blade. It retracts as the blade is lowered.
5. **Blade** – Do not use a blade larger than 8-1/2" or smaller than 8-1/4" diameter and 5/8" arbor.
6. **Chip Deflector** – Deflects cut-off workpieces from entering the upper guard.
7. **Upper Guard** – Covers upper portion of the blade.
8. **Left Sliding Fence** – Supports the workpiece. The fence also has holes to secure an auxiliary fence if desired.
9. **Stationary Fence** – Stationary fence is bolted to the base and will support the workpiece when the sliding fence is removed.
10. **Kerf Inserts** – Kerf inserts can be adjusted to different blade widths to minimize workpiece tear-out.
11. **Blade Bolt** – Secures blade in place.
12. **Miter Lock Knob** – The miter lock knob locks the miter saw table at any desired miter angle.
13. **Miter Detent Lever** – The lever releases the table from the detent.
14. **Front Stabilizing Foot** – Provides additional support and stability when making slide cuts.
15. **Miter Scale/Miter Pointer** – The pointer rotates with the table and blade. It points to the miter scale to indicate the angle setting before a cut is made.
16. **Crown stop mount holes** – For attaching optional crown stop supports.
17. **Miter Detents** – There are seven (7) miter detent slots for fast and accurate miter cuts of common miter angles.
18. **Table** – Sits in base, provides workpiece support, rotates for desired miter cuts and rotates the head assembly. The front extended part of the table is called the miter arm.
19. **Tool Mounting Pads** – The four corners of the saw provide areas to clamp, bolt or nail the saw to a flat work surface.
20. **Base Extension Clamping Screws** – Lock the base extensions at the desired positions.
21. **Sliding Base Extensions** – Provide extra work support. Useful when cutting long workpieces.
22. **Rubber Deflector** – Attaches to bottom of chute. Deflects dust into the chute.
23. **Dust Chute** – Directs sawdust up and through the elbow and to the bag.
24. **Dust Bag** – Has a zipper at the bottom. Bag can be uncoupled for emptying.
25. **Slide Rail Lock Knob** – The slide rail lock knob locks the slide rail when you are not making slide cuts and when you are transporting the saw.
26. **Clamp** – Use to hold the workpiece to the table and base, insert into clamp post location (item 32).
27. **Depth Stop Screw** – Turn the knob end to adjust the blade depth for cutting grooves.
28. **Depth Stop Plate**
29. **Battery Pack**
30. **Battery Pack Release Button** – used to detach the battery pack from tool.
31. **Right Stationary Fence** – Supports the workpiece. The fence also has holes to secure an auxiliary fence if desired.
32. **Bevel Scale and Pointers** – Scale is large to allow user to easily read bevel angles. Pointer indicates what the current angle is.
33. **Clamp Post Locations** – Two vertical post holes in the base provided to insert the clamp (item 26).
34. **Anti-flipping bar** – Designed to prevent accidental tipping of the saw.
35. **Arbor Lock** – Press arbor lock button to keep blade from rotating when loosening or tightening arbor bolt during blade removal or installation.
36. **Motor Cap** – Provides access for inspecting and replacing brushes.
37. **Head Assembly Lock Pin** – Used to lock the head assembly in the lower position for transporting.
38. **Bevel Lock Lever** – The front-positioned bevel lock lever locks the head assembly at the desired bevel angle.
39. **Top Carrying Handle** – Used for lifting and transporting of saw.
40. **Cast-in Carry Handles** – Used for lifting and transporting of saw.
41. **5mm hex key** – Used to change the blade and to make tool adjustments.
42. **Battery Bay** – Designed to connect battery packs.
43. **Dust Port** – Used to attach dust bag or dust extractor / vacuum cleaner.
44. **Outer Washer** – Secures blade in place.
45. **Laser Aperture Shield**
46. **Laser Adjustment Set Screw**
47. **Laser aperture**
48. **Built-in LED Light**

Specifications

Cordless Miter Saw GCM18V-08

Voltage	18 V ⁻⁻⁻
Allowed ambient temperature:	
– during charging	32...113 °F (0...+45 °C)
– during operation	-4...122 °F (-20...+50 °C)
– during storage	32...122 °F (0...+50 °C)

Battery Packs/Chargers

Please refer to the battery/charger list, included with your tool.

Cutting Capacities

Key Moldings / Positioning	Maximum Size
Base Molding Against Fence*	2-3/4"
38° Crown Molding Angled Against Fence*	3-5/8"
45° Crown Molding Angled Against Fence*	3-3/4"
Crown Molding Flat on Table	9"
* Within miter range of 47° Left to 47° Right	
Miter / Bevel	Maximum Height x Width
0°/ 0°	2-3/4" x 10-5/8"
45°/ 0°	2-3/4" x 7-1/2"
0°/ 45° (Left)	1-1/2" x 10-5/8"
45°/ 45° (Left)	1-1/2" x 7-1/2"

Assembly

⚠ WARNING To avoid possible injury, disconnect battery pack before performing any assembly, adjustments or repairs.

► Unpacking and Checking Contents

Unpacking the Miter Saw – When removing this tool from packaging materials, reach down to the two side carry-handle locations and slowly lift until it clears the package.

⚠ WARNING To avoid severe pinching, never lift or move this saw by gripping any component of the mechanism support system.

Checking Contents in Package – Open the top of the package and look for the included loose parts. Refer to the diagram below.

Loose Parts - 1 of each shown

Workpiece Clamp

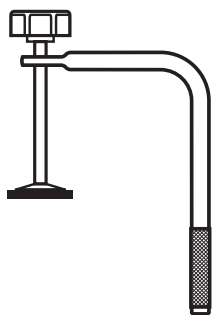

Dust Bag



Top Carrying Handle

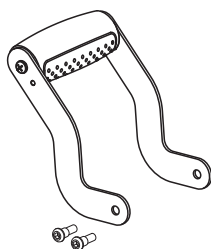

Check off for each part

Manual

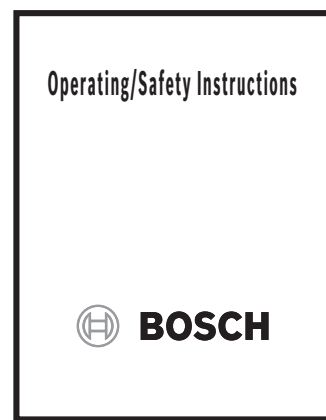

5mm Hex Key





Assembly

Tools Needed for Assembly and Alignment

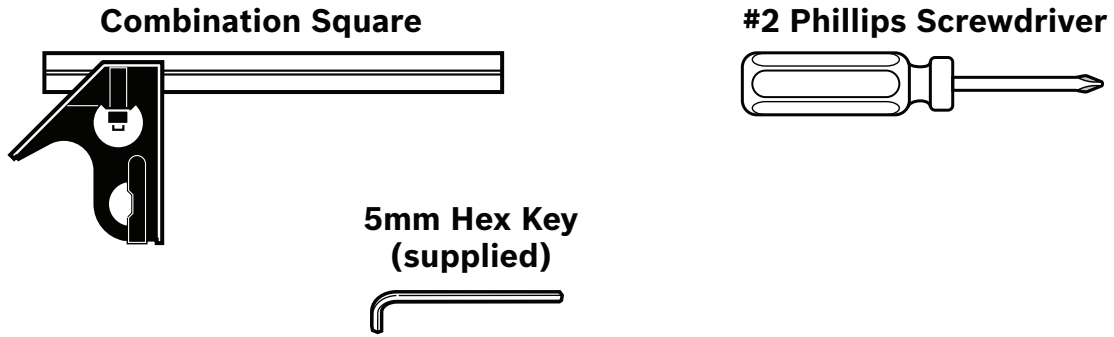

Combination Square Must Be True Checking Combination Square

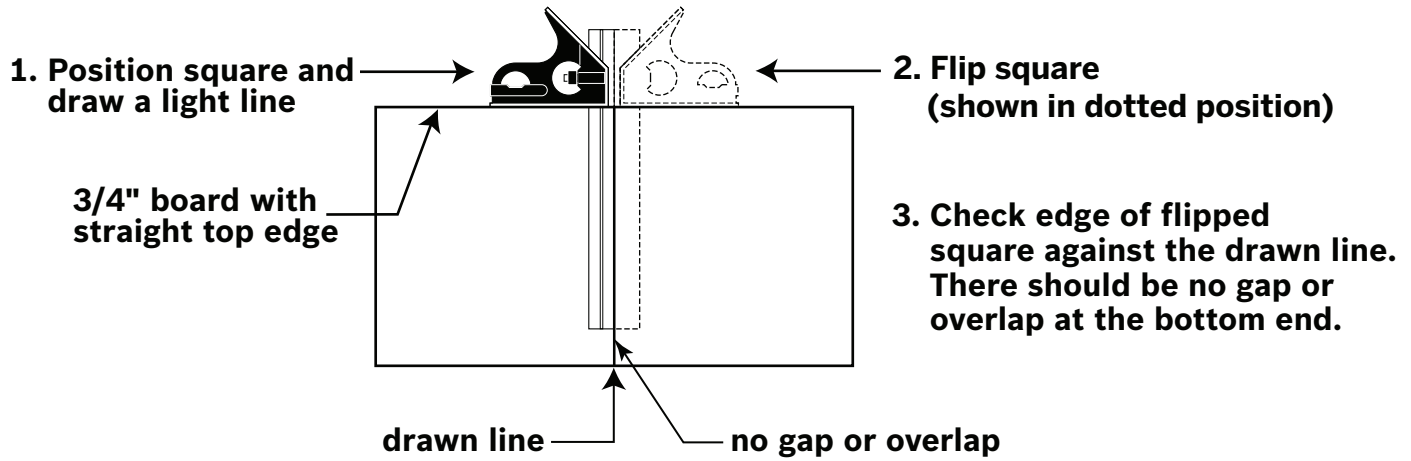

Assembly

▶ Attaching Loose Parts

▼ STORING THE 5MM HEX KEY

There is a storage location on the saw to store the 5mm hex key. Insert the short leg of the hex key through the rubber grommet as shown. Rotate long leg under hook (see Fig. 1).

NOTE: The 5mm hex key is needed to change the blade and to make tool adjustments.

▼ ATTACHING THE TOP CARRYING HANDLE

Attach the top carrying handle as shown and securely tighten the screws with the included 5mm hex key (Fig. 1a).

▶ Inserting and Releasing Battery Pack

Slide charged battery pack into the battery bay until the battery pack locks into position (Fig. 2). Your tool is equipped with a secondary locking latch to prevent the battery pack from completely falling out of the battery bay, should it become loose due to vibration.

To remove the battery pack, press the battery pack release button and slide the battery pack completely out of the battery bay (Fig. 2).

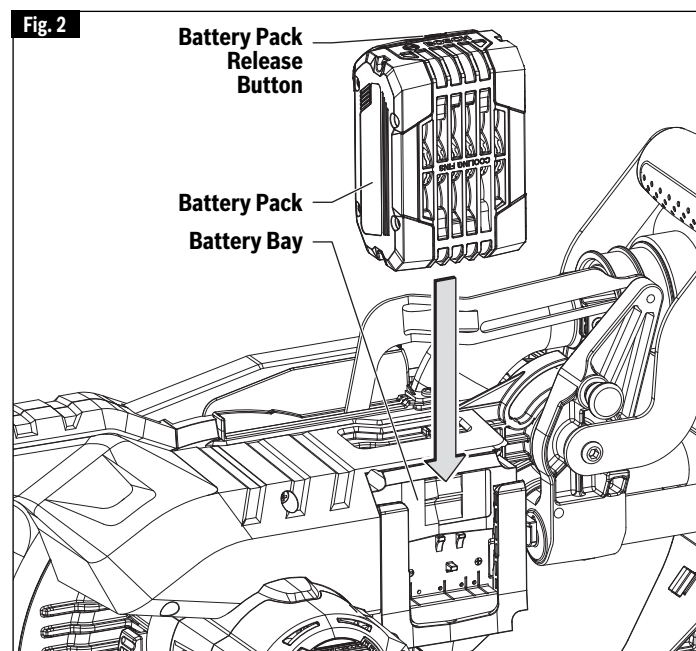
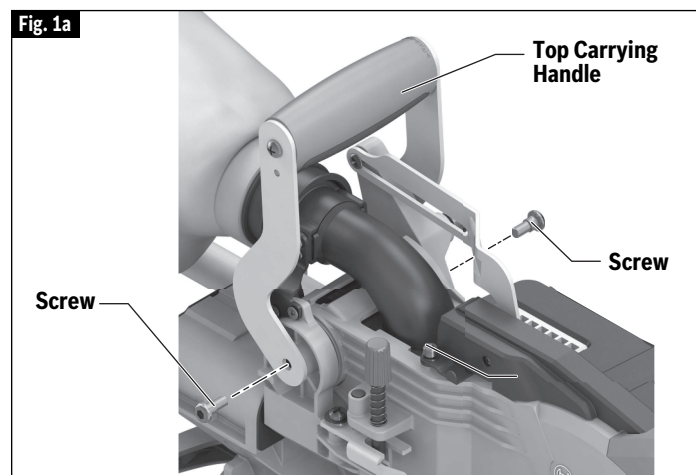
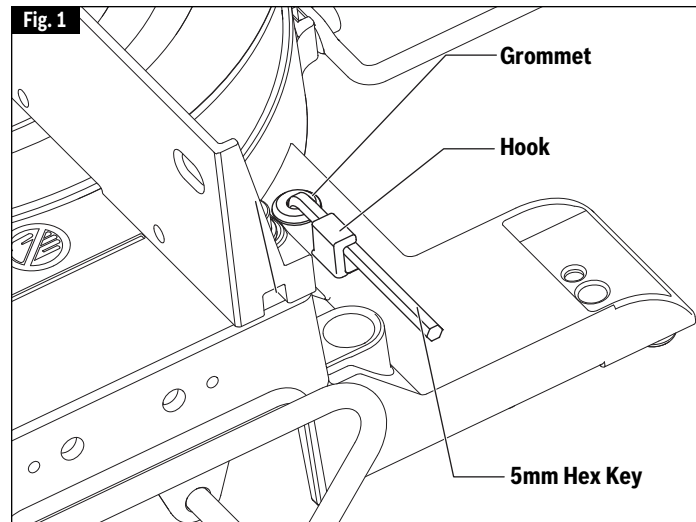

Assembly

► Removing and Installing Blades

▼ REMOVING BLADE

1. Press and hold the arbor lock (red button on opposite side of upper guard – item **35**, page 10). Rotate the blade slowly while pressing the arbor lock until it fully seats into its lock position.
2. Using the 5mm hex key, loosen the blade bolt by firmly turning it clockwise. NOTE: This bolt has left-hand threads.
3. Remove the blade bolt and outer washer.
4. Retract the lower blade guard and hold with one hand. Then carefully remove the blade by sliding the blade away from the inner washer and off the arbor shaft, then down and away from the saw. Leave the inner washer on the arbor shaft.

▼ INSTALLING 8-1/2" BLADE

⚠ WARNING To avoid injury, do not use a blade larger than 8-1/2" or smaller than 8-1/4" diameter and 5/8" arbor. The blade's maximum plate thickness is 0.070".

⚠ WARNING To reduce risk of injury, use saw blade rated 4600/min (RPM) or greater.

1. Carefully handle the new blade. Check that the rotation arrow on the blade matches the rotation arrow on the lower guard. Slide the blade up and between the sides of the chip deflector and over the arbor shaft. Move the blade so its arbor hole goes around the support ring of the inner washer (see Fig. 3 and 4).
2. Place the outer washer over the arbor shaft and finger-tighten the blade bolt (counterclockwise). Check that the blade remained on the inner washer's support ring.
3. Rotate the blade slowly while pressing the arbor lock until it fully seats into its lock position.
4. Using the 5mm hex key, firmly tighten the blade bolt **counterclockwise**. NOTE: This bolt has left-hand threads. Do not over tighten.
5. Be sure the arbor lock is released so the blade turns freely.
6. Place the 5mm hex key back in storage area.

⚠ WARNING After installing a new blade, make sure the blade does not interfere with the table insert at 0° and 45° bevel positions. Lower the blade into the blade slot and check for any contact with the base or turntable structure. If the blade contacts base or table, seek authorized service.

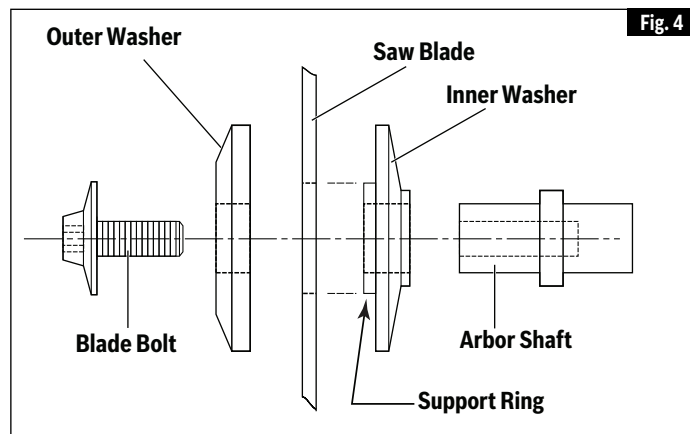
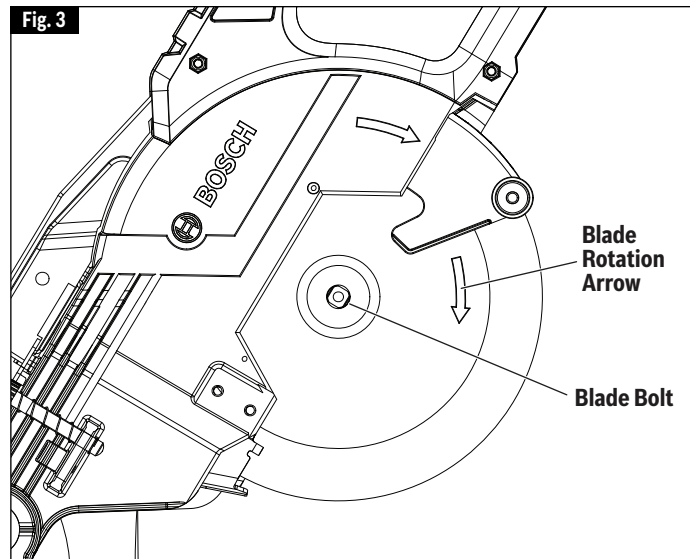

Assembly

▶ Assembling Dust Collection System

▼ ATTACHING THE DUST BAG

To attach the dust bag, slide the dust bag over the dust port rib (see Fig. 5).

▼ USING AND CLEANING THE DUST BAG

Using Dust Bag – Attach the clean bag to the dust port.

Cleaning Dust Bag – After the dust bag is 2/3 to 3/4 full, remove it from the saw. Bring the bag to a proper container and pull open the zipper located on the bottom of the bag. Hold the bag by the coupler end and shake it vigorously until all the dust and debris fall from it. Close zipper and reattach the bag.

NOTE: Clean the bag at the end of the cutting session and before transporting or storing the saw.

!WARNING Be extremely careful when disposing of dust. Materials in fine particle form may be explosive. Do not throw sawdust on an open fire. Spontaneous combustion, in time, may result from the mixture of oil or water with dust particles.

▼ ATTACHING A VACUUM CLEANER /DUST EXTRACTOR

The saw's dust port will accept the typical nozzles from 35 mm vacuum cleaner hoses, and Bosch VH-Series hoses.

To connect the saw with a 1¼" or 1½" hose, the Bosch VAC024 adapter can be used (sold separately).

Attaching to Vacuum – Insert the vacuum nozzle into (or onto) the exit port as far as it will go (Fig. 6). Check to see that the vacuum hose is free from the mechanism and cutting path before plugging saw into power source.

▼ REPOSITIONING OR REMOVING THE RUBBER DEFLECTOR

The rubber deflector extends the range of dust and debris collection and should be left on the tool for maximum dust pickup efficiency, (Fig. 7). When slide cutting extra-tall materials (2-3/4" high), the rubber deflector will contact and flex over these materials. It will also contact and flex when the saw is pulled back before the cut. It will return to its original shape after the cut.

Repositioning Deflector – If the operator wants to avoid the contact of the rubber deflector with the material, the deflector can be temporarily folded up and over the back of the dust chute. If the operator permanently wants no contact of the deflector with the material being cut, the deflector may be removed.

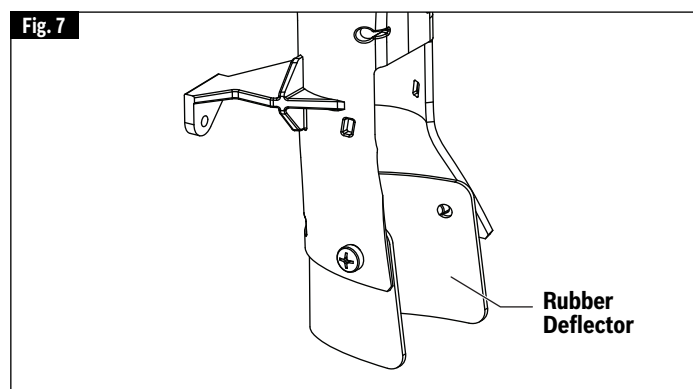
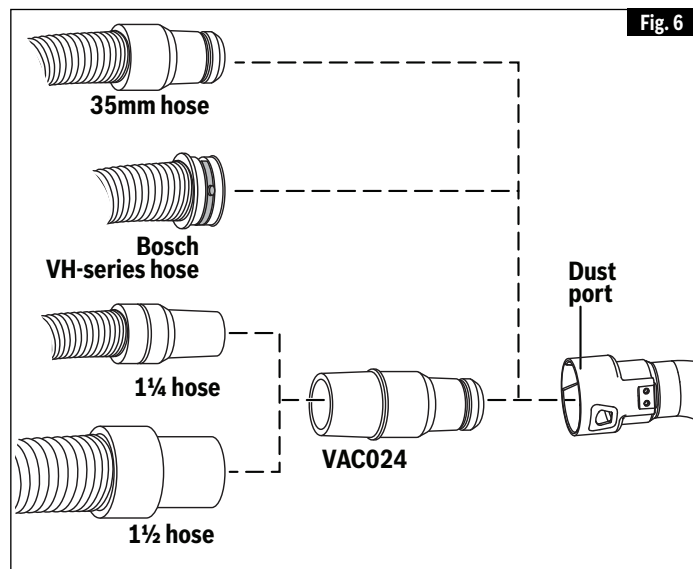
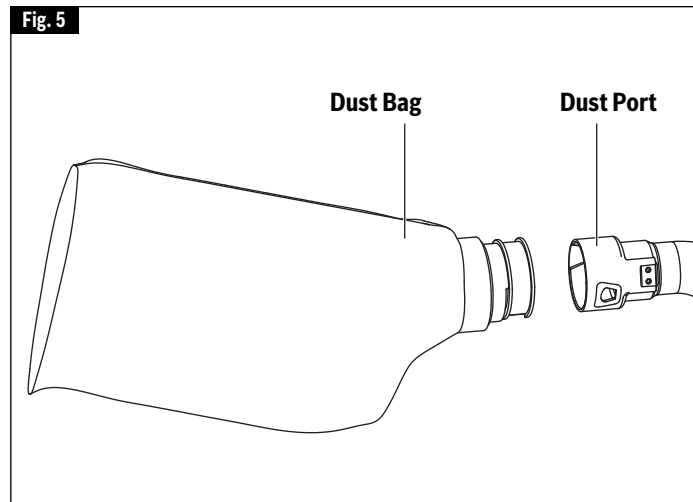

Assembly

► Using the Head Assembly Lock Pin

▼ HEAD ASSEMBLY LOCK PIN

The head assembly lock pin (Fig. 8) is used to hold the saw's head assembly in the DOWN position. This position prevents the head from bouncing up and down during transportation. This also makes the saw more compact for lifting and storage. This position is also required for some calibrating procedures.

▼ TO ENGAGE THE HEAD ASSEMBLY LOCK PIN:

1. Check that the depth stop plate is disengaged, pressed in against saw head, (Fig. 9).
2. Grasp the saw's main handle and press down on the head assembly.
3. While pressing the saw head down, push in on the head assembly lock pin, (Fig. 8). Release the head assembly. The head will be locked in the DOWN position.

▼ TO DISENGAGE THE HEAD ASSEMBLY LOCK PIN:

1. Grasp the main handle and press down on the head assembly.
2. While pressing the head down, pull out the head assembly lock pin. Release the lock pin, but maintain your grip on the main handle. Slowly allow the spring-loaded saw head to come up to the top of its travel and then release the handle.

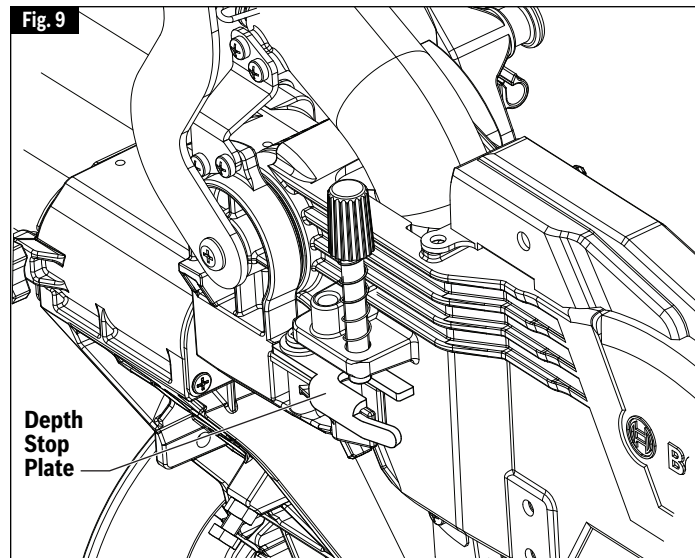
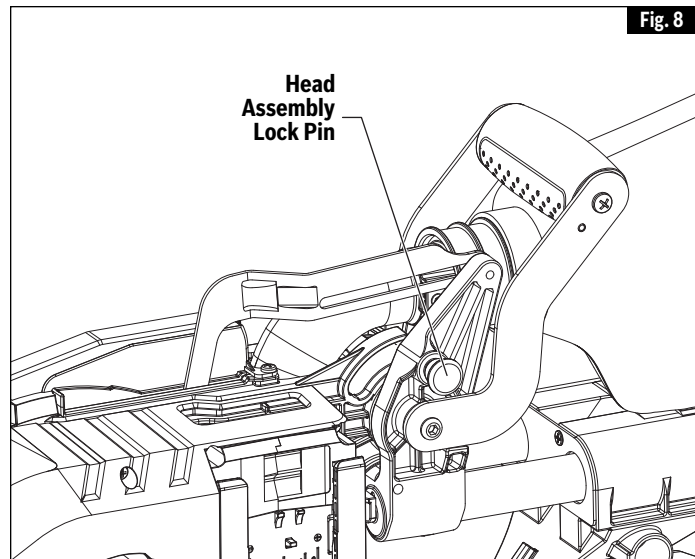

Adjustments

⚠ WARNING To avoid possible injury, disconnect battery pack before performing any assembly, adjustments or repairs.

► Depth of Cut

When a new blade is installed, it may be necessary to check the clearance of the blade to the turntable structure. The depth stop plate is a feature provided to allow for (normal) full-depth cuts or non-through cuts used to cut grooves.

▼ SETTING BLADE DEPTH FOR NORMAL FULL-DEPTH CUTS

1. When making normal full-depth cuts, push the depth stop plate in toward the saw head (see Fig. 10). This will allow the depth stop screw to pass through the hole in the plate.
2. Check for full depth of cut:
 - a. Set table at 0° miter and push saw fully back.
 - b. Pull out head assembly lock pin to the release position.
 - c. Push down saw head and watch the depth stop screw pass through the stop plate without any binding or contact with the plate.

▼ SETTING BLADE DEPTH FOR NON-THROUGH CUTS FOR CUTTING GROOVES

NOTE: For best results, Bosch recommends the use of a table saw with an optional dado blade set for cutting grooves and non-through cuts. In the event this is not available, the feature described below is a convenient alternative.

1. Release (pull out) the head assembly lock pin and allow the saw head to move fully up. Slide saw head to the full back position.
2. Pull the depth stop plate out away from the saw head (see Fig. 11).
3. Grip the main handle (item **3**, page 10) and push down the saw head while watching the depth stop screw contact the top surface of the depth stop plate.
4. Turn the knob at the end of the depth stop screw (while the threaded end is in contact with stop plate) and watch the bottom of the saw blade move. This adjustment sets the depth of cut.

See page 37 for “Cutting Grooves” instructions.

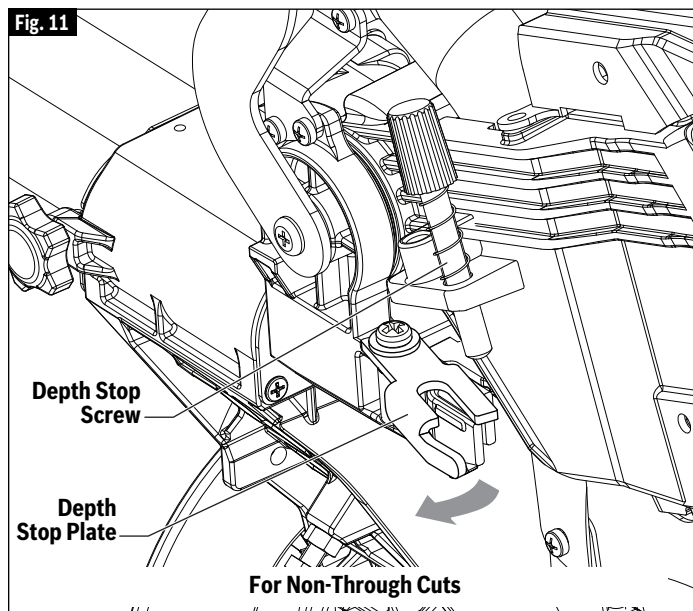
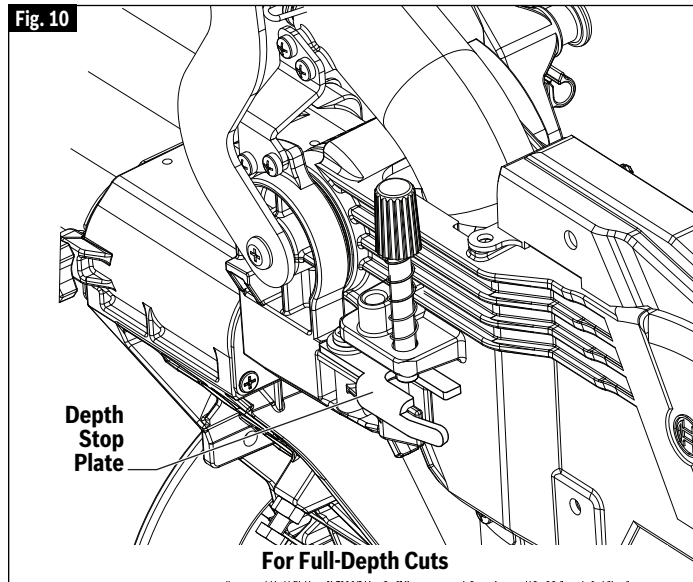

Adjustments

► Miter Detent System

▼ MITER SCALE POINTER ADJUSTMENT

1. Rotate table to 0° detent position and lock in place.
2. Raise the head assembly to the full UP position.
3. Loosen the pointer adjust screw that holds the miter scale pointer in place (see Fig. 12).
4. Position the pointer to align with the 0° line. Tighten the screw.

► Kerf Insert Adjustment

The kerf inserts should be adjusted close to the blade, but without touching the blade, to avoid tear-out on the bottom of the workpiece.

1. Hold the saw head assembly down and push in the head assembly lock pin (item **36** – page 10) to keep the saw in the DOWN position.
2. Loosen the four kerf screws using a 5mm Hex key, (Fig. 13).
3. Adjust the kerf inserts as close to the blade (teeth) as possible without touching the blade.
4. Tighten the kerf screws.

NOTE: At extreme bevel angles, the saw blade may slightly cut into kerf insert.

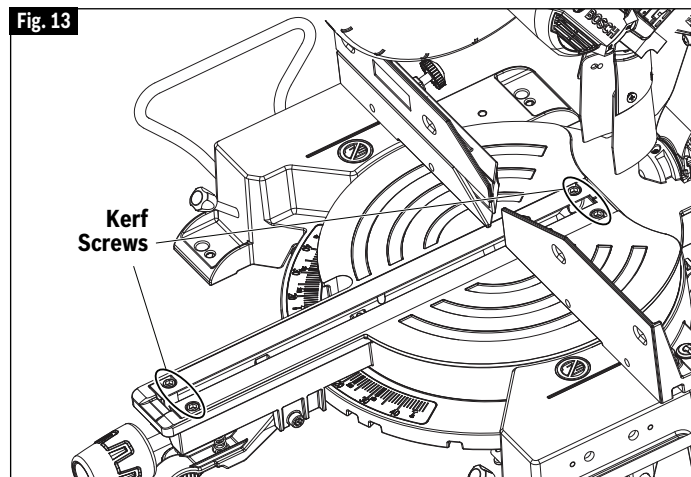
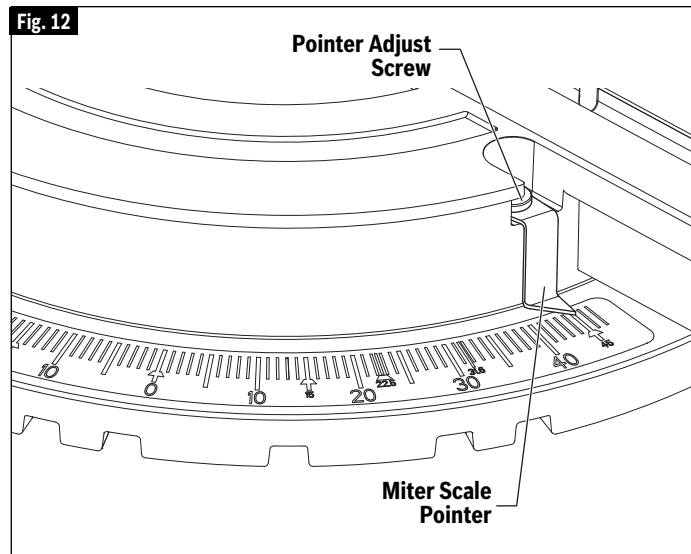

Adjustments

► 0° Bevel Stop

NOTE: Your miter saw was completely adjusted at the factory. However, during shipment, slight misalignment may have occurred. Check the following settings and adjust if necessary prior to using this miter saw.

▼ CALIBRATING BLADE AT 0° BEVEL (90° TO THE TABLE)

Note: Use a 3/8" (10mm) wrench for adjustment.

1. Lower head assembly and engage head assembly lock pin.
2. Slide the head assembly completely to the back and engage the slide rail lock knob by tightening the knob to the right (clockwise).
3. Turn the bevel lock lever clockwise to unlock the head assembly (Fig. 14).

Note: The bevel lock lever can be repositioned to provide better grip. To do so pull the lever away from the saw until it rotates freely. Rotate the lever to a convenient position and let it snap back in place. There are 12 positions at 30° increment (Fig. 15).

4. Locate the bevel stop bolt below the bevel lock handle on the right side of the bevel post. This bolt features a lock nut (see Fig. 14).
5. Loosen the bevel stop bolt a quarter turn and then loosen the lock nut. When this is complete you will be able to adjust the bevel stop bolt by hand.
 - A. Rotate the bevel stop bolt clockwise to adjust the head to the right.
 - B. Rotate the bevel stop bolt counter-clockwise to adjust the head to the left.
6. Follow the procedure in "Checking 0° Bevel Setting" to check your modifications. If further adjustment is required, repeat the steps above.
7. Once satisfactory, lock the bevel lock at 0° to prevent movement.
8. Finger tighten the lock nut in place. Once secured, tighten the lock nut with wrench.

▼ ADJUSTING BEVEL SCALE POINTER

Once you have adjusted the blade to the correct angle, make sure to adjust the Bevel Scale Pointer. To do so,

1. Loosen the screw which holds the pointer in place a quarter turn, (see Fig. 16).
2. Align the pointer with the 0° line and retighten the screw.

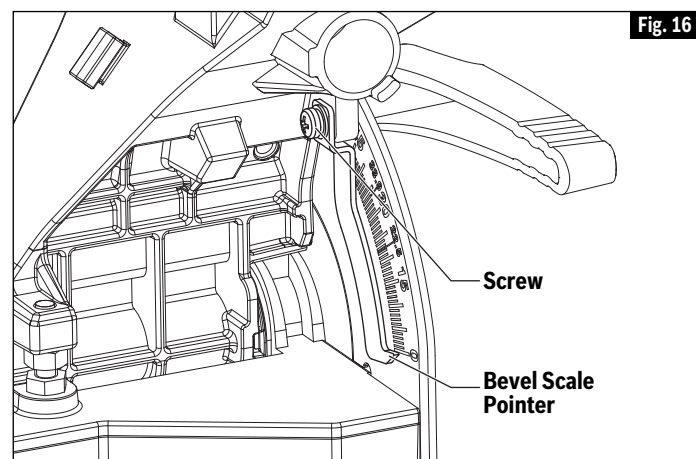
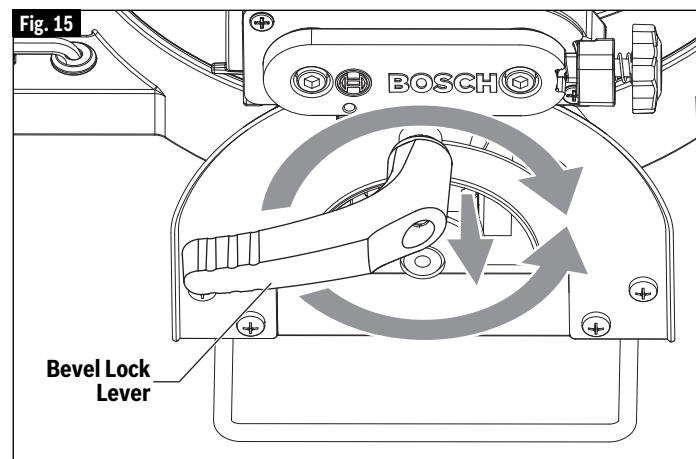
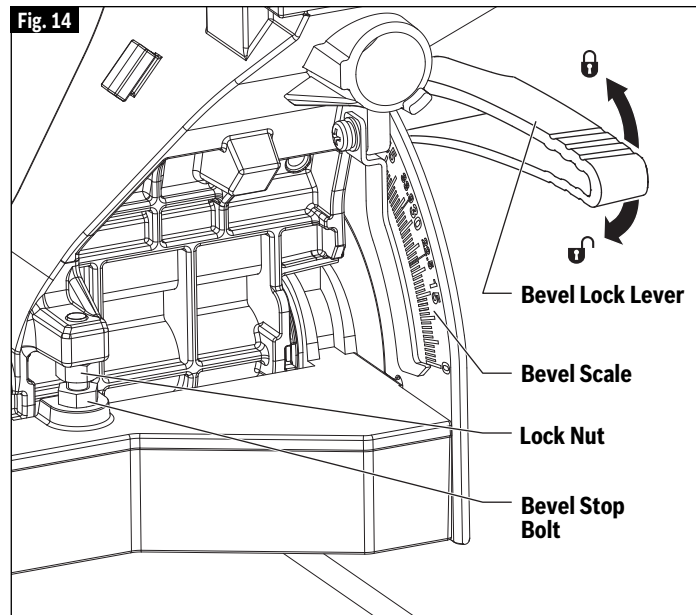

Adjustments

► 45° Bevel Stop

▼ CHECKING LEFT 45° BEVEL ADJUSTMENT

1. Lower head assembly and engage head assembly lock pin.
2. Rotate table to 0° miter position and lock.
3. Slide the head assembly completely to the back and engage the slide rail lock knob by tightening the knob to the right (clockwise).
4. Slide the fence completely to the left to avoid hitting it with the saw head.
5. Pull bevel lock lever forward to unlock the head assembly.
6. Tilt the saw assembly to the left until you feel it stop. This is where the saw is currently set for 45° bevel cut.
7. Use a combination square to check blade squareness to the table. Place the combination square on the table and press its 45° surface against the blade. If the blade does not contact the full length of the square, follow the calibration procedure. (see Fig. 18)

▼ CALIBRATING BLADE AT LEFT 45° BEVEL

Note: Use a 3/8" (10mm) wrench for adjustment.

Note: Calibrating the bevel setting automatically calibrates the 33.9°, 22.5°, and 45° left stop.

1. Lower head assembly and engage head assembly lock pin.
2. Slide the head assembly completely to the back and engage the slide rail lock knob by tightening the knob to the right (clockwise).
3. Slide the fence completely to the left to avoid hitting it with the saw head.
4. Pull the bevel lock lever forward to unlock the head assembly.
5. Locate the bevel stop bolt along the left side of the bevel post. This bolt features a lock nut (Fig. 17).
6. Loosen the bevel stop bolt a quarter turn and then loosen the lock nut. When this is complete you will be able to adjust the bevel stop bolt by hand.
 - A. Rotate the bevel stop bolt clockwise to adjust the head to the left.
 - B. Rotate the bevel stop bolt counter-clockwise to adjust the head to the right.
7. Follow the procedure in "Checking Left 45° Bevel Adjustment" to check your modifications. If further adjustment is required, repeat the steps above.
8. Once satisfactory, lock the bevel lock lever at 45° to prevent movement.
9. Finger tighten the lock nut in place. Once secured, tighten with wrench.

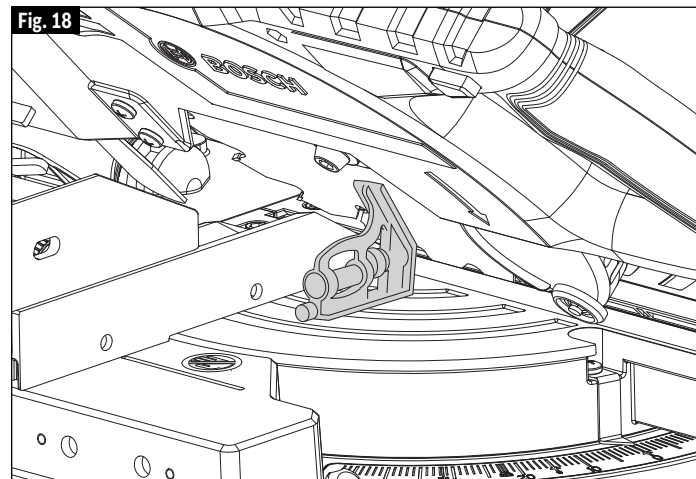
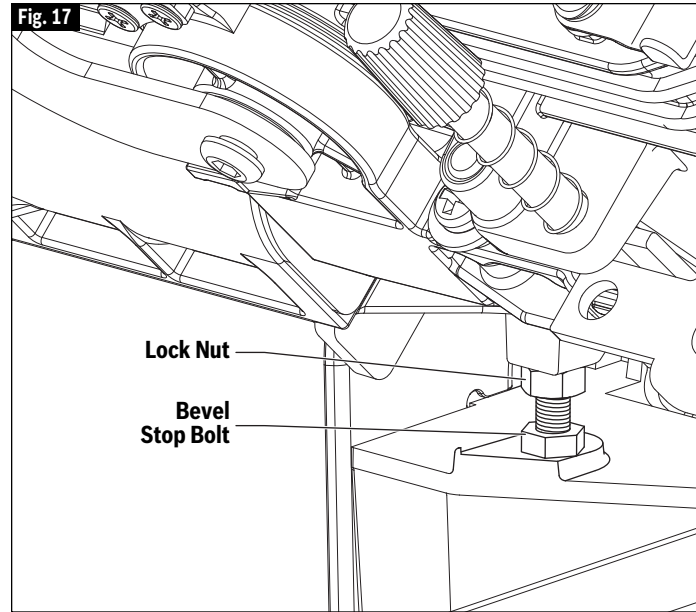

Transporting

⚠ WARNING To avoid possible injury, disconnect battery pack before performing any assembly, adjustments or repairs.

⚠ WARNING To avoid injury, follow all statements identified below by the BULLET (•) symbol.

- **Never lift this saw by grasping the sliding base extensions.**
- **Never lift the saw by gripping any of the mechanism parts.** The saw may move and cause severe injuries to your fingers or hands.
- **To avoid back injury, hold the tool close to your body when lifting.** Bend your knees so you can lift with your legs, not your back.
- **Never lift tool by holding switch handle.** This may cause serious damage to the tool.
- **Place the saw on a firm, level surface where there is plenty of room for handling and properly supporting the workpiece.**
- **ONLY lift this saw by the cast-in carry handles at each side of the bottom of the base or top carry handle.**

▼ PREPARING TO LIFT THE SAW

1. Set bevel angle at 0° and lock in place using the bevel lock lever.
2. Rotate the table to either 45° or 0° and lock into place using the miter lock knob.
3. Lock the saw head in the DOWN position with the head assembly lock pin.
4. Slide the head assembly completely to the front and engage the slide rail lock knob by tightening the knob to the right (clockwise) (Fig. 19).
5. Check that each sliding base extension is in the closed and locked position, (Fig. 19).

▼ LIFT THE SAW BY THE TOP CARRY HANDLE

Grasping the top carry handle with one hand lift the saw off the work surface (Fig. 20).

▼ LIFT THE SAW BY THE CAST IN CARRY HANDLES

With the saw facing you and the head mitered to a 45°, head assembly locked down, and the head in the forward position with the slide rail knob tightened. Grip both cast in carry handles located under the base table extension (see Fig. 19). Continue to lift and transport comfortably.

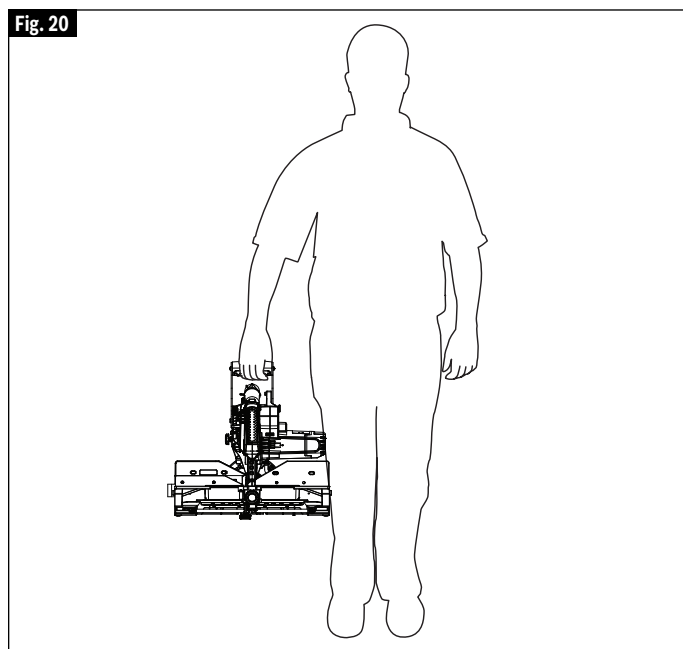
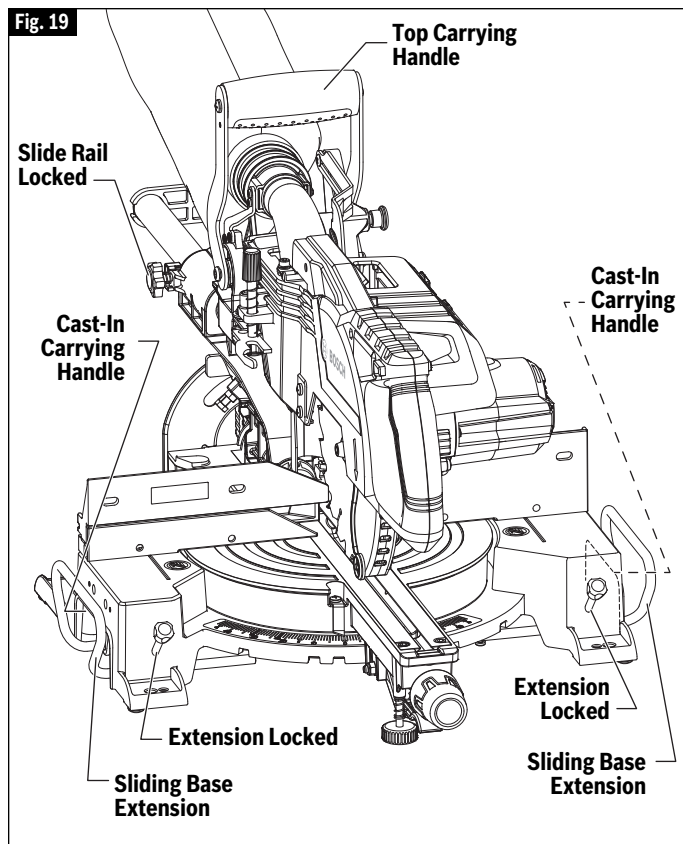

Placement and Mounting

⚠ WARNING To avoid possible injury, disconnect battery pack before performing any assembly, adjustments or repairs.

⚠ WARNING Be certain the miter saw is mounted or placed on a level, firm work surface before using. A level and firm work surface reduces the risk of the miter saw becoming unstable.

▼ WORKBENCH PERMANENT ATTACHMENT

1. Each of the four mounting holes should be bolted securely using 5/16" bolts, lock washers and hex nuts (not included).
2. Locate and mark where the saw is to be mounted.
3. Drill four 5/16" diameter holes through workbench.
4. Place the miter saw on the workbench, aligning holes in base with holes drilled in workbench. Install bolts, lock washers and hex nuts (Fig. 21).

▼ ALTERNATE MOUNTING

The smaller mounting holes at each corner can be used for nails or longer drywall screws.

The supporting surface where the saw is to be mounted should be examined carefully after mounting to ensure that no movement can occur during use. If any tipping or walking is noted, secure the workbench or stand before operating the miter saw.

⚠ CAUTION Be careful not to over-drive nail or over-torque the bolt. This could crack foot or damage base.

▼ TEMPORARY MOUNTING USING CLAMPS

If necessary, clamp the miter saw to a workbench or table top.

Place two or more "C" clamps on the clamping areas and secure (see Fig. 22). There are clamping areas at all four corners of the saw.

Mounting with clamps may prevent access to some wide miter angles and locking of the sliding base extensions.

▼ MOUNTING TO BOSCH JOBSITE STANDS

This saw can also be mounted to a Bosch Jobsite stand (Fig. 23). See page 48.

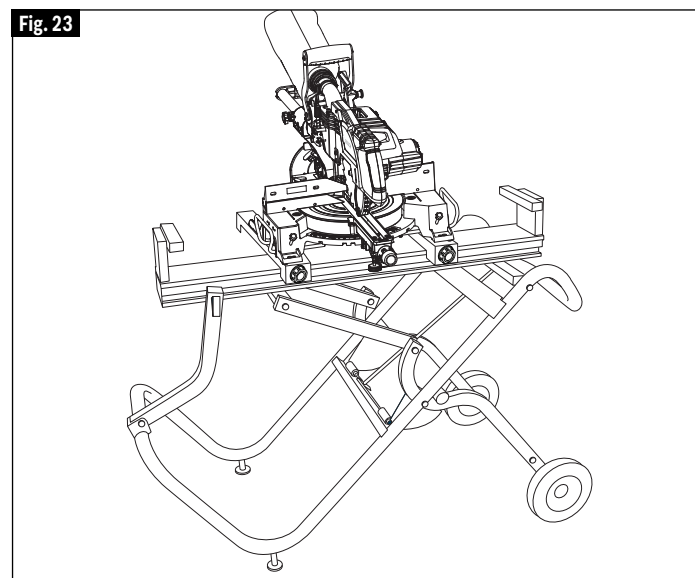
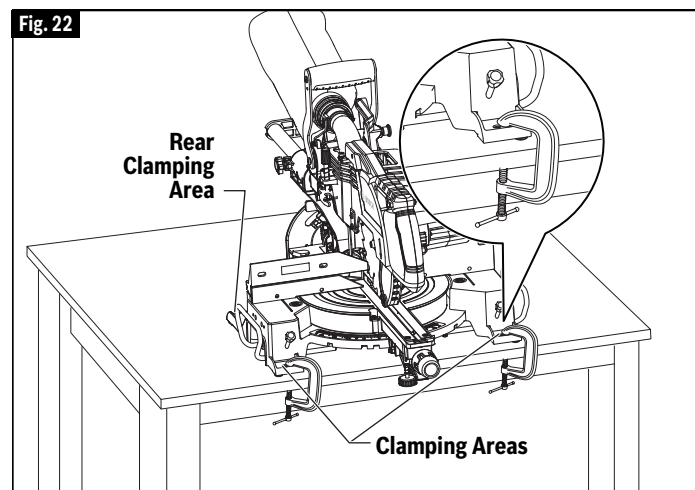
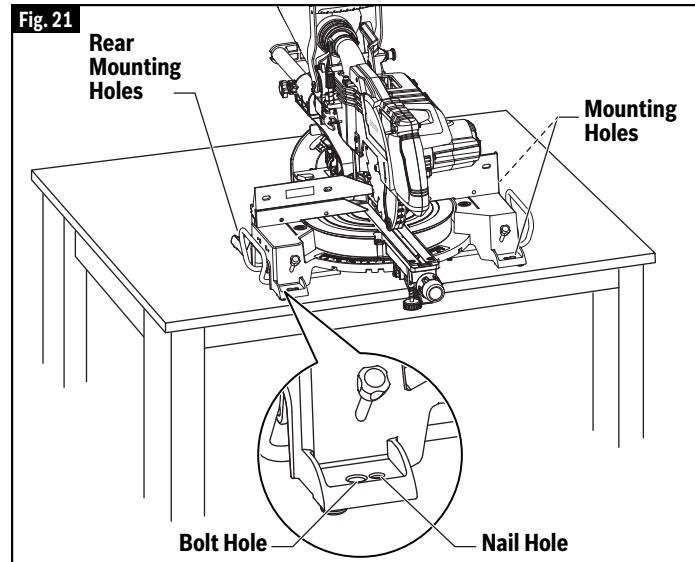

Preparing for Saw Operations

⚠ WARNING To avoid possible injury, disconnect battery pack before performing any assembly, adjustments or repairs.

► Switch Activation

For safety, the switch lever is designed to prevent accidental starts. To operate safety switch, slide the switch “Lock-OFF” release button with either thumb to disengage the lock, then pull the power switch trigger and release the switch “Lock-OFF” release button (Fig. 24). When the power switch trigger is released, the switch “Lock-OFF” release button will engage the power switch trigger automatically, and the lever will no longer operate until either “Lock-Off” release button is engaged again.

NOTE: Power switch trigger can accommodate a padlock with a long shackle of up to 3/16" in diameter (not provided with miter saw) to prevent unauthorized use.

► Built-in LED Light

Your tool is equipped with a powerful LED light for better visibility when cutting. The light has the ability to turn on when only partially depressing the trigger (Fig. 24). The light will stay on for 30 seconds after the trigger has been released. This allows the cut to be more visible before the saw blade begins to spin.

► Laser Line Guide

⚠ CAUTION Laser radiation. Do not expose users of telescopic optics. Class 1M Laser product.

Your tool is equipped with a laser line guide that will turn on when the trigger is partially depressed.

▼ LASER LINE ADJUSTMENT

- Make sure the table is set to 0° miter position and locked. Slide the head assembly all the way to the back. Draw a straight cutting line on the workpiece. Slowly lower the head assembly using the main handle.
- Position the workpiece so that the teeth of the saw blade line up with the cutting line. Hold the workpiece in this position and slowly guide head assembly back up. Clamp the workpiece.
- Turn on the laser beam by depressing the trigger without pressing the lock-off button (Fig. 24). The laser beam must be aligned with the cutting line on the workpiece along its entire length (Fig. 25).

If adjustment is required, turn the set screw with a phillips head screwdriver until the laser beam is aligned with the cutting line on the workpiece.

One full turn of the set screw counterclockwise moves the laser beam from left to right; one full turn of the set screw clockwise moves the laser beam from right to left.

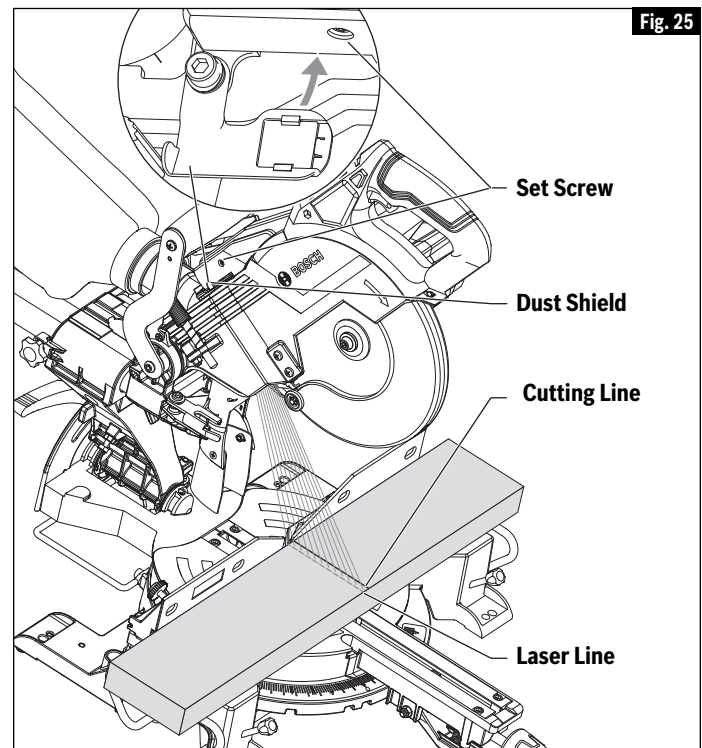
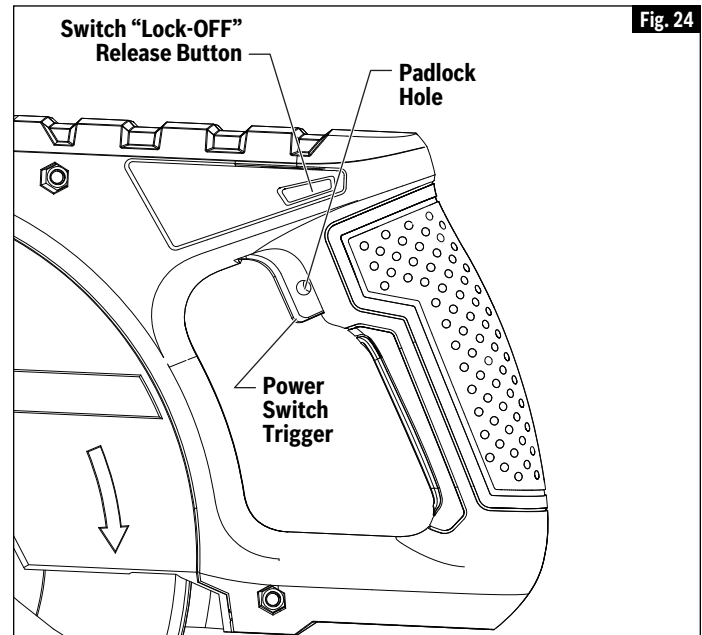

▼ LASER DUST SHIELD

Dust shield protects the laser aperture from saw dust. To clean the dust shield, pivot it out and wipe it with a cloth. Make sure to push the shield back in place before resuming cutting.

Preparing for Saw Operations

► Body and Hand Position

⚠ WARNING Position your body and hands properly to make cutting easier and safer. Failure to follow all instructions, identified below by bullet (•) symbols, may result in serious personal injury.

- Never place hands near cutting area. Keep hands outside the “No Hands Zone”.

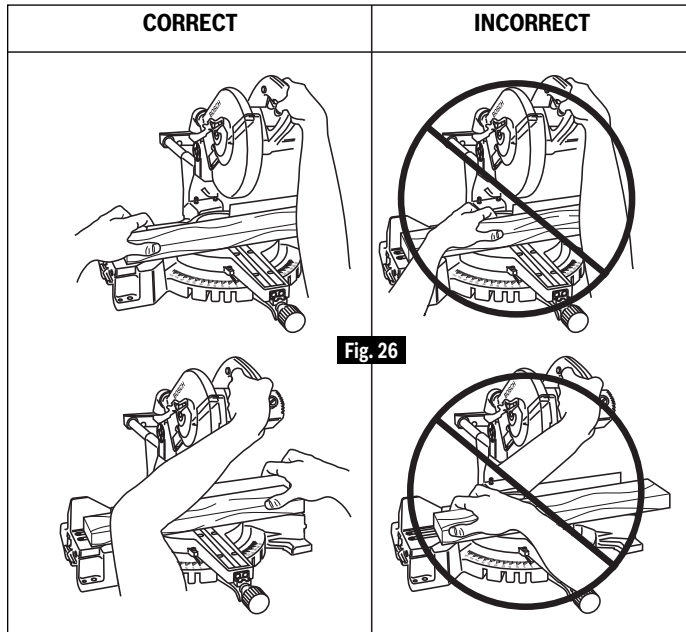

The “No Hands Zone” is an area 6 inches wide on left and right side of the blade cutting path. Portion of the Fence in this area is also considered a part of the “No Hands Zone”.

The “No Hands Zone” for zero miter and zero bevel cuts is marked on the tool with lines and “No Hands” symbols – Fig. 27 A.

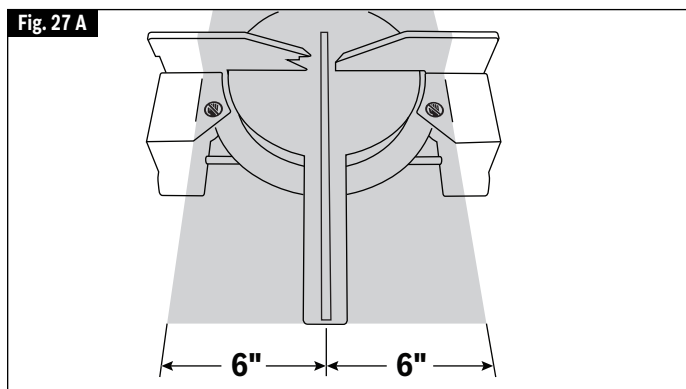

The “No Hands Zone” for all slide and miter right cuts is defined in Fig. 27 B.

The “No Hands Zone” for all slide and miter left cuts is defined in Fig. 27 C.

With all bevel cuts the “No Hands Zone” extends vertically up to the bottom of the upper guard when the head assembly is in the lowest cut position – Fig. 28.

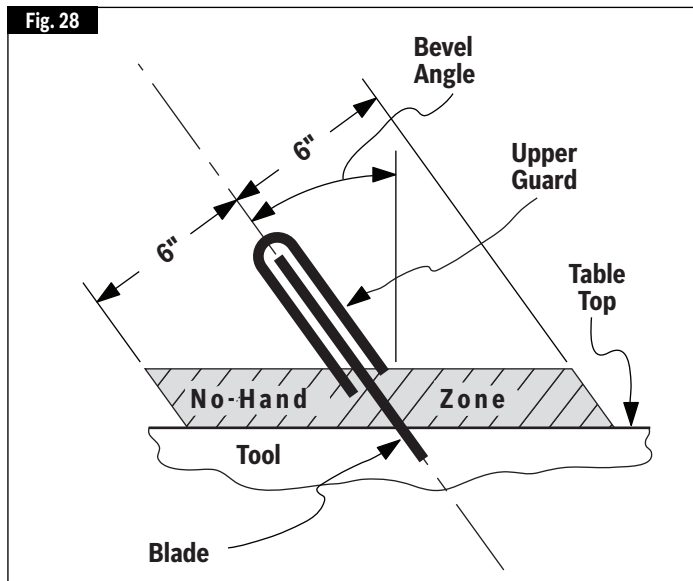
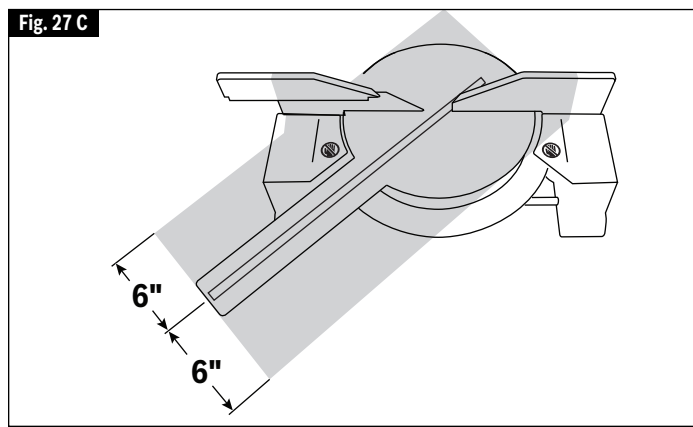
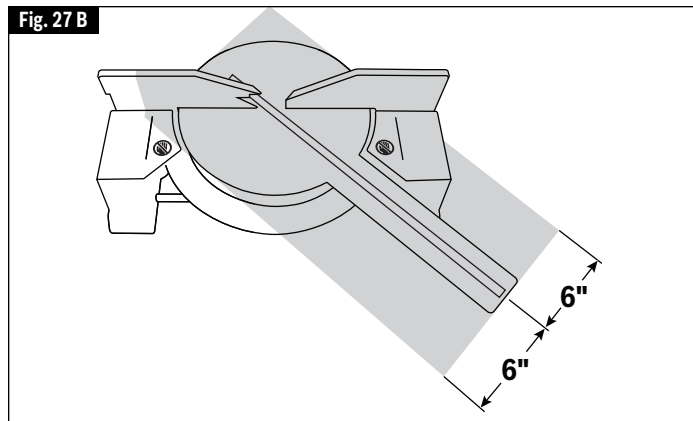

Use sliding base extensions, sliding fence, and additional workpiece supports (see page 28) to properly support the workpiece and hold or clamp it outside of the “No Hands Zone”.

Workpiece can be held against table and fence by hand only outside of the “No Hands Zone” – in Fig. 26.

⚠ WARNING Always ensure that there is adequate fence and base support in the area where material is held by

Preparing for Saw Operations

hand. If the workpiece must be held within the “No Hands Zone” then use clamp to securely hold the workpiece against the table and fence. Ensure that the clamp does not interfere with cutting operation – perform a dry run.

- Hold workpiece firmly to the fence to prevent movement.
- Keep hands in position until trigger has been released and blade has stopped completely.
- Keep feet firmly on the floor and maintain proper balance.
- Follow the miter arm when mitering left or right. Stand slightly to the side of the saw blade.
- Sight through the lower guard if following a pencil line.
- Before making any cut, with the power off, lower the blade to preview the blade path - dry run.

⚠ WARNING Be aware of the path of the saw blade. Make a dry run with the saw OFF by conducting a simulated cutting cycle, and observe the projected path of the saw blade. Keep hands at least six (6) inches away from the projected path of the saw blade.

DRY RUN – It is important to know where the blade will intersect with the workpiece during cutting operations. Always perform the simulated cutting sequence with the power tool switched OFF to gain an understanding of the projected path of the saw blade. Mentally note where the path of saw blade will fall and set up your work to keep your hands and arms at least six (6) inches away from the projected path of the spinning blade. Adjust your clamps and fences so that the smooth lower guard and cutting action is not interfered with during cutting operation.

Preparing for Saw Operations

► Workpiece Support

▼ CLAMPS

This clamp easily secures a workpiece to the table or base, Fig. 29.

1. Insert the clamp's knurled bar down into a clamp post hole. There are two post holes located in the base behind the fence. The knurled end must be in the post at least 1/2".
2. Slide the clamp down until its rubber foot contacts the workpiece.
3. Adjust the clamp height so it does not touch the sliding fence.
4. Rotate the clamp's knob until the workpiece is firmly held in place.
5. Move saw head up and down and forward and back to be sure it clears the clamp.

⚠ WARNING There may be extreme compound cuts where clamp cannot be used. Support workpiece with your hand outside the "No Hands" zone. Do not try to cut short pieces that cannot be clamped and cause your hand to be in the "No Hands" zone.

⚠ WARNING Be aware of the path of the saw blade. Make a dry run with the saw Off by conducting a simulated cutting cycle, and observe the projected path of the saw blade. Keep hands at least six (6) inches away from the projected path of the saw blade.

Other hold-down devices such as C-clamps can be used to hold the workpiece firmly against the table and the fence. Make sure the clamps are clear of the cutting path.

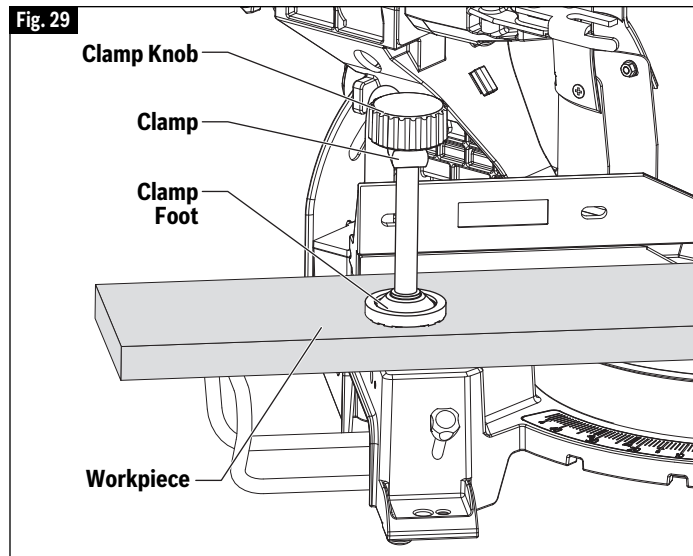

Preparing for Saw Operations

▶ Sliding Fences

⚠ WARNING To provide sufficient (minimum 6") spacing from hand to saw blade, extend the sliding fences and base extensions when making extreme bevel, miter or compound cuts.

▼ OPERATING SLIDING FENCES

1. Loosen the fence lock knob counter clockwise $\frac{1}{2}$ turn to loosen fence (see Fig. 31).
2. Slide fence to the desired position.
3. Tighten the lock knob clockwise to lock fence position.

▼ REMOVING SLIDING FENCES

The sliding fence may need to be removed when performing extreme bevel cuts and most compound cuts.

1. Loosen the fence lock knob counter clockwise 4 rotations, see Fig. 31.
2. Lift and remove fence.

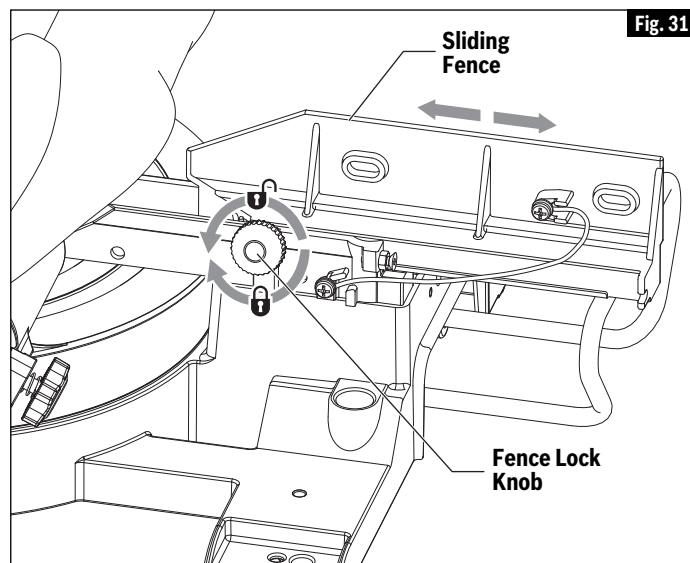
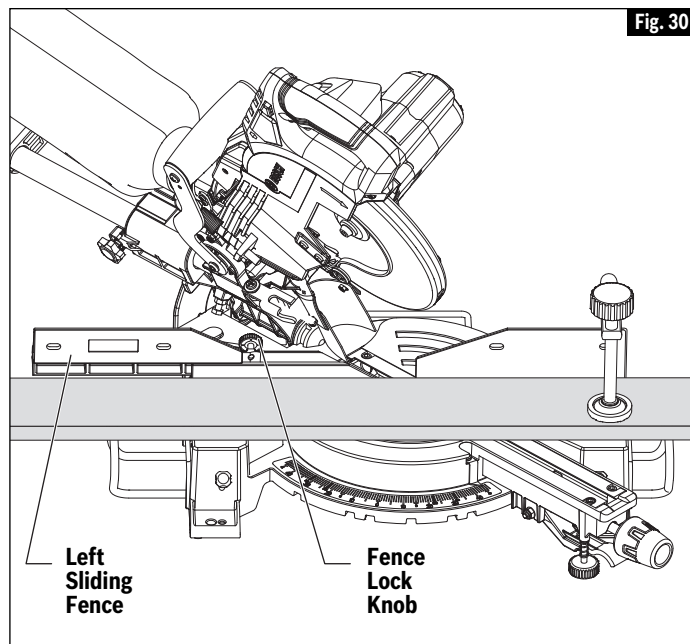

Preparing for Saw Operations

► Workpiece Support

▼ LONG WORKPIECE SUPPORT

⚠ WARNING Long workpieces have a tendency to tip over unless clamped down and properly supported from underneath.

⚠ WARNING Do not use another person as a substitute for a table extension or as additional support. Unstable support for the workpiece can cause the blade to bind or the workpiece to shift during the cutting operation, causing you to contact the spinning blade.

Operating Sliding Base Extensions – These extensions provide extra workpiece support and are especially useful when cutting long workpieces. To reposition the extensions, simply unscrew the base extension clamping screws, reposition the extensions and tighten the screws (see Fig. 32).

▼ ADDITIONAL WORKPIECE SUPPORT

Blocks – Long pieces need extra support. The base height is 3-7/16 inches. Cut two 2x4 pieces to 3-7/16" in length and fasten together. Boards of this thickness and height can be used to create auxiliary support extensions for long workpieces, Fig. 33.

⚠ WARNING Always ensure that supporting surfaces are able to properly support the workpiece and allow for secure holding by hand outside of the “No Hand Zone”, or clamping with a clamp inside or outside of the “No Hand Zone” – see page 26 for “No Hand Zone” and appropriate hand positions.

⚠ WARNING Always adjust the sliding base extension to support workpiece. Unsupported workpiece can move out of position during cut and cause injury and/or tool damage.

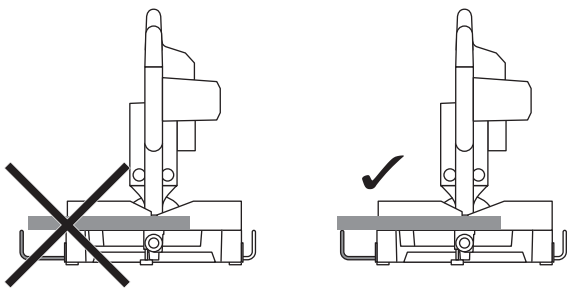
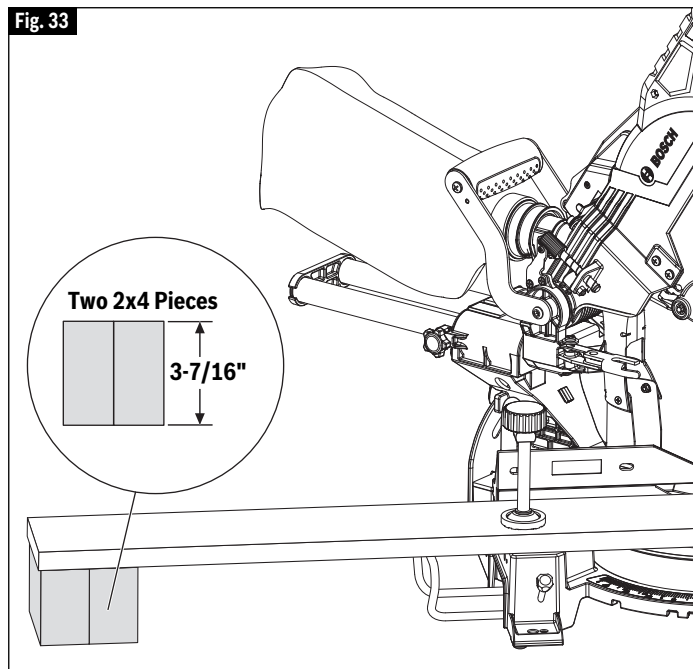
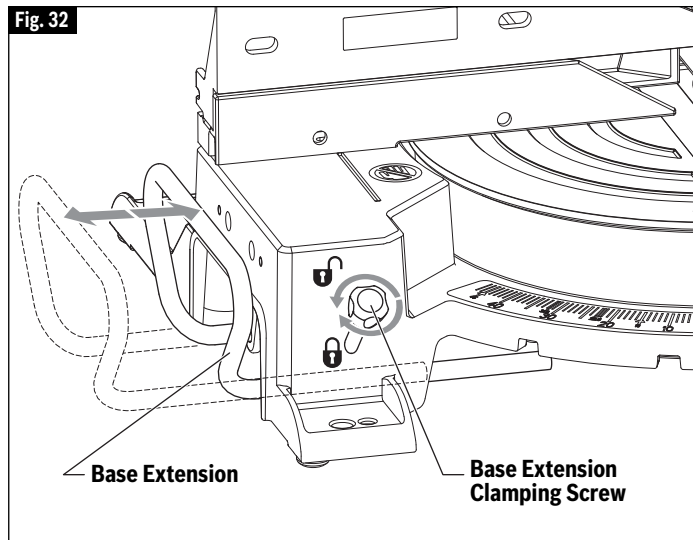

⚠ WARNING Be aware of the path of the saw blade. Make a dry run with the saw Off by conducting a simulated cutting cycle, and observe the projected path of the saw blade. Keep hands at least six (6) inches away from the projected path of the saw blade.

Saw Operations

⚠ WARNING To avoid possible injury, disconnect battery pack before performing any assembly, adjustments or repairs.

► Miter Detent System

▼ USING MITER DETENT SYSTEM

1. Loosen the miter lock knob about 1/2 turn (see Fig. 34).
2. Grip the lock knob, and then reach down with your index finger to pull up on the miter detent lever – pull lever until it is out from the miter detent.
3. While gripping the miter lock knob and miter detent lever, rotate the saw's table. Stop table rotation at the desired angle as indicated by the miter scale pointer.
4. Release the miter detent lever into a detent or at an angle between detents.
5. Tighten the miter lock knob before cutting.

NOTE: It is recommended to tighten the miter lock knob before all cuts. It is required to tighten the knob before cutting at any angle between detents.

▼ ADJUSTING FRONT STABILIZING FOOT

The front stabilizing foot is located at the front of the saw's table near the miter detent lever (Fig. 34). This foot provides additional support and stability when making slide cuts. To adjust the foot to the work surface follow these steps:

1. Place the saw on the intended work surface.
2. Set desired miter angle.
3. Unscrew (turn counter clockwise) the front stabilizing foot until it contacts the work surface.
4. Screw in (turn clockwise) the front stabilizing foot if it prevents the tool from making full contact (all four base feet touching) with the work surface.

Note: if the saw is firmly attached to a bench using all mounting holes the front stabilizing foot can be adjusted clockwise into the saw and does not need to be adjusted to the work surface (refer to page 24, How to mount the saw to a bench).

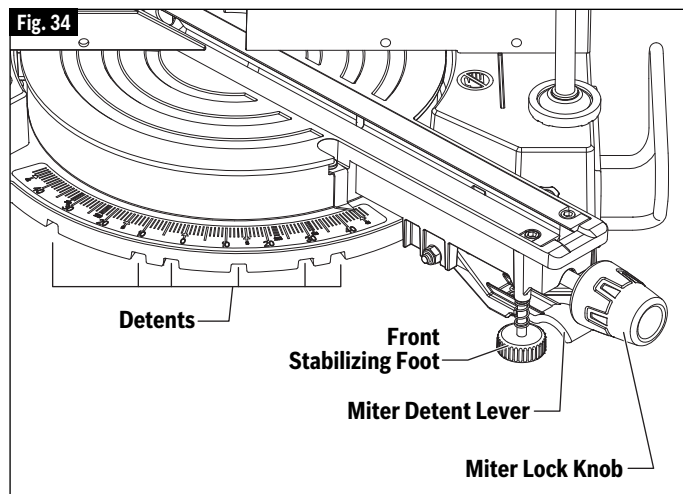

Saw Operations

► Chop Cut

▼ WHAT'S A CHOP CUT?

- A “chop cut” is a cross-cut made when the saw is held to the rearmost position and is operated like a conventional (non-sliding) miter saw. Using the chop cut method lowers the cross-cutting capacity; however, many users prefer using this method because it is quicker when making repeat cuts. This method can also produce more accurate cuts because the saw head is locked in the retracted position.
- This saw has bevel angle stops that accurately stop at critical angles: 45° Left and 0° Right. It comes factory-set and should not require adjustment. However, after extensive use or if the tool has received a hard impact, it may require an adjustment.
- A chop cut can cut pieces with a width of 5-1/2" or less

▼ MAKING A CHOP CUT

1. Slide the head assembly to the rear as far as it will go (Fig. 35).
2. Tighten the slide rail lock knob.
3. Properly position workpiece. Make sure workpiece is clamped firmly against the table and the fence. Use clamping position that does not interfere with operation. Before switching on, lower head assembly to make sure clamp clears guard and head assembly.

⚠ WARNING Use clamping position that does not interfere with operation. Before switching “ON”, lower head assembly to make sure clamp clears guard and head assembly.

⚠ WARNING Be aware of the path of the saw blade. Make a dry run with the saw Off by conducting a simulated cutting cycle, and observe the projected path of the saw blade. Keep hands at least six (6) inches away from the projected path of the saw blade.

4. Activate the switch. Lower the head assembly and make your cut.
5. Wait until blade comes to a complete stop before returning head assembly to the raised position and/or removing workpiece.

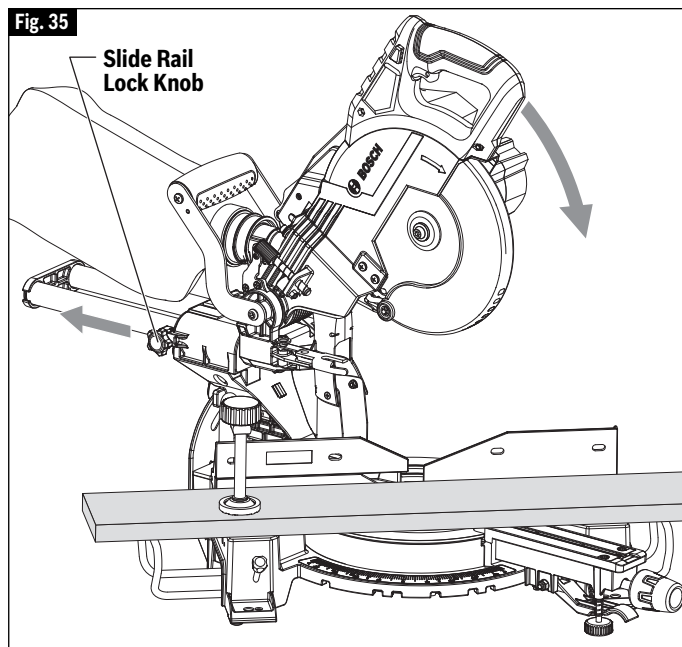

Saw Operations

► Slide Cut

▼ WHAT'S A SLIDE CUT?

- A “slide cut” is made with the head assembly unlocked and able to move away from the fence. This movement is supported and precisely controlled by the axial glide system. The maximum cross-cutting capacity is utilized by using this method.
- A slide cut is best used for cross-cutting workpieces wider than can be done with a chop cut – pieces wider than 2-1/2" and up to a maximum width of 10-5/8" across.

⚠ WARNING NEVER pull the saw toward you during a cut. The blade can suddenly climb the workpiece causing KICKBACK.

▼ MAKING A SLIDE CUT

1. Properly position workpiece. Make sure workpiece is clamped firmly against the table and the fence.
Use clamping position that does not interfere with operation. Before switching tool on, lower head assembly to make sure clamp clears guard and head assembly.
2. Loosen the slide rail lock knob.

⚠ WARNING Use a clamping position that does not interfere with operation. Before switching “ON”, lower head assembly to make sure clamp clears guard and head assembly.

⚠ WARNING Be aware of the path of the saw blade. Make a dry run with the saw Off by conducting a simulated cutting cycle, and observe the projected path of the saw blade. Keep hands at least six (6) inches away from the projected path of the saw blade.

3. Grasp the switch handle and pull the head assembly away from the fence, until the blade clears the workpiece or to its maximum extension if blade cannot clear the workpiece (Fig. 36).
4. Activate the switch. Lower the assembly all the way down and cut through the edge of the workpiece.
5. Push (but do not force) the head assembly towards the fence to the full rear position to complete the cut.
6. Wait until blade comes to a complete stop before returning head assembly to the raised position and/or removing workpiece.

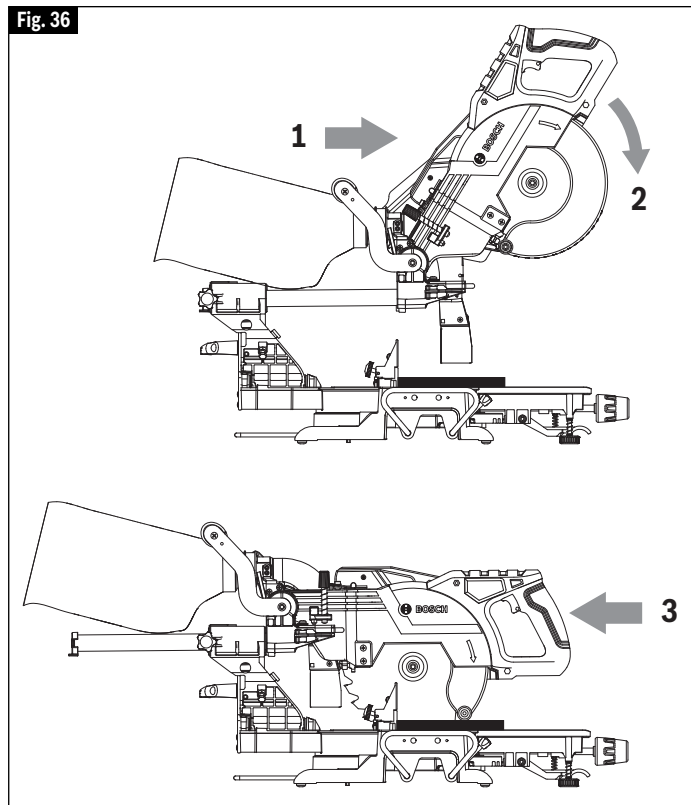

Saw Operations

► Miter Cuts

▼ WHAT'S A MITER CUT

- A “miter cut” is a cross-cut made with the blade perpendicular to the horizontal table. The blade is not tilted and the bevel pointer is on the 0° line.
- Miter cuts can be made at any angle across a workpiece within this saw’s range, from 47° left to 47° right.
- The miter scale shows the angle of the blade relative to the saw’s fence. The miter pointer is attached to the table and indicates the saw’s miter position before the cut is made.
- Seven positive miter detents are provided for fast and accurate preset miter angles – locations are at 45°, 22.5°, 15° left and right, and center at 0°.
- The crown molding position on the left and right are at 31.6° for compound cutting 38° “spring angle” crown molding lying flat on the table (see Cutting Crown Molding on page 38).
- A miter cut can be made either as a chop cut or slide cut, depending on the width of the workpiece.
- The kerf inserts should be adjusted to be as close to the blade as possible to reduce splintering (see kerf insert adjustment instructions on page 20).

▼ READING THE MITER SCALE

The miter scale used on this saw includes several scales of information to help the user accurately preset this saw before making the cuts (see Fig. 37).

▼ MAKING A MITER CUT

1. Loosen miter lock knob. Lift miter detent lever and move the saw to the desired angle, using either the detents or the miter scale. Tighten miter lock knob (Fig. 38).
2. Extend the base extensions and fence on the side on which the cut will be made. (See Sliding Fence and Base Extension on pages 29 and 30).
3. Properly position workpiece. Make sure workpiece is clamped firmly against the table or the fence. Use clamping position that does not interfere with operation. Before switching on, lower head assembly to make sure clamp clears guard and head assembly.

⚠ WARNING Be aware of the path of the saw blade. Make a dry run with the saw Off by conducting a simulated cutting cycle, and observe the projected path of the saw blade. Keep hands at least six (6) inches away from the projected path of the saw blade.

4. Follow procedures for either chop cut or slide cut (see page 32).
5. Wait until blade comes to a complete stop before returning head assembly to the raised position and/or removing workpiece.

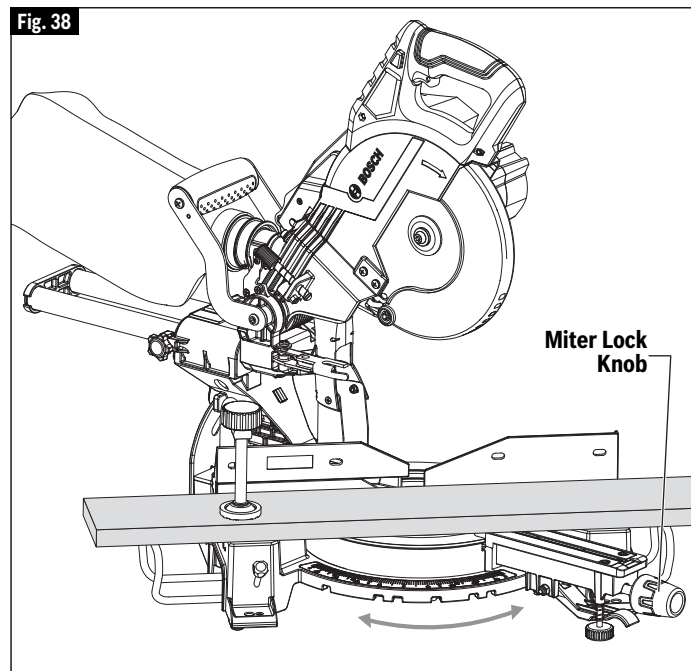
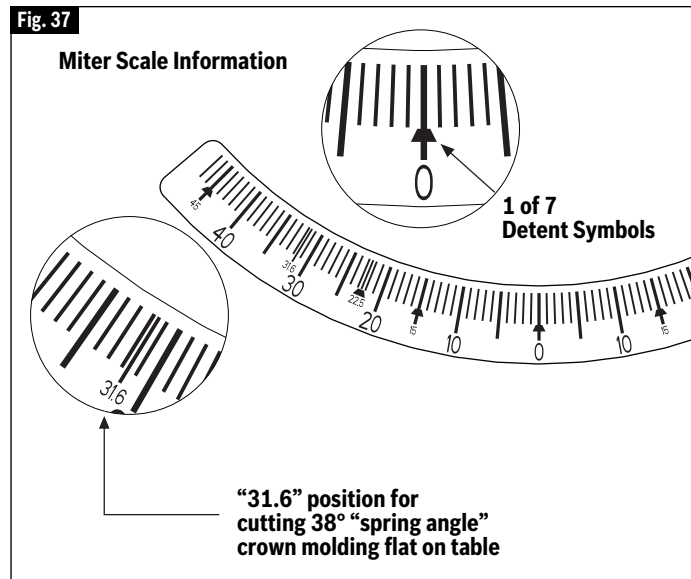

Saw Operations

► Bevel Cuts

A “bevel cut” is a cross-cut made with the blade perpendicular to the fence and with the table set at 0° miter. The blade can be tilted at any angle within the saw’s range: 45° left.

The bevel scale is sized and positioned for easy reading. And the side bevel lock lever is to lock and unlock the various settings.

▼ SETTING THE SAW TO MAKE A BEVEL CUT

1. Extend the left base extension and left sliding fence (See “Sliding Fence and Base Extension” on pages 29 and 30)
 Note: Be sure to move left sliding fence away from the blade to avoid cutting into the fence when bevel cutting. The left sliding fence may need to be removed when performing extreme bevel cuts and most compound cuts (see page 30).
2. With one hand, turn the bevel lock lever clockwise to unlock the head assembly. (see Fig. 39)
3. Adjust your left bevel stop until you reach the desired angle on your bevel scale (see Fig. 39).
4. Lock the bevel lock by turning it counterclockwise.
5. Follow procedures for either chop cut or slide cut (see page 32).

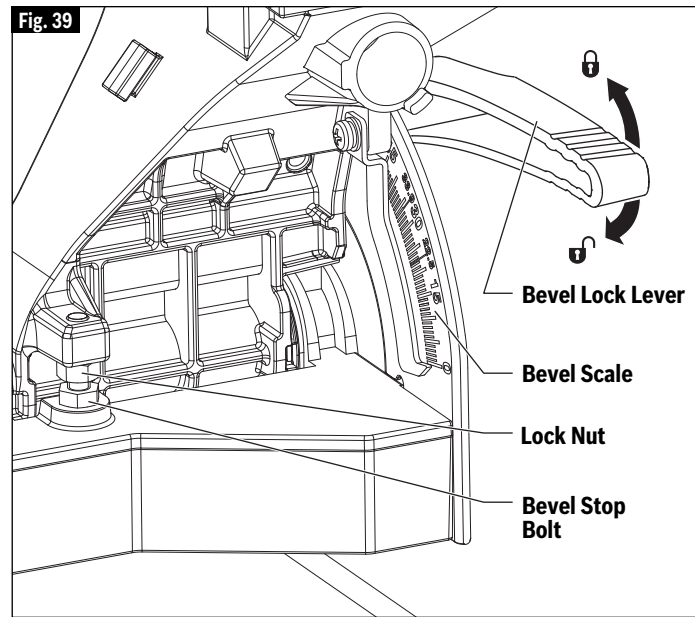

Saw Operations

► Compound Cuts

A “compound cut” is a cross-cut made with the blade both at a miter angle and at a bevel angle. Because it may take several tries to obtain the desired compound angle, perform test cuts on scrap material before making your cut.

▼ FOLLOW THESE INSTRUCTIONS FOR MAKING YOUR COMPOUND CUT:

1. Extend the left base extension and left sliding fence (See “Sliding Fence and Base Extension” on pages 29 and 30)
2. Properly position workpiece. Make sure workpiece is clamped firmly against the table or the fence (Fig. 40).

⚠ WARNING Use clamping position that does not interfere with operation. Before switching on, lower head assembly to make sure clamp clears guard and head assembly.

⚠ WARNING Be aware of the path of the saw blade. Make a dry run with the saw Off by conducting a simulated cutting cycle, and observe the projected path of the saw blade. Keep hands at least six (6) inches away from the projected path of the saw blade.

3. Set miter and bevel angles according to the instructions on page 34 and 35 for miter and bevel cuts.
4. Follow the procedures for chop cut or slide cut.
5. Wait until blade comes to a complete stop before returning head assembly to the raised position and/or removing workpiece.

Cutting crown molding flat on the table requires compound cuts. See cutting crown molding section on page 38.

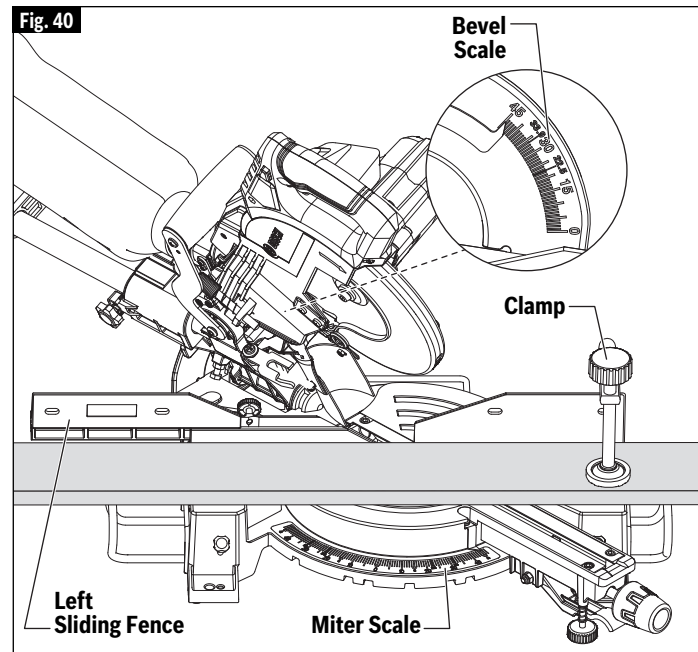

Saw Operations

► Cutting Grooves

The depth stop adjustment is a feature used to limit blade depth when cutting grooves in the workpiece.

NOTE: Read and understand all instructions on page 19 in the Adjustments section on “Setting Blade Depth for Non-Through Cuts for Cutting Grooves.”

NOTE: For best results, Bosch recommends the use of a table saw with an optional dado blade set for cutting grooves and non-through cuts. In the event this is not available, the feature described below is a convenient alternative.

A groove should be cut as a slide cut.

1. For adjustment of groove depth, pull out depth stop plate and rotate depth stop screw. Rotating the depth stop screw clockwise will raise saw blade and rotating the screw counterclockwise will lower the blade (Fig. 41).
2. For minor adjustments, simply rotate the depth stop screw to the desired location.

⚠ WARNING Be aware of the path of the saw blade. Make a dry run with the saw Off by conducting a simulated cutting cycle, and observe the projected path of the saw blade. Keep hands at least six (6) inches away from the projected path of the saw blade.

3. Cut the two outside grooves first, Fig. 42.
4. After cutting a groove, shut saw “OFF” and wait for blade to stop.
5. To remove material between cuts, move the workpiece to the right or left. The saw must come to a complete stop before moving workpiece.

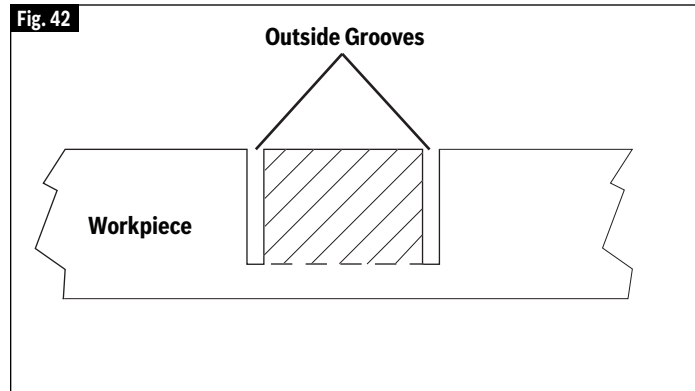
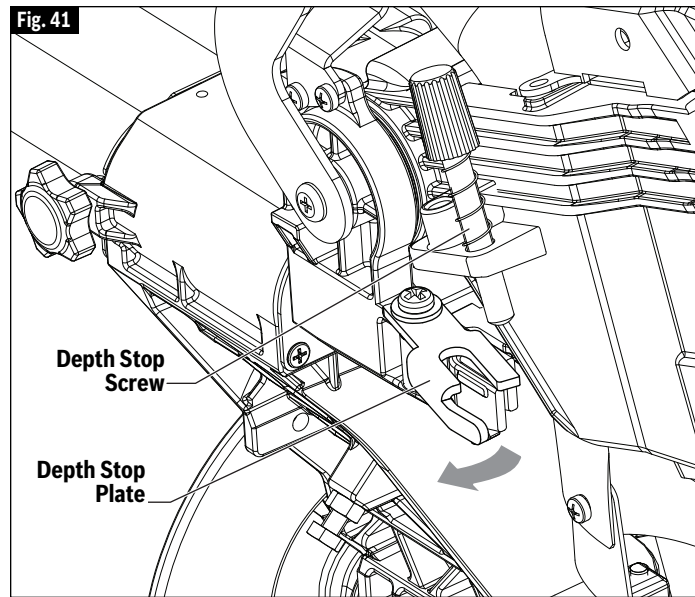

Saw Operations

► Cutting Base Molding

Base molding can be cut vertical against fence or flat on the table. The maximum size that can be vertical on the fence is 2-3/4", flat on table is 9". Cutting base molding can be done either as a chop

cut or a slide cut depending on the size of the workpiece.

Follow the table for helpful hints on cutting base molding for corners that have 90° angles.

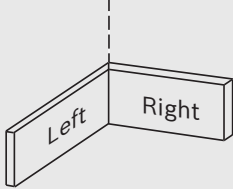
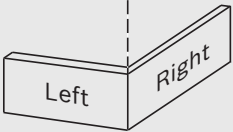
BASE MOLDING CUTTING INSTRUCTIONS					
LOCATION OF MOLDING ON SAW →		Molding in Vertical Position: Back of molding is against the fence (up to 2-3/4")		Molding in Horizontal Position: Back of molding is flat on the table (up to 9")	
Bevel Angle →		Bevel = 0°		Bevel = 45°	
Molding piece being cut →		To left of corner	To right of corner	To left of corner	To right of corner
Inside corner of wall 	Miter Angle	Left at 45°	Right at 45°	0°	0°
	Position of molding on saw	Bottom against table	Bottom against table	Top against fence	Bottom against fence
	Finished side	Keep left side of cut	Keep right side of cut	Keep left side of cut	Keep left side of cut
Outside corner of wall 	Miter Angle	Right at 45°	Left at 45°	0°	0°
	Position of molding on saw	Bottom against table	Bottom against table	Bottom against fence	Top against fence
	Finished side	Keep right side of cut	Keep right side of cut	Keep right side of cut	Keep right side of cut

► Cutting Crown Molding

Crown molding cuts must be positioned properly to fit exactly.

There are two ways to cut crown molding: flat on table or angled to table and fence.

Crown molding's "spring angle" is the angle between the back of the molding and the bottom flat surface that fits against the wall.

This miter saw has special miter callouts at 31.6° and bevel callouts at 33.9°. These callouts allow you to easily position most crown molding flat on the table and make precise cuts for 90° corners. NOTE: These callouts cannot be used with 45° "spring angle" crown molding. These callouts are only for use with crown molding that has a 38° "spring angle."

See also pages 39 and 40 for miter and bevel angle charts for cutting crown molding that has 38° spring angles. Each chart lists the exact miter and bevel settings required for a wide range of corner angles.

Even though these angles are standards, most rooms do not have angles of exactly 90°; therefore, you will need to fine-tune your settings.

The optional Bosch GAM22MF MiterFinder Digital Anglefinder/Protractor measures spring angles and corner angles, then automatically determines the exact miter and bevel settings necessary to make each crown molding cut fit perfectly.

Saw Operations

► Crown Molding Angled to Table and Fence

The preferred method for cutting crown molding with this saw is with the molding lying flat on the table. The advantage to cutting molding angled against fence is that no bevel setting is required, only the miter angle is adjusted.

The maximum crown molding width that can be cut and angled to table and fence is 3-5/8" at a 38° spring angle.

When cutting crown molding in this fashion it is recommended to purchase and use the optional Crown Stop Set MS1233.

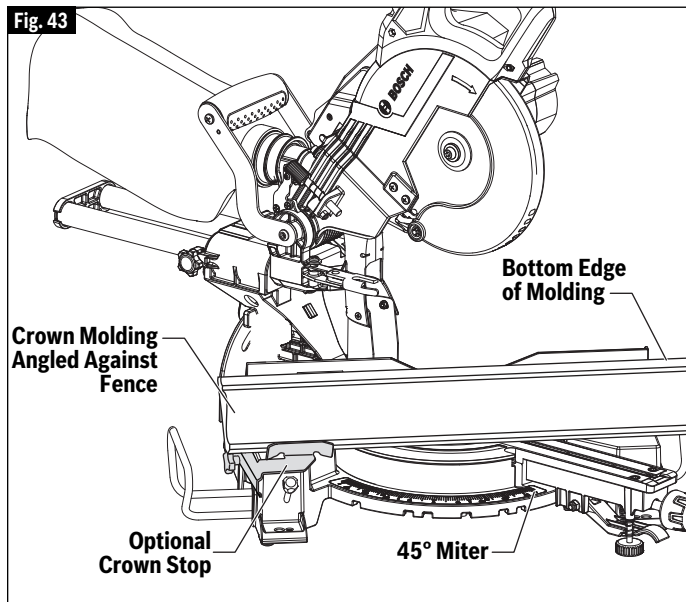

Follow these instructions for cutting crown molding angled to table and fence:

1. Position the molding so the bottom (decorative part, which is installed against the wall) is against the fence, Fig. 43.
2. For 90° corner, set the miter angle using chart below. Tighten the miter lock knob.
3. Support crown molding against the fence (see "Body and Hand Position" on page 27.)

⚠ WARNING Be aware of the path of the saw blade. Make a dry run with the saw Off by conducting a simulated cutting cycle, and observe the projected path of the saw blade. Keep hands at least six (6) inches away from the projected path of the saw blade.

4. Follow the procedures for chop or slide cut (see page 33).
5. Wait until blade comes to a complete stop before returning head assembly to the raised position and/or removing workpiece.

NOTE: Always take a test cut using scrap to confirm correct angles.

▼ MITER AND BEVEL SETTINGS FOR STANDARD CROWN MOLDING CUTS

(When Workpiece Angled Against Fence)

Assumptions: Molding is milled consistently. Corner is 90°.

For other corner angles, divide actual measurement by 2.

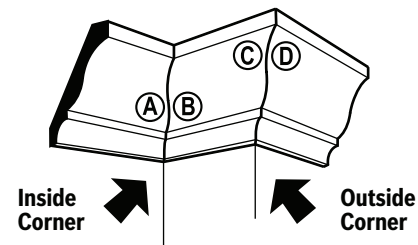
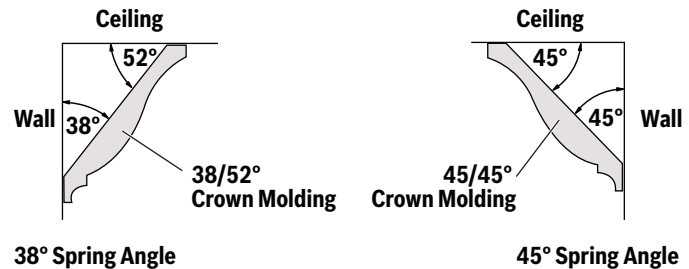

Refer to Chart

For any Crown Molding up to 6"		
Note: Always place bottom edge against fence	Miter (Table) Setting	Bevel (Tilt) Setting
Inside Corner – Left end (A) Use the left end of the cut	45° Right	0° Left
Right end (B) Use the right end of the cut	45° Left	0° Right
Outside Corner – Left end (C) Use the left end of the cut	45° Left	0° Right
Right end (D) Use the right end of the cut	45° Right	0° Left

Cutting – Angled to Table and Fence

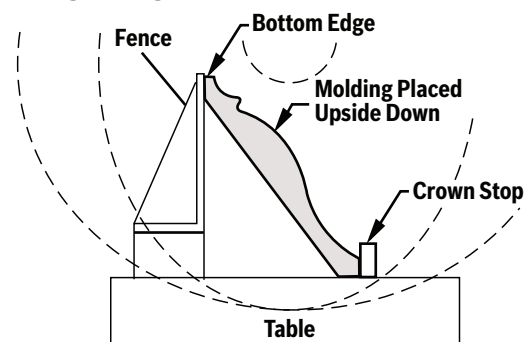

Saw Operations

► Crown Molding Lying Flat on Table

“Spring angle” refers to angle between wall and crown molding.

Cutting crown molding flat on the table can be done either as a chop cut or a slide cut depending on the width of the workpiece.

Refer to special auxiliary fence for narrow cutoffs when cutting crown flat on table (see page 42).

Follow these instructions for cutting crown molding lying flat on table:

1. For 90° corner, set the bevel and miter angles using chart below. Tighten the miter lock knob and the bevel lock lever.
2. Position molding with its back flat on saw table and correct edge against fence, then clamp in place. (Fig. 44)

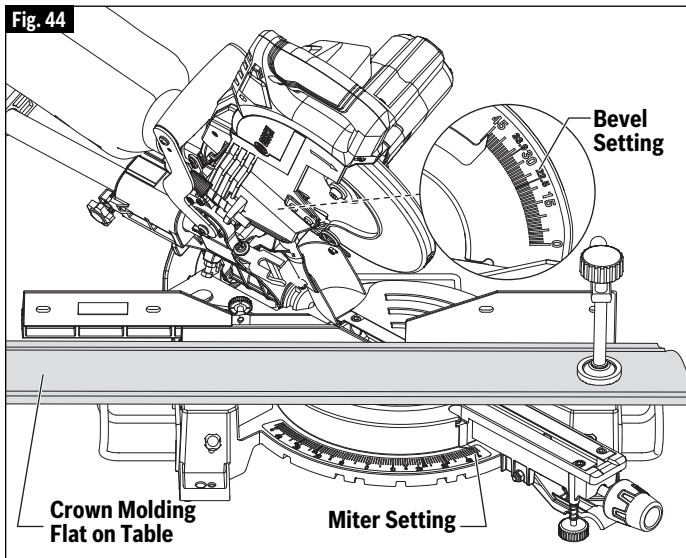

⚠ WARNING Use clamping position that does not interfere with operation. Before switching “ON,” lower head assembly to make sure clamp clears guard and head assembly.

⚠ WARNING Be aware of the path of the saw blade. Make a dry run with the saw Off by conducting a simulated cutting cycle, and observe the projected path of the saw blade. Keep hands at least six (6) inches away from the projected path of the saw blade.

3. Follow procedures for either chop cut or slide cut (see page 32).
4. Wait until blade comes to a complete stop before returning head assembly to the raised position and/or removing workpiece.

NOTE: Always take a test cut using scrap to confirm correct angles.

▼ MITER AND BEVEL SETTINGS FOR STANDARD CROWN MOLDING CUTS

(With Molding Flat on Table) Assumptions: Molding is milled consistently. Corner is exactly 90°.

Molding Spring Angle is 38°		
Note: Always place top edge against fence	Miter (Table) Setting	Bevel (Tilt) Setting
Inside Corner – Left end Ⓐ Use the left end of the cut	31.6° Right	33.9° Left
Right end Ⓑ Use the right end of the cut	31.6° Left	33.9° Right
Outside Corner – Left end Ⓒ Use the left end of the cut	31.6° Left	33.9° Right
Right end Ⓓ Use the right end of the cut	31.6° Right	33.9° Left

Molding Spring Angle is 45°		
Note: Always place top edge against fence	Miter (Table) Setting	Bevel (Tilt) Setting
Inside Corner – Left end Ⓐ Use the left end of the cut	35.3° Right	30° Left
Right end Ⓑ Use the right end of the cut	35.3° Left	30° Right
Outside Corner – Left end Ⓒ Use the left end of the cut	35.3° Left	30° Right
Right end Ⓓ Use the right end of the cut	35.3° Right	30° Left

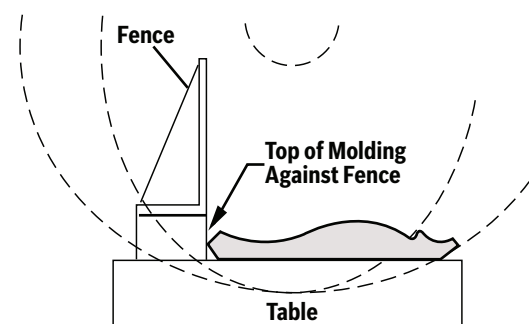
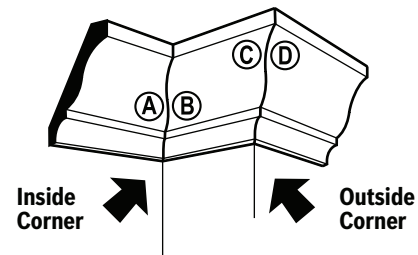
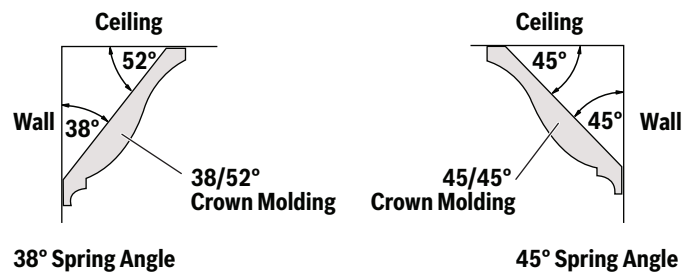

Saw Operations

► Auxiliary fence

▼ MAKING AN AUXILIARY FENCE:

Certain types of molding need a fence face extension because of the size and position of the workpiece. Holes are provided in the fence to attach an auxiliary fence. The auxiliary fence is used with the saw in the 0° bevel position only.

1. Use ¾" thick piece of wood (plywood is preferred) to cut an auxiliary fence based on dimensions shown in Fig. 46.
2. Place the auxiliary fence against the miter saw fence (Fig. 45). Check that auxiliary fence does not interfere with head assembly. Check for interference between the auxiliary fence and the lower blade guard. Make adjustments as necessary.

⚠ WARNING Check for interference between auxiliary fence and saw head components by performing a dry run. Fence interference can prevent proper saw operation and cause injury and/or tool damage.

3. Mark the locations of the support holes on the wood from the back side of the fence (Fig. 45).
4. Drill and countersink the holes on the front of the support board.

To fasten from front of fence:

1. Attach auxiliary fence using four (4) 3/16" x 1-1/2" long flat head machine bolts. Secure behind metal fence with washer and #5 machine nuts.

⚠ WARNING Be aware of the path of the saw blade. Make a dry run with the saw Off by conducting a simulated cutting cycle, and observe the projected path of the saw blade. Keep hands at least six (6) inches away from the projected path of the saw blade.

2. Make a full depth cut to create the blade slot.

Fig. 45

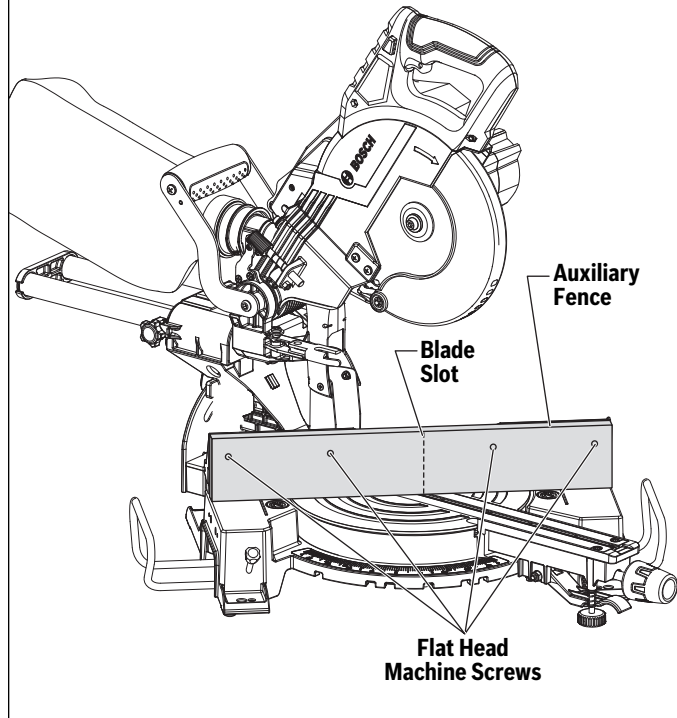

To fasten from back of fence:

Use minimum ¾" thick auxiliary fence and 1/4" round head wood screws (¾" long).

1. Drill four pilot holes through auxiliary fence and run screws from rear of metal fence.

⚠ WARNING Be aware of the path of the saw blade. Make a dry run with the saw Off by conducting a simulated cutting cycle, and observe the projected path of the saw blade. Keep hands at least six (6) inches away from the projected path of the saw blade.

2. Make a full depth cut to create the blade slot.

Fig. 46

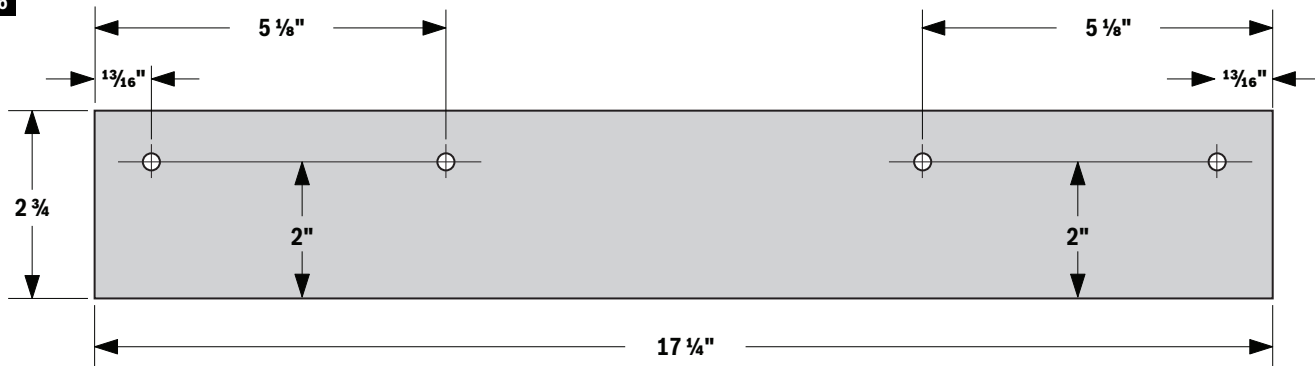

Saw Operations

► Crown Molding Auxiliary Fence

⚠ WARNING When making a compound cut on a molding lying flat on the table, narrow cut-off pieces (2" or less in width) may be propelled at high speed over the fence and beyond the back of the tool (see Fig. 47). Use auxiliary fence as instructed and shown in figures below.

A crown molding auxiliary fence is used to add support to the cut-off workpiece such as large crown molding when cut flat on the table (see Fig. 48). It will reduce splintering and movement of the unsupported cut-off piece of wood after the cut is made.

▼ MAKING CROWN MOLDING AUXILIARY FENCE:

Required pieces:

- 3/4" thick wood board
- 4 – Flat Head Machine Screws
1/4" diameter x 2-1/2" long
- 4 – 1/4" Flat Washers
- 4 – 1/4" Nuts

1. Remove the sliding fence from the tool (see page 29).
2. Build auxiliary fence by following the pattern and illustrations on page 43.
3. Add 4 holes as dimensioned on pattern -or- add holes following the next steps:
 - a. Cut wood to the outside dimensions shown and temporarily attach to saw's stationary fence using two C-clamps.
 - b. Use 1/4" drill bit to drill first through existing holes in the rear of the stationary fence and then through the wood.
 - c. Remove wood, countersink the front of the wood and permanently attach to saw's fence with hardware shown below.

▼ FIRST-TIME USE OF THE AUXILIARY FENCE:

NOTE: The first time the auxiliary fence is used, it will be cut through by the saw blade – cutting through creates minimal clearance which reduces splintering on the workpiece. Set the miter angle and the bevel angle required before making the first cut.

⚠ WARNING Be aware of the path of the saw blade. Make a dry run with the saw Off by conducting a simulated cutting cycle, and observe the projected path of the saw blade. Keep hands at least six (6) inches away from the projected path of the saw blade.

Clamp the workpiece, then make cut – example: compound cutting large crown molding flat on the table.

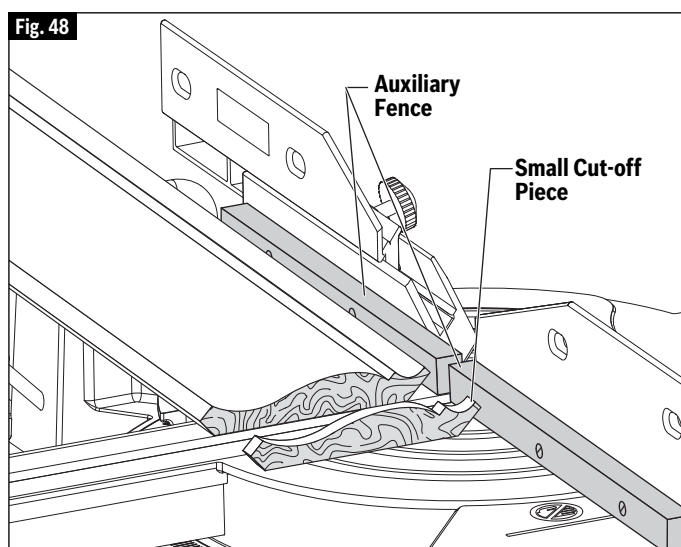
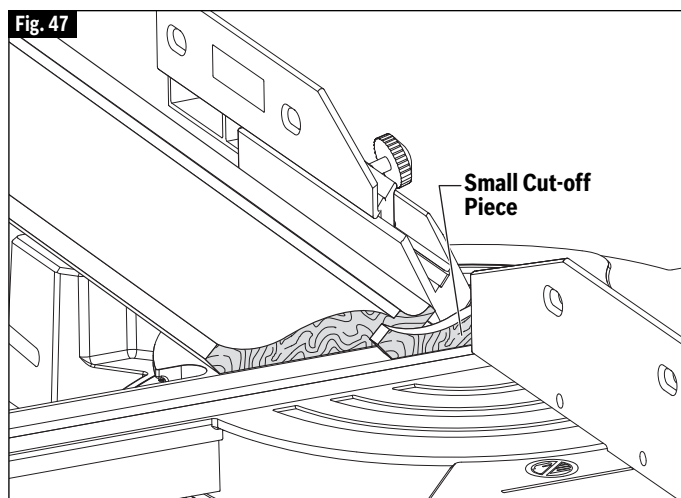

Saw Operations

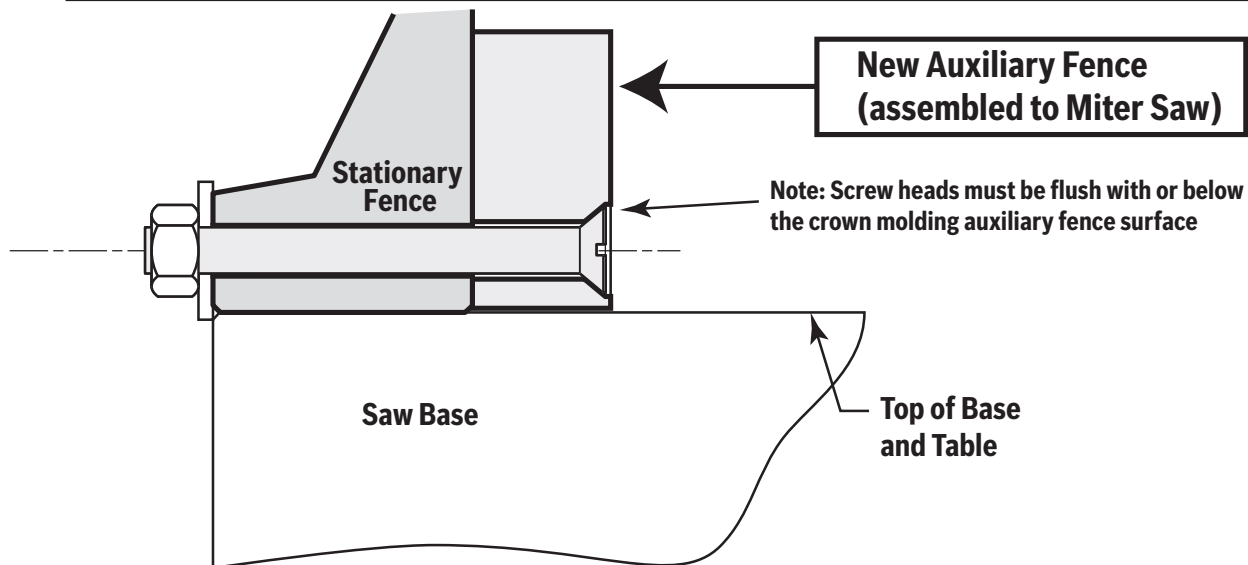
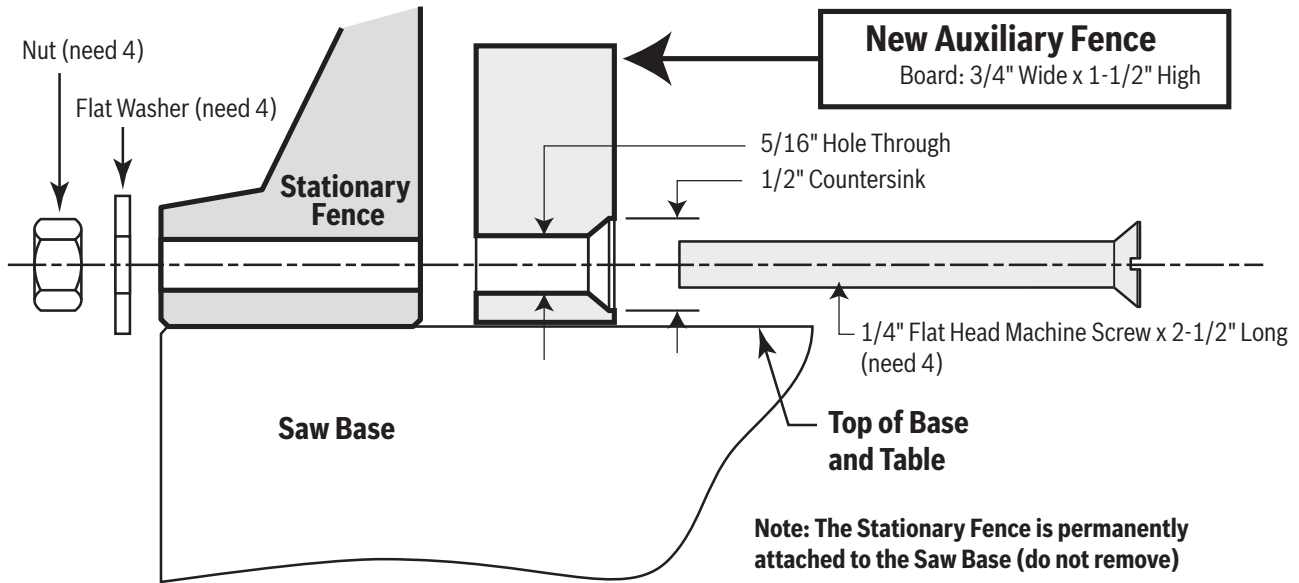
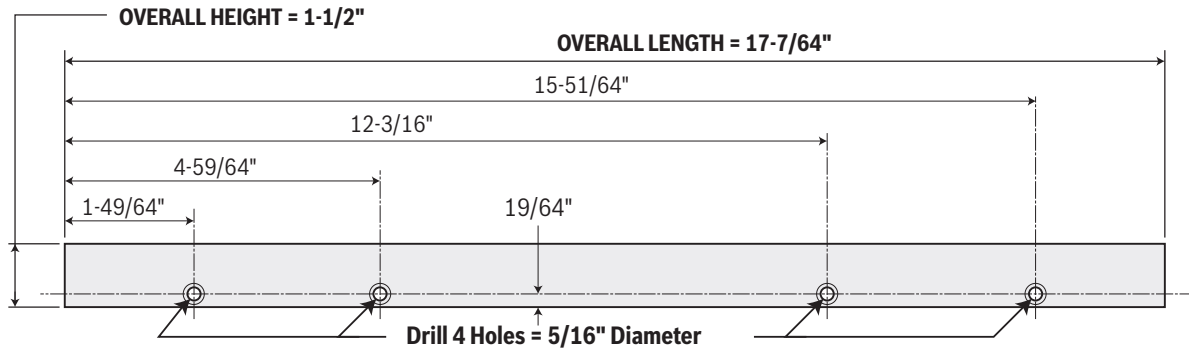

Saw Operations

► Special Cuts

Cutting bowed material and round material are only two examples of special cuts.

⚠ WARNING Use clamping position that does not interfere with operation. Before switching on, lower head assembly to make sure clamp clears guard and head assembly.

⚠ WARNING Be aware of the path of the saw blade. Make a dry run with the saw Off by conducting a simulated cutting cycle, and observe the projected path of the saw blade. Keep hands at least six (6) inches away from the projected path of the saw blade.

⚠ WARNING To provide sufficient (minimum 6") spacing from hand to saw blade, extend the sliding fence and base extensions when making extreme bevel, miter or compound cuts.

▼ CUTTING BOWED MATERIAL

If workpiece is bowed or warped, clamp it with the outside bowed face toward the fence. Always make certain that there is no gap between the workpiece, fence and table along the line of cut. Bent or warped workpieces can twist or rock and may cause binding on the spinning saw blade while cutting (Fig. 49).

▼ CUTTING ROUND OR IRREGULARLY SHAPED MATERIAL

For round material such as dowel rods or tubing, always use a clamp or a fixture designed to clamp the workpiece firmly against the fence and table. Rods have a tendency to roll while being cut, causing the blade to "bite" and pull the work with your hand into the blade (Fig. 50).

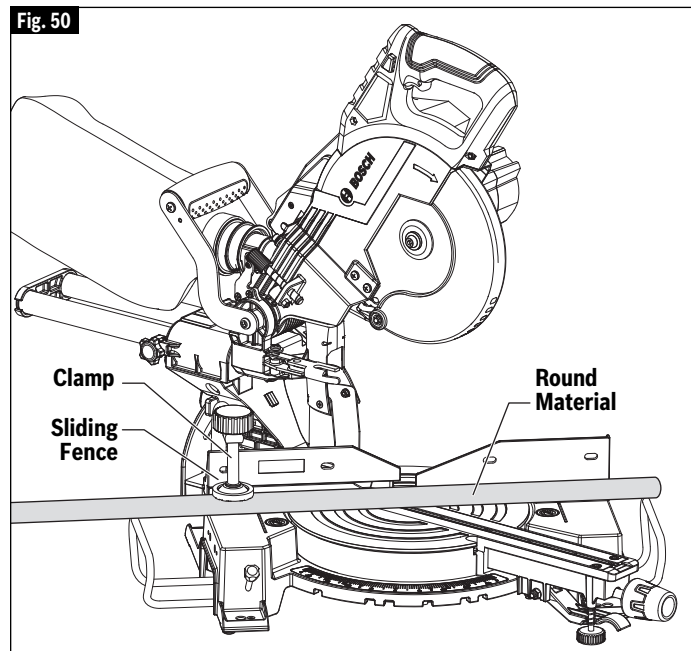
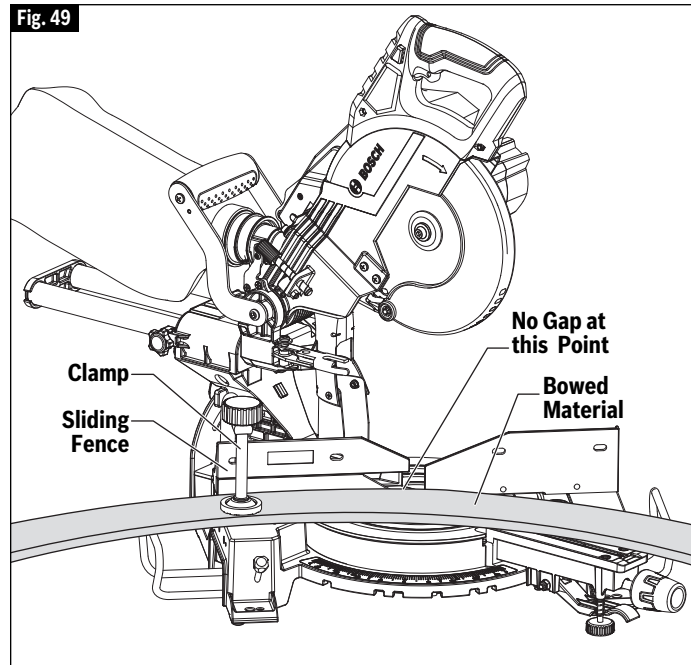

Maintenance and Lubrication

⚠ WARNING To avoid accidents, always disconnect battery pack from tool before cleaning or performing any maintenance.

► Service

⚠ WARNING All tool service should be performed by a Bosch Factory Service Center or an Authorized Bosch Service Station. Preventive maintenance performed by unauthorized personnel may result in misplacing of internal wires and components which could cause serious hazard.

► Batteries

Be alert for battery packs that are nearing their end of life. If you notice decreased tool performance or significantly shorter running time between charges then it is time to replace the battery pack. Failure to do so can cause the tool to operate improperly or damage the charger.

► Care of Blades

Blades become dull even from cutting regular lumber. If you find yourself forcing the saw forward to cut instead of just guiding it through the cut, chances are the blade is dull or coated with wood pitch.

When cleaning gum and wood pitch from blade, remove the battery from the saw and remove the blade. Remember, blades are designed to cut, so handle carefully. Wipe the blade with kerosene or similar solvent to remove the gum and pitch. Unless you are experienced in sharpening blades, we recommend you do not try.

► Tool Lubrication

⚠ WARNING Preventive maintenance performed by unauthorized personnel may result in misplacing of internal wires and components which could cause serious hazard. We recommend that all tool service be performed by a Bosch factory Service Center or Authorized Bosch Service Station.

Your Bosch tool has been properly lubricated and is ready to use. It is recommended that tools with gears be regreased with a special gear lubricant at every brush change.

Periodically lubricate moving parts with a silicone, or light oil spray. Do not use grease because it tends to attract and hold sawdust.

► Bearings

All bearings in this tool are lubricated with a sufficient amount of high-grade lubricant for the life of the unit under normal operating conditions. No further lubrication is required.

► Cleaning

⚠ CAUTION Certain cleaning agents and solvents damage plastic parts. Some of these are: gasoline, carbon tetrachloride, chlorinated cleaning solvents, ammonia and household detergents that contain ammonia.

Ventilation openings and switch levers must be kept clean and free of foreign matter. Do not attempt to clean by inserting pointed objects through openings.

Check regularly to make sure the lower guard and all moving parts are working properly. Use a brush or vacuum cleaner to remove any sawdust or debris that might interfere with the operation of the lower guard.

Troubleshooting

► Troubleshooting Guide - Electrical

PROBLEM	CAUSE	CORRECTIVE ACTION
Motor does not start.	<ol style="list-style-type: none"> 1. Battery pack not charged. 2. Battery pack not installed properly. 3. Battery pack temperature is too hot or cold for operation. 4. Electronic Motor Protection turned tool off. 5. Burned out switch. 	<ol style="list-style-type: none"> 1. Charge battery if needed. 2. Confirm battery is locked and secured to the tool. 3. Let battery sit a few minutes or until it reaches normal operating temperature. 4a. Remove battery and replace. 4b. Let tool sit a few minutes or until it reaches normal operating temperature. 5. Have switch replaced by an Authorized Bosch Service Center or Service Station.

► Troubleshooting Guide - General

PROBLEM	CAUSE	CORRECTIVE ACTION
Head assembly does not bevel to desired position.	- Bevel lock is engaged.	- Pull the bevel lock forward to unlock the head assembly.
Blade hits table.	- Misalignment.	- Authorized service.
Angle of cut not accurate.	- Angle stops at 0° or 45° need adjustment.	- See Adjustments section (pages 19–22).
Cannot rotate table to change miter angle.	<ol style="list-style-type: none"> 1. Miter lock knob is tightened. 2. Miter detent lever is engaged with a detent (slot) in detent plate. 3. Sawdust accumulation. 	<ol style="list-style-type: none"> 1. Turn miter lock knob counterclockwise to loosen. 2. Pull up on miter detent lever to disengage from detent slot (see page 31). 3. Vacuum or blow out dust around turntable; wear eye protection.
Head assembly will not fully raise or blade guard will not fully close.	<ol style="list-style-type: none"> 1. Head assembly lock pin is engaged. 2. Sawdust accumulation. 3. Sawdust accumulation. 	<ol style="list-style-type: none"> 1. Pull out lock pin, allowing head assembly to go up (see page 18). 2. Clean head assembly. 3. Authorized service.
Blade binds, jams, burns wood. Rough cuts.	<ol style="list-style-type: none"> 1. Improper operation. 2. Dull blade. 3. Improper blade. 4. Bent blade. 	<ol style="list-style-type: none"> 1. See Saw Operations section. 2. Replace or sharpen blade. 3. Replace with 8-1/2" diameter blade designed for material being cut. 4. Replace blade.
Head assembly slides forward and back when making a chop cut.	- Slide rail lock knob is disengaged.	- Rotate Slide rail lock knob clockwise to lock head in place.

Troubleshooting

► Troubleshooting Guide - General

PROBLEM	CAUSE	CORRECTIVE ACTION
Tool vibrates or shakes.	<ol style="list-style-type: none"> 1. Saw blade not round. 2. Saw blade damaged. 3. Saw blade loose. 4. Other 	<ol style="list-style-type: none"> 1. Replace blade. 2. Replace blade. 3. Check that blade is properly seated on the inner washer. See "Removing and Installing Blades" on page 16. 4. Authorized service.
Head assembly does not slide freely when attempting a slide cut.	- Slide rail lock knob is engaged.	- Rotate slide rail lock knob counter clockwise to disengage.
Blade does not cut completely through workpiece.	<ol style="list-style-type: none"> 1. Depth stop plate is pulled out for non-through cuts. 2. Replacement blade is less than 8-1/2" diameter. 	<ol style="list-style-type: none"> 1. Push depth stop plate inward to set for full-depth cuts (see page 19). 2. Change to a blade that is fully 8-1/2" diameter.
Saw blade or lower guard cuts or contacts left sliding fence when saw is set for bevel cuts.	- Left sliding fence is not moved out from path of saw blade before making bevel cut.	- Move left sliding fence to be clear of lower guard and saw blade; perform a "dry cut" to check for clearances before making bevel cuts (see page 35).

Accessories and Attachments

- **GAM220MF and GAM270MFL Digital Angle finder, Compound Cut Calculator, Protractor, and Level** – Gives you the information needed to position cuts so that they fit together precisely even if the room is out of square.
- **MS1233 Crown Stop Set** – Correctly hold crown molding in an inclined position against fence. Set molding for simple vertical cutting – no compound cutting required.
- **T1B Portable Miter Saw Stand**
- **GTA3800 Portable Miter Saw Stand with Wheels**
- **T4B Gravity-Rise Wheeled Miter Saw Stand**
- **MS1234 Length Stop**
- **Blades**



Symboles relatifs à la sécurité

Les définitions ci-dessous décrivent le niveau de gravité pour chaque terme signalant un danger. Veuillez lire le mode d'emploi et lire la signification de ces symboles.

	C'est le symbole d'alerte relatif à la sécurité. Il est utilisé pour vous avertir de l'existence possible d'un danger de lésion corporelle. Obéissez à tous les messages relatifs à la sécurité qui suivent ce symbole pour éviter tout risque de blessure ou même de mort.
	DANGER indique une situation dangereuse qui, si elle n'est pas évitée, causera la mort d'une personne ou une blessure grave.
	AVERTISSEMENT indique une situation dangereuse qui, si elle n'est pas évitée, pourrait causer la mort d'une personne ou une blessure grave.
	MISE EN GARDE indique une situation dangereuse qui, si elle n'est pas évitée, causera une blessure légère ou modérée.

Table des matières

English2

Symboles relatifs à la sécurité49

Avertissements généraux concernant la sécurité des outils électroportatifs51

- ▶ Sécurité du lieu de travail51
- ▶ Sécurité électrique51
- ▶ Sécurité personnelle51
- ▶ Utilisation et entretien des outils électroportatifs52
- ▶ Utilisation et entretien des outils à piles ...52
- ▶ Entretien52

Consignes de sécurité pour les scies à onglet ..53

Consignes de sécurité supplémentaires55

Symboles56

Familiarisez-vous avec votre scie à onglet58

Spécifications60

Capacités de coupe60

Assemblage61

- ▶ Déballage et vérification du contenu61
- ▶ Fixation des pièces détachées63
 - ▼ Rangement de la clé hexagonale de 5 mm ..63
 - ▼ Attachement de la poignée de transport supérieure63
- ▶ Insertion et retrait du bloc-piles63
- ▶ Retrait et installation des lames64
 - ▼ Retrait de la lame64
 - ▼ Installation de la lame de 8-1/2 po64
- ▶ Assemblage du coude de poussière et du sac à poussière65
 - ▼ Fixation du sac à poussière65

▼ Utilisation et nettoyage du sac à poussière .65

▼ Attachement d'un aspirateur/extracteur de poussière65

▼ Repositionnement ou retrait du déflecteur en caoutchouc65

▶ Utilisation de la goupille de verrouillage de la tête de scie66

▼ Goupille de verrouillage de la tête de scie ..66

▼ Comment enclencher la goupille de verrouillage de la tête de scie :66

▼ Comment désenclencher la goupille de verrouillage de la tête de scie :66

Réglages67

▶ Profondeur de coupe67

▼ Réglage de la profondeur de lame pour des coupes profondes à passe unique normales .67

▼ Réglage de la profondeur de lame pour des coupes non transversantes afin de réaliser des rainures67

▶ Système de cran d'arrêt d'onglet68

▼ Réglage du pointeur de l'échelle graduée d'onglet68

▶ Plaquette amovible pour entailles68

▼ Réglage de la plaquette amovible pour entailles68

▶ Butée de biseau 0° (suite)69

▼ Étalonnage de la lame à un biseau de 0° (90° par rapport à la table)69

▼ Réglage du pointeur de l'échelle graduée de biseau69

▶ Butée de biseau 45°70



Table des matières

▼ Vérification du réglage de la butée de biseau 45°	70	► Coupes d'onglet	82
▼ Étalonnage de la lame pour un biseau de 45° vers la gauche	70	▼ En quoi consiste une coupe d'onglet ?	82
Transport	71	▼ Lecture de l'échelle graduée d'onglet	82
▼ Préparations avant de soulever la scie	71	▼ Réalisation d'une coupe d'onglet	82
▼ Soulevez la scie par la poignée de transport supérieure	71	► Coupes en biseau	83
▼ Soulevez la scie par les poignées incorporées latérales	71	▼ Réglage de la scie pour réaliser une coupe en biseau	83
Montage	72	► Coupes composées	84
▼ Montage permanent sur établi	72	▼ Suivez les instructions suivantes pour réaliser votre coupe composée :	84
▼ Autre montage possible	72	► Coupe de rainures	85
▼ Montage temporaire au moyen de brides de serrage	72	► Coupe de moulures en couronne	86
▼ Montage sur des supports de chantier Bosch	72	► Coupe de moulures de base	86
Préparation pour les opérations de la scie	73	► Moulure en couronne à un angle par rapport à la table et au guide	87
► Activation de la gâchette d'interrupteur	73	▼ Réglages des angles d'onglet et de biseau pour des coupes standard de moulures de couronnement	87
► Éclairage à DEL incorporé	73	► Moulure en couronne à plat sur la table	88
► Guide de la ligne laser	73	▼ Réglages des angles d'onglet et de biseau pour scier des corniches standard	88
▼ Réglage de la ligne laser	73	► Guide auxiliaire	89
▼ Bouclier antipoussière du laser	74	▼ Fabrication d'un guide auxiliaire	89
► Positionnement des mains et du corps	74	► Guide auxiliaire pour moulures en couronne	90
► Support de l'ouvrage	76	▼ Fabrication d'un guide auxiliaire pour moulure en couronne	90
▼ Utilisation de la bride de serrage de la pièce	76	▼ Première utilisation du guide auxiliaire	90
▼ Guide à glissière	77	► Coupes spéciales	92
▼ Opération du guide à glissière	77	▼ Coupes de matériau arqué	92
▼ Retrait du guide à glissière	77	▼ Coupes de matériau rond ou à formes irrégulières	92
► Support de l'ouvrage	78	Maintenance et lubrification	93
▼ Support pour ouvrages longs	78	► Service	93
▼ Support d'ouvrage supplémentaire	78	► Piles	93
Opérations de la scie	79	► Entretien des lames	93
► Système de crans d'onglet	79	► Graissage de l'outil	93
▼ Utilisation du système de crans d'onglet	79	► Roulements	93
▼ Réglage du pied de stabilisation avant	79	► Nettoyage	93
► Coupes de cisaillement	80	Dépannage	94
▼ Qu'est-ce qu'une coupe à action de cisaillement?	80	► Guide de dépannage – Électrique	94
▼ Réalisation d'une coupe de cisaillement	80	► Guide de dépannage – Généralités	94
► Coupes coulissantes	81	Accessoires et compléments	96
▼ Qu'est-ce qu'une coupe coulissante?	81	Español	97
▼ Réalisation d'une coupe coulissante	81		

Avertissements généraux concernant la sécurité des outils électroportatifs

⚠ AVERTISSEMENT Lisez toutes les consignes de sécurité, instructions, illustrations et spécifications fournies avec cet outil électrique. Le non-respect de toutes les instructions figurant ci-après pourrait causer un choc électrique, un incendie et/ou des blessures graves.

CONSERVEZ TOUS LES AVERTISSEMENTS ET TOUTES LES CONSIGNES DE SÉCURITÉ POUR RÉFÉRENCE FUTURE.

Dans les avertissements, le terme « outil électroportatif » se rapporte à votre outil branché sur le secteur (avec fil) ou à votre outil alimenté par piles (sans fil).

► Sécurité du lieu de travail

Maintenez le lieu de travail propre et bien éclairé.

Les risques d'accident sont plus élevés quand on travaille dans un endroit encombré ou sombre.

N'utilisez pas d'outils électroportatifs dans des atmosphères explosives, comme par exemple en présence de gaz, de poussières ou de liquides inflammables. Les outils électroportatifs produisent des étincelles qui risquent d'enflammer les poussières ou les vapeurs.

Éloignez les enfants et les visiteurs quand vous vous servez d'un outil électroportatif. Vous risquez une perte de contrôle si on vous distrait.

► Sécurité électrique

Les fiches des outils électroportatifs doivent correspondre à la prise. Il ne faut absolument jamais modifier la fiche. N'utilisez pas d'adaptateur de prise avec des outils électroportatifs munis d'une fiche de terre. Le risque de choc électrique est moindre si on utilise une fiche non modifiée sur une prise qui lui correspond.

Évitez tout contact du corps avec des surfaces reliées à la terre tels que tuyaux, radiateurs, gazinières ou réfrigérateurs. Le risque de choc électrique augmente si votre corps est relié à la terre.

N'exposez pas les outils électroportatifs à la pluie ou à l'humidité. Si de l'eau pénètre dans un outil électroportatif, le risque de choc électrique augmente.

Ne maltraitez pas le cordon. Ne vous en servez jamais pour transporter l'outil électroportatif, pour le tirer ou pour le débrancher. Éloignez le cordon de la chaleur, des huiles, des arêtes coupantes ou des pièces mobiles. Les cordons abîmés ou emmêlés augmentent les risques de choc électrique.

Si vous utilisez un outil électroportatif à l'extérieur, employez une rallonge conçue pour l'extérieur. Ces rallonges sont faites pour l'extérieur et réduisent le risque de choc électrique.

S'il est absolument nécessaire d'utiliser l'outil électroportatif dans un endroit humide, utilisez une alimentation protégée par un disjoncteur de fuite de terre (GFCI). L'utilisation d'un disjoncteur

GFCI réduit les risques de choc électrique.

► Sécurité personnelle

Restez concentré, faites attention à ce que vous faites, et servez-vous de votre bon sens lorsque vous utilisez un outil électroportatif. N'employez pas d'outils électroportatifs quand vous êtes fatigué ou sous l'emprise de drogues, d'alcool ou de médicaments. Quand on utilise des outils électroportatifs, il suffit d'un moment d'inattention pour causer des blessures corporelles graves.

Utilisez des équipements de sécurité personnelle. Portez toujours une protection oculaire. Le port d'équipements de sécurité tels que des masques antipoussières, des chaussures de sécurité antidérapantes, des casques de chantier et des protecteurs d'oreilles dans des conditions appropriées réduira le risque de blessure corporelle.

Évitez les démarrages intempestifs. Assurez-vous que l'interrupteur est dans la position arrêt (Off) avant de brancher l'outil dans une prise de courant et/ou un bloc-piles, de le ramasser ou de le transporter. Le transport d'un outil électroportatif avec le doigt sur la gâchette ou le branchement de cet outil quand l'interrupteur est en position de marche (ON) est une invite aux accidents.

Enlevez toutes les clés de réglage avant de mettre l'outil électroportatif en marche. Si on laisse une clé sur une pièce tournante de l'outil électroportatif, il y a risque de blessure corporelle.

Ne vous penchez pas. Conservez toujours une bonne assise et un bon équilibre. Ceci vous permettra de mieux maîtriser l'outil électroportatif dans des situations inattendues.

Habillez-vous de manière appropriée. Ne portez pas de vêtements amples ou de bijoux. Attachez les cheveux longs. N'approchez pas les cheveux, les vêtements ou les gants des pièces en mouvement. Les vêtements amples, les bijoux ou les cheveux longs risquent d'être happés par les pièces en mouvement.

Si l'outil est muni de dispositifs permettant le raccordement d'un système d'aspiration et de collecte des poussières, assurez-vous que ces dispositifs sont raccordés et utilisés correctement. L'utilisation d'un dépoussiéreur

CONSERVEZ CES INSTRUCTIONS



Avertissements généraux concernant la sécurité des outils électroportatifs

peut réduire les dangers associés à l'accumulation de poussière.

Ne laissez pas la familiarité résultant de l'utilisation fréquente des outils vous inciter à devenir complaisant(e) et à ignorer les principes de sécurité des outils. Une action négligente pourrait causer des blessures graves en une fraction de seconde.

► Utilisation et entretien des outils électroportatifs

Ne forcez pas sur l'outil électroportatif. Utilisez l'outil électroportatif qui convient à la tâche à effectuer. L'outil qui convient à la tâche fait un meilleur travail et est plus sûr à la vitesse pour lequel il a été conçu.

Ne vous servez pas de l'outil électroportatif si son interrupteur ne parvient pas à le mettre en marche ou à l'arrêter. Tout outil électroportatif qui ne peut pas être commandé par son interrupteur est dangereux et doit être réparé.

Débranchez la fiche de la prise secteur et/ou retirez le bloc-piles de l'outil électrique (s'il est amovible) avant d'y apporter de quelconques modifications, de changer d'accessoire ou de ranger l'outil électrique. De telles mesures de sécurité préventive réduisent le risque de démarrage intempestif de l'outil électroportatif.

Rangez les outils électroportatifs dont vous ne vous servez pas hors de portée des enfants et ne permettez pas à des personnes qui ne connaissent pas l'outil électroportatif ou qui ignorent ces consignes de s'en servir. Les outils électroportatifs sont dangereux dans les mains d'utilisateurs inexpérimentés.

Entretenez de façon appropriée les outils électriques et les accessoires. Assurez-vous que les pièces en mouvement sont bien alignées et qu'elles ne se coincent pas, qu'il n'y a pas de pièces cassées ou qu'il n'existe aucune situation pouvant affecter le fonctionnement de l'outil électrique. Si l'outil électrique est endommagé, faites-le réparer avant de vous en servir à nouveau. Les outils coupants entretenus correctement et dotés de bords tranchants affûtés sont moins susceptibles de coincer et sont plus faciles à maîtriser.

Utilisez l'outil électroportatif, les accessoires et les embouts d'outil, etc. conformément à ces instructions, en tenant compte des conditions de travail et des travaux à réaliser. L'emploi d'outils électroportatifs pour des tâches différentes de celles pour lesquelles ils ont été prévus peut résulter en une situation dangereuse.

Gardez les poignées et les surfaces de préhension propres, sèches et exemptes de toute trace d'huile ou de graisse. Les poignées et

les surfaces de préhension glissantes ne permettent pas une manipulation et un contrôle sûrs de l'outil dans des situations inattendues.

► Utilisation et entretien des outils à piles

Rechargez les piles uniquement avec le chargeur spécifié par le fabricant. Un chargeur qui convient à un type de bloc-piles peut entraîner un risque d'incendie quand il est utilisé avec un autre bloc-piles.

Utilisez des outils électroportatifs uniquement avec les bloc-piles spécifiquement désignés pour eux. L'utilisation de tout autre bloc-piles peut créer un risque de blessures et d'incendie.

Lorsque le bloc-piles n'est pas utilisé, gardez-le à distances d'autres objets métalliques tels que des trombones, des pièces de monnaie, des clés, des clous, des vis ou de tout autre objet métallique pouvant faire une connexion entre une borne et une autre. Court-circuiter les bornes des piles peut causer des brûlures ou un incendie.

Dans des conditions abusives, du liquide peut être éjecté de la pile ; dans un tel cas, évitez tout contact avec ce liquide. Si un contact se produit accidentellement, rincez avec de l'eau. Si le liquide entre en contact avec les yeux, consultez un médecin. Du liquide éjecté de la pile peut causer des irritations ou des brûlures.

N'utilisez pas un bloc-piles ou un outil qui est endommagé ou a été modifié. Des piles endommagées ou modifiées peuvent se comporter de façon imprévisible et causer un incendie ou une explosion, ou entraîner des blessures.

N'exposez pas un bloc-piles ou un outil à un incendie ou à une température excessive. L'exposition à un incendie ou à une température supérieure à 265° F (130° C) pourrait causer une explosion.

Suivez toutes les instructions relatives à la charge et ne chargez pas le bloc-piles ou l'outil en dehors de la plage de température indiquée dans les instructions. Une charge dans des conditions appropriées ou à des températures en dehors de la plage spécifiée pourrait endommager les piles et augmenter le risque d'incendie.

► Entretien

Faites réparer votre outil électroportatif par un agent de service qualifié n'utilisant que des pièces de rechange identiques. Ceci assure que la sécurité de l'outil électroportatif est préservée.

Ne tentez jamais de réparer des blocs-piles endommagés. La réparation de blocs-piles ne doit être effectuée que par le fabricant ou un prestataire de services agréé.

CONSERVEZ CES INSTRUCTIONS



Consignes de sécurité pour les scies à onglet

Les scies à onglet sont conçues pour couper le bois ou des produits similaires au bois; elles ne peuvent pas être utilisées avec des meules de tronçonnage abrasives pour couper des matériaux ferreux tels que des barres, des tiges, des goujons, etc. La poussière abrasive a pour effet que des pièces mobiles telles que le dispositif de protection inférieur ont tendance à se coincer. Les étincelles causées par la coupe de matériaux abrasifs brûleront le dispositif de protection inférieur, le disque à entailler et d'autres pièces en plastique.

Utilisez des brides de fixation pour supporter l'ouvrage dans la mesure du possible. Si vous soutenez l'ouvrage à la main, vous devez toujours garder votre main à au moins 10 cm (4 po) de chaque côté de la lame de la scie. N'utilisez pas cette scie pour couper des pièces qui sont trop petites pour être assujetties au moyen de brides de fixation ou tenues à la main en toute sécurité. Si vous placez votre main trop près de la lame de la scie, vous augmentez les risques de vous blesser en cas de contact avec la lame.

L'ouvrage doit être stationnaire et assujetti au moyen de brides de fixation ou maintenu contre le guide et la table. Ne poussez pas l'ouvrage à la main en direction de la lame et ne coupez pas « à main levée » de quelque façon que ce soit. Des pièces non retenues ou en mouvement pourraient être projetées à grande vitesse et causer des blessures.

Poussez la scie à travers l'ouvrage. Ne tirez pas la scie à travers l'ouvrage. Pour faire une coupe, soulevez la tête de la scie et tirez-la pour la faire sortir de l'ouvrage sans couper, faites démarrer le moteur, appuyez sur la tête de la scie et poussez la scie à travers l'ouvrage. Le fait de couper pendant la partie de l'opération consistant à tirer risque de faire grimper la lame de la scie sur le dessus de l'ouvrage et de projeter violemment l'ensemble de lame vers l'opérateur.

Ne croisez jamais votre main sur la ligne de coupe prévue, soit devant, soit derrière la lame de scie. Il est très dangereux de soutenir la pièce à « main croisée », c'est-à-dire de tenir l'ouvrage à droite de la lame de scie avec votre main gauche ou vice-versa.

Ne tendez pas la main pour atteindre l'arrière du guide à moins de 10 cm (4 po) de chaque côté de la lame de la scie, pour retirer des débris de bois ou pour toute autre raison pendant que la lame tourne. La proximité de la lame de scie en train de tourner et votre main n'est pas toujours évidente, et vous pourriez subir une blessure grave.

Inspectez votre ouvrage avant de commencer à couper. Si l'ouvrage est tordu ou courbé,

assujettissez-le de manière que la partie extérieure de la courbure soit face au guide. Assurez-vous toujours qu'il n'y a pas d'espace entre l'ouvrage, le guide et la table le long de la ligne de coupe. Les ouvrages courbés ou tordus peuvent subir une torsion supplémentaire ou bouger, ce qui risquerait d'avoir pour effet que la lame de la scie en train de tourner se coince pendant la coupe. Il ne doit pas y avoir de clous ou de corps étrangers dans l'ouvrage.

N'utilisez pas la scie jusqu'à ce que tous les outils, débris en bois, etc., aient été retirés de la table de travail, et qu'il ne reste plus que l'ouvrage. De petits déchets ou des morceaux de bois non sécurisés, ou d'autres objets qui pourraient entrer en contact avec la lame en train de tourner, risqueraient d'être projetés à grande vitesse.

Ne coupez qu'un ouvrage à la fois. Il n'est pas possible d'assujettir par des brides de fixation ou de sécuriser par ailleurs de multiples ouvrages à la fois de façon adéquate, et ils risqueraient de se coincer sur la lame ou de changer de position pendant la coupe.

Vérifiez que la scie à onglet est montée ou placée sur une surface de travail ferme et de niveau avant de commencer à utiliser la scie. Une surface de travail ferme et de niveau réduit le risque de rendre la scie à onglet instable.

Planifiez votre travail. Chaque fois que vous modifiez le réglage de l'angle du biseau ou de l'onglet, assurez-vous que le guide réglable est correctement réglé pour supporter l'ouvrage et qu'il n'interfère pas avec la lame ou le système de protection. Sans mettre l'outil sous tension (« ON ») et sans ouvrage à usiner sur la table, déplacez la lame de scie à travers une coupe simulée complète pour vous assurer qu'il n'y aura pas d'interférence ou de danger de couper le guide.

Prévoyez un support adéquat tel que des rallonges de table, des chevalets de sciage, etc. si votre ouvrage est plus large ou plus long que le dessus de table. Les ouvrages plus longs ou plus larges que la table de scie à onglet peuvent basculer s'ils ne sont pas solidement supportés. Si l'ouvrage ou la partie coupée de l'ouvrage bascule, ceci risque de soulever le dispositif de protection de protection inférieur, ou l'ouvrage peut être projeté par la lame en train de tourner.

N'utilisez pas une autre personne pour tenir l'ouvrage à la place d'une rallonge de table ou d'un dispositif de support additionnel. Un support instable pour l'ouvrage peut entraîner le coincement de la lame ou le déplacement de l'ouvrage à usiner pendant l'opération de coupe,

CONSERVEZ CES INSTRUCTIONS

Consignes de sécurité pour les scies à onglet

vous entraînant ainsi que la personne qui vous aide vers la lame en rotation.

La partie coupée de l'ouvrage ne doit être coincée ou assujettie d'aucune façon contre la lame de scie en train de tourner. Si elle est confinée, par exemple en conséquence de l'utilisation de butées de longueur, la pièce coupée pourrait être coincée contre la lame et projetée violemment.

Utilisez toujours une bride de fixation ou un dispositif conçu pour supporter adéquatement des matériaux ronds tels que des tiges ou des tubes. Les tiges ont tendance à rouler pendant la coupe, ce qui fait que la lame « mord » l'ouvrage et l'attire ainsi que votre main dans la lame.

Attendez que la lame atteigne sa vitesse de croisière avant de la mettre en contact avec l'ouvrage. Ceci réduira le risque de projection de l'ouvrage.

Si l'ouvrage ou la lame se coince, éteignez la scie à onglet. Attendez que toutes les pièces mobiles

s'arrêtent et débranchez la fiche de la source d'alimentation et/ou retirez le bloc-piles. Puis efforcez-vous de dégager la pièce coincée. Si vous continuez à scier alors que l'ouvrage est coincé, vous risquez de perdre le contrôle de la scie à onglet ou de l'endommager.

Après avoir terminé la coupe, relâchez l'interrupteur, tenez fermement la scie avec la tête en bas et attendez que la lame cesse de tourner avant de retirer la partie de l'ouvrage qui a été découpée. Il est dangereux d'étendre la main près d'une lame en train de tourner.

Tenez fermement la poignée lorsque vous effectuez une coupe incomplète ou lorsque vous relâchez l'interrupteur avant que la tête de la scie ne soit en position complètement abaissée. L'action de freinage de la scie peut entraîner une chute brutale de la tête de la scie, ce qui risque de provoquer des blessures.

Évitez de causer la surchauffe des pointes de la lame de la scie.

CONSERVEZ CES INSTRUCTIONS

Consignes de sécurité supplémentaires

- PENSEZ EN TERMES DE SÉCURITÉ. LA SÉCURITÉ EST UNE COMBINAISON DE BON SENS, DE CONNAISSANCE DES CONSIGNES DE SÉCURITÉ ET DE FONCTIONNEMENT, ET DE VILIGANCE CONSTANTE DE LA PART DE L'OPÉRATEUR LORS DE L'UTILISATION DE LA SCIE À ONGLET.

⚠ AVERTISSEMENT Les travaux à la machine tel que ponçage, sciage, meulage, perçage et autres travaux du bâtiment peuvent créer des poussières contenant des produits chimiques qui sont des causes reconnues de cancer, de malformation congénitale ou d'autres problèmes reproductifs. Ces produits chimiques sont, par exemple :

- Le plomb provenant des peintures à base de plomb,
- Les cristaux de silices provenant des briques et du ciment et d'autres produits de maçonnerie, et
- L'arsenic et le chrome provenant des bois traités chimiquement

Le niveau de risque dû à cette exposition varie avec la fréquence de ces types de travaux. Pour réduire l'exposition à ces produits chimiques, il faut travailler dans un lieu bien ventilé et porter un équipement de sécurité approprié tel que certains masques à poussière conçus spécialement pour filtrer les particules microscopiques.

⚠ AVERTISSEMENT N'utilisez pas la scie à onglet Bosch GCM18V-08 pour couper des panneaux de fibrociment. La coupe de matériaux contenant de la silice cristalline peut créer des expositions à de la poussière de silice respirable.

⚠ AVERTISSEMENT Lisez attentivement tous les avertissements figurant sur votre scie à onglet avant de vous en servir à chaque fois.









ZONES DE DANGER DÉSIGNÉES

Avoid positioning hands, fingers or arms

CONSERVEZ CES INSTRUCTIONS

Symboles

Important : Certains des symboles suivants peuvent être utilisés sur votre outil. Veuillez les étudier et apprendre leur signification. Une interprétation appropriée de ces symboles vous permettra d'utiliser l'outil de façon plus efficace et plus sûre.

Symbole	Désignation / Explication
V	Volts (voltage)
A	Ampères (courant)
Hz	Hertz (fréquence, cycles par seconde)
W	Watt (puissance)
kg	Kilogrammes (poids)
min	Minutes (temps)
s	Seconds (temps)
∅	Diamètre (taille des mèches de perceuse, meules, etc.)
n_0	Vitesse à vide (vitesse de rotation, à vide)
n	Vitesse nominale (vitesse maximum pouvant être atteinte)
.../min	Tours ou mouvement alternatif par minute (tours, coups, vitesse en surface, orbites, etc., par minute)
0	Position d'arrêt (vitesse zéro, couple zéro ...)
1, 2, 3, ... I, II, III,	Réglages du sélecteur (Réglages de vitesse, de couple ou de position. Un nombre plus élevé signifie une vitesse plus grande)
	Sélecteur variable à l'infini avec arrêt (La vitesse augmente depuis le réglage 0)
	Flèche (action dans la direction de la flèche)
	Courant alternatif (type ou caractéristique du courant)
	Courant continu (type ou caractéristique du courant)
	Courant alternatif ou continu (type ou caractéristique du courant)
	Construction classe II (désigne des outils construits avec double isolation)
	Borne de terre (borne de mise à la terre)

Symboles

Important : Certains des symboles suivants peuvent être utilisés sur votre outil. Veuillez les étudier et apprendre leur signification. Une interprétation appropriée de ces symboles vous permettra d'utiliser l'outil de façon plus efficace et plus sûre.

Symbole	Désignation / Explication
	Alerts user to read manual
	Alerts user to wear eye protection
	This symbol designates that this tool is listed by Underwriters Laboratories.
	This symbol designates that this component is recognized by Underwriters Laboratories.
	This symbol designates that this tool is listed by Underwriters Laboratories, to United States and Canadian Standards.
	This symbol designates that this tool is listed by the Canadian Standards Association.
	This symbol designates that this tool is listed by the Canadian Standards Association, to United States and Canadian Standards.
	This symbol designates that this tool is listed by the Intertek Testing Services, to United States and Canadian Standards.
	This symbol designates that this tool complies to NOM Mexican Standards.
	Designates Li-ion battery recycling program
	Designates Ni-Cad battery recycling program

Familiarisez-vous avec votre scie à onglet

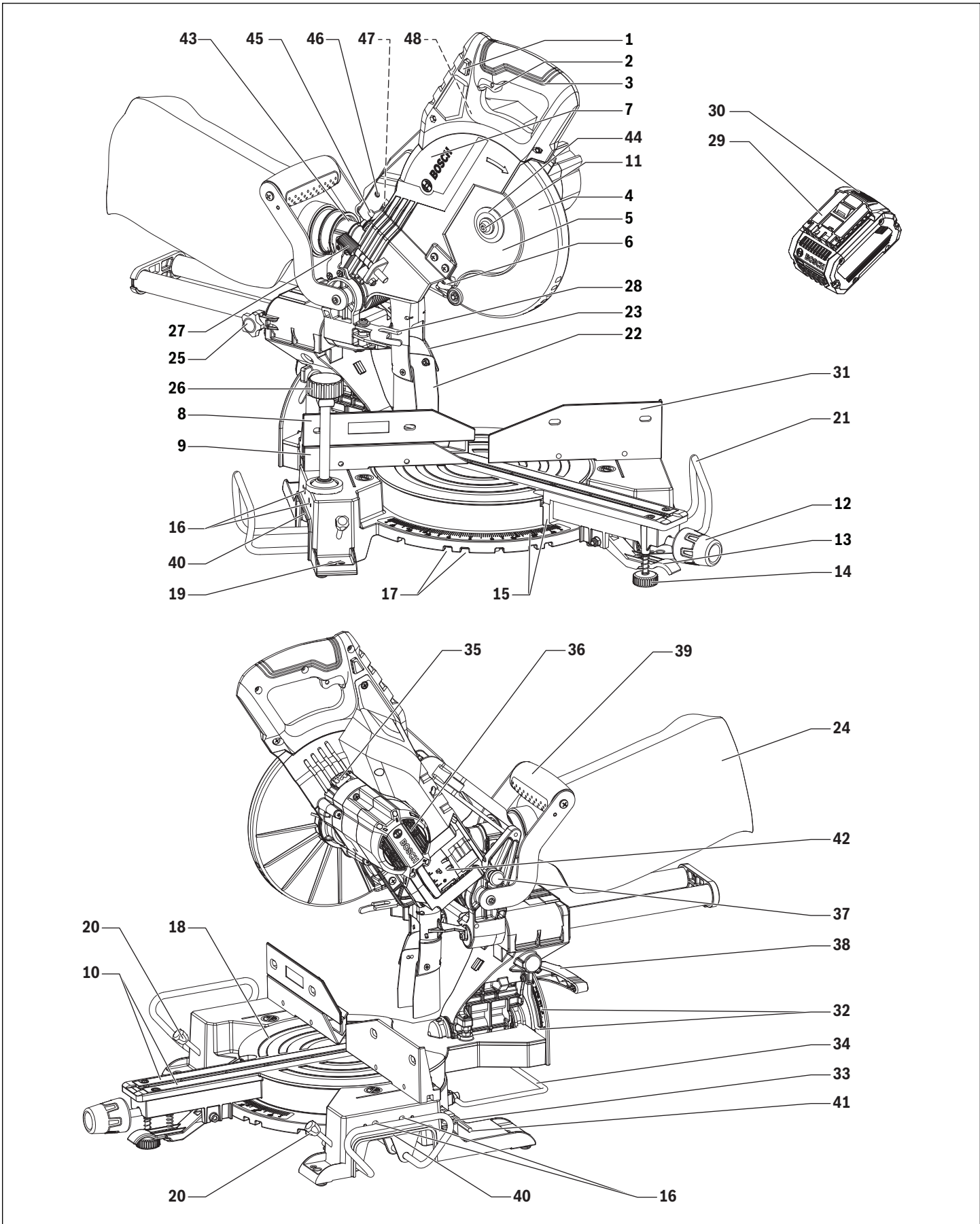



Familiarisez-vous avec votre scie à onglet

⚠ AVERTISSEMENT Débranchez le bloc-piles avant de procéder à une quelconque opération de montage, de réglage ou de réparation afin d'éviter tout risque de blessure.

1. **Boutons de libération du cadenas de l'interrupteur** – Vous devez appuyer sur un de ces deux boutons avant de pouvoir appuyer sur l'interrupteur d'alimentation.
2. **Interrupteur** – L'interrupteur utilisé avec le bouton de blocage à l'arrêt « Lock-OFF » met la scie sous tension.
3. **Poignée principale** – Cette poignée comprend l'interrupteur. Abaissez-la pour faire descendre la lame et la faire pénétrer dans la pièce.
4. **Protecteur inférieur de lame** – Le protecteur inférieur de lame aide à protéger vos mains contre la lame en rotation. Il se rétracte au fur et à mesure que la lame est abaissée.
5. **Lame** – N'utilisez pas une lame d'une taille supérieure à 21,6 cm / 8½ po ou inférieure à 21 cm / 8¼ po et avec un arbre de 1,6 cm / 5/8 po.
6. **Défecteur de copeaux** – Empêche les débris coupés de l'ouvrage de pénétrer à l'intérieur du dispositif de protection supérieur.
7. **Dispositif de protection supérieur** – Recouvre la partie supérieure de la lame.
8. **Guide coulissant de gauche** – Supporte l'ouvrage. Le guide possède une échelle graduée incorporée pour faciliter les coupes à répétition. Le guide comporte également des trous qui servent à fixer un guide auxiliaire, si désiré.
9. **Guide fixe** – Le guide fixe est assujéti à la base par des boulons et il assure le soutien de l'ouvrage lorsque le guide coulissant est retiré.
10. **Inserts d'encoche** – Les inserts d'encoche peuvent être ajustés à différentes largeurs de lame afin de réduire au minimum les risques d'arrachement de l'ouvrage.
11. **Boulon de fixation de la lame** – Fixe la lame en place.
12. **Bouton de blocage d'onglet** – Le bouton de blocage d'onglet bloque la table de la scie à onglet à tout angle d'onglet désiré.
13. **Levier de cran d'onglet** – Ce levier efface le cran, permettant ainsi de libérer la table.
14. **Pied de stabilisation avant** – Fournit plus de support et de stabilité lors des coupes coulissantes.
15. **Échelle d'onglet/Pointeur d'onglet** – Le pointeur tourne avec la table et la lame. L'aiguille est dirigée vers l'échelle d'onglet pour indiquer le paramètre d'angle avant qu'une coupe ne soit effectuée.
16. **Trous pour le montage de butées de couronnes** – Pour attacher des supports de butées de couronnes en optio.
17. **Crans d'onglet** – Il y a sept (7) encoches pour crans d'onglet permettant de se régler rapidement et précisément aux angles d'onglet les plus courants.
18. **Table** – Repose dans la base, supporte l'ouvrage, tourne pour coupes à onglet désirées et tourne la tête. La partie avant prolongée de la table est appelée le bras d'onglet.
19. **Coussinets de montage de l'outil** – Les quatre coins de la scie comportent des surfaces permettant de cramponner, boulonner ou clouer la scie à une surface de travail plate.
20. **Vis de fixation de l'extension de la base** – Verrouille les extensions de la base aux positions désirées.
21. **Extensions coulissantes de la base** – Fournit un soutien supplémentaire pour l'ouvrage. Utile pour couper des matériaux très longs.
22. **Défecteur en cuivre** – S'attache au bas de la chute. Dévie la sciure vers la chute.
23. **Chute à sciure** – Dirige la sciure vers le haut et à travers le coude jusqu'au sac de collecte de la sciure.
24. **Sac de collecte de la sciure** – A une fermeture à glissière au fond. Le sac peut être séparé du coude pour qu'il puisse être vidé.
25. **Bouton de verrouillage de glissière** – Le bouton de verrouillage de glissière bloque la glissière quand vous ne réalisez pas de coupes coulissantes et quand vous transportez la scie.
26. **Bride de fixation** – Utilisez-la pour assujettir l'ouvrage sur la table et la base – Insérez dans l'endroit prévu pour le goujon de fixation (article 32).
27. **Vis de butée pour la profondeur de coupe** – Tournez le bout du bouton afin d'ajuster la profondeur de course de la lame pour couper des rainures.
28. **Plaque de butée de profondeur**
29. **Bloc-piles**
30. **Bouton d'éjection du bloc-piles** – Utilisé pour détacher le bloc-piles de l'outil.
31. **Guide fixe de droite** – Supporte l'ouvrage. Le guide comporte également des trous permettant d'attacher un guide auxiliaire si on le désire.
32. **Échelle de biseau et pointeurs** – L'échelle de biseau est grande et orientée à un angle ; ceci permet à l'utilisateur de lire facilement les angles de biseau. Le pointeur indique quel est l'angle courant.
33. **Emplacements des goujons de fixation** – Deux orifices pour goujons verticaux dans la base – fournis pour insérer la bride de fixation (article 26).
34. **Barre de prévention de renversement** – Conçue pour empêcher un renversement accidentel de la scie.
35. **Verrouillage de l'arbre** – Appuyez sur le bouton de verrouillage de l'arbre pour empêcher la lame de tourner lorsque vous desserrez ou serrez le bouton de fixation de l'arbre pendant le retrait ou l'installation de la lame.
36. **Capot du moteur** – Permet d'accéder aux balais pour les inspecter et les remplacer.
37. **Goujon de verrouillage de l'ensemble de tête** – Elle sert à verrouiller l'ensemble de tête en position abaissée pour le transport.
38. **Levier de verrouillage du biseau** – Le levier de verrouillage du biseau, qui est situé à l'avant, verrouille l'ensemble de tête à l'angle de biseau désiré.
39. **Poignée de transport supérieure** – Utilisée pour soulever et transporter la scie.
40. **Poignées de transport incorporées latérales** – Utilisées pour soulever et transporter la scie.
41. **Clé hexagonale de 5 mm** – Utilisée pour remplacer la lame et ajuster l'outil.
42. **Baie de charge du bloc-piles** – Conçu pour connecter un bloc-piles.
43. **Orifice de dépoussiérage** – Utilisé pour attacher un sac à poussière / aspirateur.
44. **Rondelle extérieure** – Fixe la lame en place.
45. **Bouclier de protection de l'ouverture du laser contre la poussière**
46. **Vis de réglage pour l'ajustement du laser**
47. **Ouverture du laser**
48. **Éclairage à DEL incorporé**



Spécifications

Scie à onglet sans fil GCM18V-08

Tension nominale	18 V ⁻⁻⁻
Température ambiante autorisée	
– pendant la charge	32...113 °F (0...+45 °C)
– pendant le fonctionnement	-4...122 °F (-20...+50 °C)
– pendant le stockage	32...122 °F (0...+50 °C)

Bloc-piles/chargeurs

Veillez vous référer à la liste des piles/chargeurs accompagnant votre outil.

Capacités de coupe

Principales moulures / Positionnement	Taille maximum
Moulure de base contre le guide*	2-3/4 po
Moulure couronnée à 38° inclinée contre le guide*	3-5/8 po
Moulure couronnée à 45° inclinée contre le guide*	3-3/4 po
Moulure couronnée à plat sur la table	9 po
* Dans une plage d'onglet de 47° à gauche to 47° à droite	
Onglet / Biseau	Hauteur x largeur maximum
0°/ 0°	2-3/4 po x 10-5/8 po
45°/ 0°	2-3/4 po x 7-1/2 po
0°/ 45° (à gauche)	1-1/2 po x 10-5/8 po
45°/ 45° (à gauche)	1-1/2 po x 7-1/2 po

Assemblage

⚠ AVERTISSEMENT Débranchez le bloc-piles avant de procéder à une quelconque opération de montage, de réglage ou de réparation afin d'éviter tout risque de blessure.

► Déballage et vérification du contenu

Déballage de la scie à onglet – Pour faire sortir cet outil de son carton d'emballage, penchez-vous pour atteindre les emplacements des deux poignées de transport latérales et soulevez lentement jusqu'à ce que l'outil soit sorti complètement de son carton d'emballage.

⚠ AVERTISSEMENT Pour ne pas risquer de vous pincer, ce qui pourrait causer une blessure grave, il ne faut jamais soulever ou déplacer cette scie en saisissant un composant quelconque du système de soutien du mécanisme de coupe

Inspection du contenu du paquet – Ouvrez le dessus du paquet et localisez toutes les pièces détachées jointes. Consultez le schéma ci-dessous.

⚠ AVERTISSEMENT Pour ne pas risquer de blessures, débranchez toujours la fiche électrique de la prise de courant avant d'effectuer toute opération d'assemblage, de réglage ou de réparation.

Pièces détachées – 1 exemple de chaque pièce illustré

Cochez chaque pièce localisée

Bride de fixation de l'ouvrage

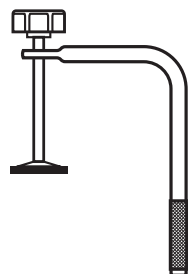

Mode d'emploi

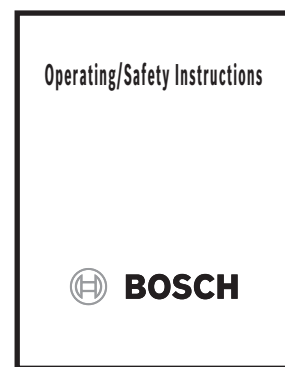

Poignée de transport supérieure

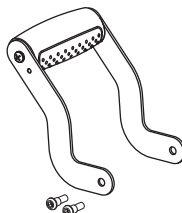

Sac de collecte de la sciure

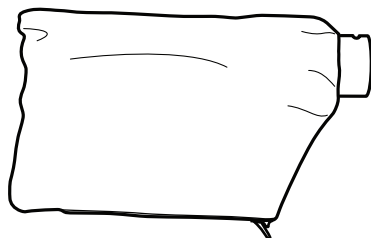

Clé hexagonale de 5 mm





Assemblage

Outils nécessaires à l'assemblage et à l'alignement

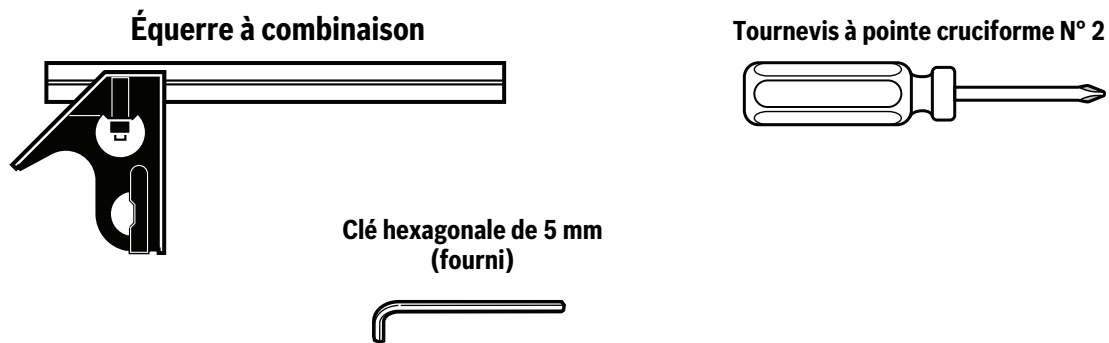

L'équerre combinée doit être droite et stable – Inspection de l'équerre combinée

1. Positionnez l'équerre et tracez une ligne droite

Planche de 3/4 po avec bord supérieur droit

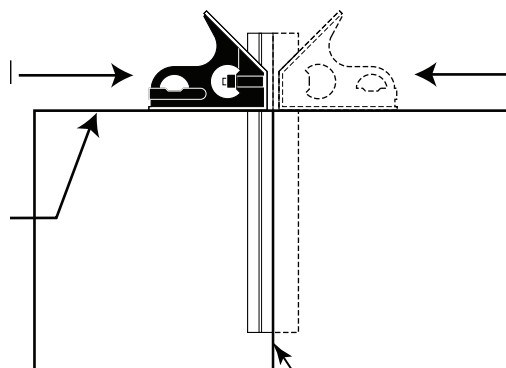

2. Renversez l'équerre (montrée en traits pointillés)

3. Comparez le bord de l'équerre renversée avec la ligne tracée. Il ne doit y avoir ni écart, ni chevauchement à l'extrémité inférieure.

Ligne tracée

Pas d'écart ou de chevauchement



Assemblage

► Fixation des pièces détachées

▼ RANGEMENT DE LA CLÉ HEXAGONALE DE 5 MM

Il y a un compartiment de rangement sur la scie où il est possible de ranger la clé hexagonale de 5 mm. Insérez la tige courte de la clé hexagonale dans l'œillet en caoutchouc de la façon illustrée. Faites pivoter la tige longue sous le crochet (voir la Fig. 1).

REMARQUE : La clé hexagonale de 5 mm est nécessaire pour remplacer la lame et ajuster l'outil.

▼ ATTACHEMENT DE LA POIGNÉE DE TRANSPORT SUPÉRIEURE

Attachez la poignée de transport supérieure conformément à l'illustration et serrez les vis à fond au moyen de la clé hexagonale de 5 mm jointe (Fig. 1a).

► Insertion et retrait du bloc-piles

Faites glisser le bloc-piles dans la baie de charge du bloc-piles jusqu'à ce que celui-ci se verrouille en place (Fig. 2).

Votre outil est muni d'un mécanisme de verrouillage secondaire pour empêcher le bloc-piles de tomber complètement de la baie de charge au cas il s'en détacherait en conséquence des vibrations.

Pour retirer le bloc-piles, appuyez sur le bouton d'éjection du bloc-piles et faites glisser le bloc-piles complètement en dehors de la baie de charge du bloc-piles (Fig. 2).

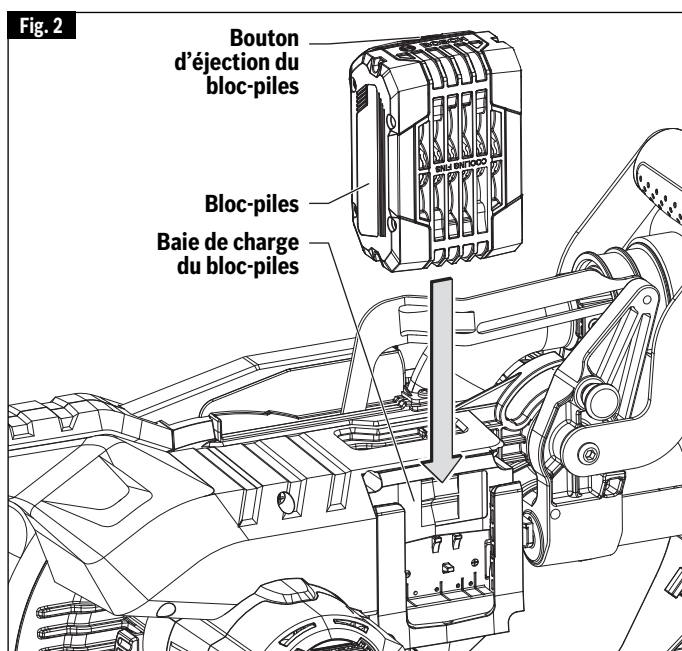
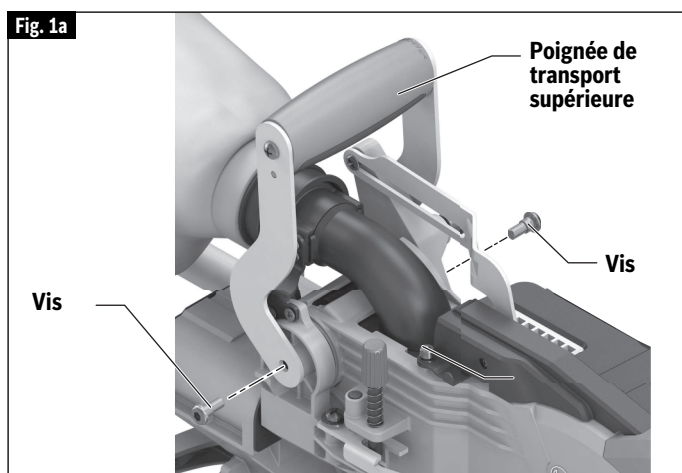
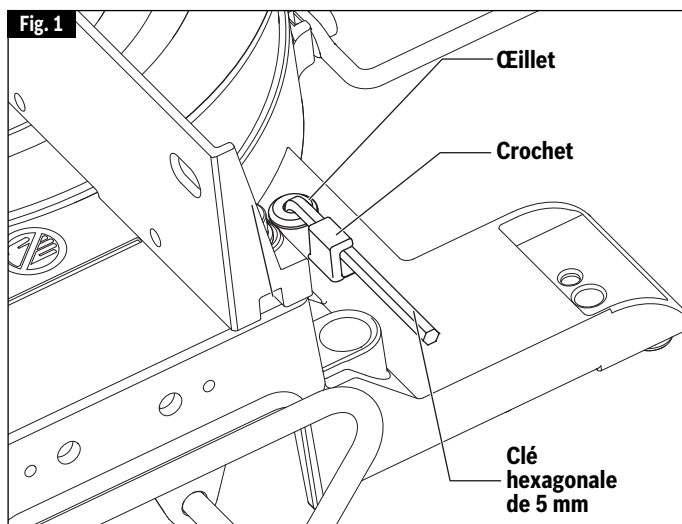

Assemblage

► Retrait et installation des lames

▼ RETRAIT DE LA LAME

1. Appuyez sur le bouton de blocage de l'arbre (bouton rouge sur le côté opposé au dispositif de protection supérieur – élément **35**, page 58) et maintenez-le enfoncé. Faites tourner la lame lentement tout en appuyant sur le bouton de blocage de l'arbre jusqu'à ce qu'elle se place entièrement en position de verrouillage.
2. Desserrez le boulon de la lame au moyen de la clé hexagonale de 5 mm en tournant fermement dans le sens des aiguilles d'une montre. REMARQUE : Ce boulon est muni d'un filetage vers la gauche.
3. Retirez le boulon de la lame et la rondelle extérieure.
4. Rétractez le couvercle de la lame et tenez-le d'une main. Puis retirez prudemment la lame en la faisant glisser pour l'éloigner de la rondelle intérieure et la faire sortir de l'arbre, puis déplacez-la vers le bas. Laissez la rondelle intérieure sur l'arbre (voir la Fig. 3).

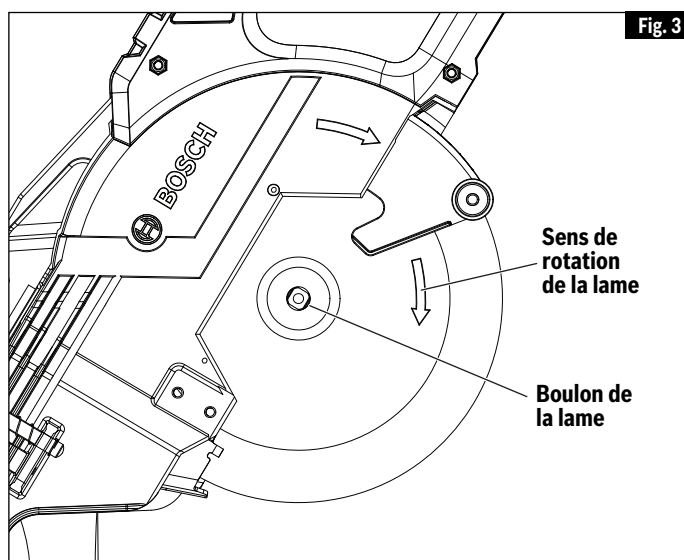

Fig. 3

▼ INSTALLATION DE LA LAME DE 8-1/2 PO

⚠ AVERTISSEMENT Pour ne pas risquer de vous blesser, n'utilisez pas une lame d'une taille supérieure à 21,6 cm / 8-½ po ou inférieure à 21 cm / 8-¼ po et avec un arbre de 1,6 cm / 5/8 po. L'épaisseur maximum de la plaque de la lame est de 0,070 po.

⚠ AVERTISSEMENT Pour réduire le risque de blessure, utiliser une lame homologuée pour 4600 coups/min (tr-mn) ou plus.

1. Manipulez la lame neuve avec précaution. Assurez-vous que la flèche indiquant le sens de rotation sur la lame correspond à la flèche indiquant le sens de rotation sur le dispositif de protection inférieur. Faites glisser la lame vers le haut et entre les côtés du déflecteur de copeaux et au-dessus de la tige de l'arbre. Déplacez la lame de façon que le trou de son arbre soit autour de l'anneau de soutien de la rondelle intérieure (voir Fig. 3 et 4).
2. Placez la rondelle extérieure au-dessus de la tige de l'arbre, et serrez à la main le boulon de fixation de la lame (dans le sens contraire des aiguilles d'une montre). Assurez-vous que la lame repose sur l'anneau de soutien de la rondelle intérieure.
3. Faites tourner la lame lentement tout en appuyant sur le verrou de l'arbre jusqu'à ce qu'elle repose complètement en position verrouillée.
4. En utilisant la clé hexagonale de 5 mm, serrez fermement le boulon de fixation de la lame dans le sens contraire des aiguilles d'une montre. REMARQUE : ce boulon a son filet vers la gauche. Ne serrez pas excessivement.

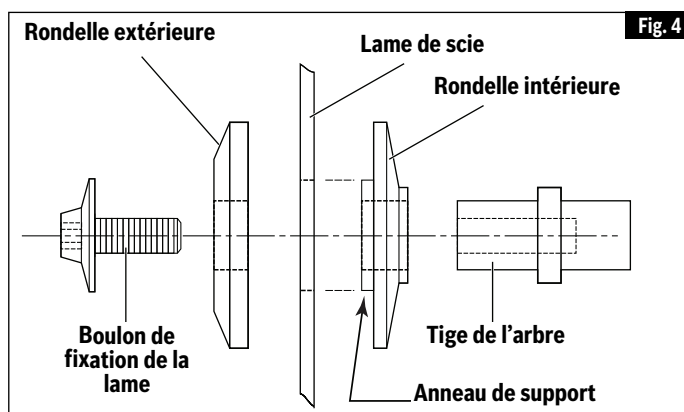

Fig. 4

5. Assurez-vous que le verrou de l'arbre est ouvert afin que la lame puisse tourner librement.
6. Remettez la clé hexagonale de 5 mm dans sa zone de rangement.

⚠ AVERTISSEMENT Après avoir installé une nouvelle lame, assurez-vous que la lame ne fait pas obstacle au placement de la plaque amovible à des angles de biseau de 0° et de 45°. Abaissez la lame dans la fente prévue à cet effet et inspectez pour déterminer s'il y a des points de contact avec la base ou la structure de la plaque tournante. Si la lame entre en contact où que ce soit avec la base ou la plaque tournante, contactez le service de soutien à la clientèle agréé.

Assemblage

► Assemblage du coude de poussière et du sac à poussière

▼ FIXATION DU SAC À POUSSIÈRE

Pour attacher le sac à poussière, faites glisser le sac à poussière au-dessus de la nervure de l'orifice de dépoussiérage (voir Fig. 5).

▼ UTILISATION ET NETTOYAGE DU SAC À POUSSIÈRE

Utilisation du sac à poussière – Fixez un sac propre sur l'orifice de dépoussiérage.

Nettoyage du sac à poussière – Quand le sac à poussière est plein aux 2/3 ou aux 3/4, retirez-le de la scie. Trouvez un contenant approprié et ouvrez la fermeture à glissière située sur la partie inférieure du sac. Tenez le sac par l'extrémité où se trouve le coupleur et secouez le sac vigoureusement jusqu'à ce que toute la poussière et tous les débris en soient sortis. Fermez la fermeture à glissière et rattachez le sac.

REMARQUE : Nettoyez le sac après toute séance de coupe et avant de transporter ou de ranger la scie.

⚠ AVERTISSEMENT Faites très attention quand vous vous débarrassez de la poussière. Les matériaux, quand ils ont pris la forme de particules fines, peuvent être explosifs. Ne jetez pas la sciure de bois dans un feu. Une combustion pourrait se produire, après un certain temps, en conséquence du mélange d'huile ou d'eau avec des particules de poussière.

▼ ATTACHEMENT D'UN ASPIRATEUR/EXTRACTEUR DE POUSSIÈRE

L'orifice de dépoussiérage de la scie est compatible avec les buses typiques des tuyaux flexibles d'aspirateur de 35 mm, et celles des tuyaux flexibles Bosch de la série VH.

Pour connecter la scie avec un tuyau flexible de 1-1/4 po ou de 1-1/2 po, l'adaptateur Bosch VAC024 (vendu séparément) peut être utilisé.

Raccordement à l'aspirateur – Insérez le suceur de l'aspirateur dans l'orifice de sortie aussi loin qu'il ira (Fig. 6). Vérifiez que le tuyau d'aspiration n'est pas coincé dans le mécanisme et ne se trouve pas sur la trajectoire de coupe avant de brancher la scie.

▼ REPOSITIONNEMENT OU RETRAIT DU DÉFLECTEUR EN CAOUTCHOUC

Le déflecteur en caoutchouc permet de capter plus de poussières et de débris, et il faut le laisser sur l'outil pour que la poussière soit ramassée avec une efficacité maximale (Fig. 7). Lorsque vous ferez une coupe glissante sur des pièces très grandes (2-3/4 po de hauteur), le déflecteur en caoutchouc entrera en contact avec ces pièces et fléchira. Il fera de même quand la scie sera ramenée vers l'arrière avant la coupe. Il reprendra sa forme originale après la coupe.

Repositionnement du déflecteur – Si l'opérateur veut éviter le contact entre le déflecteur en caoutchouc et l'ouvrage, le déflecteur devra être temporairement replié vers le haut et par-dessus la

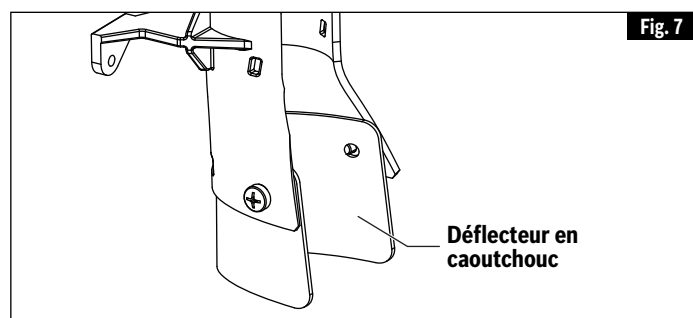
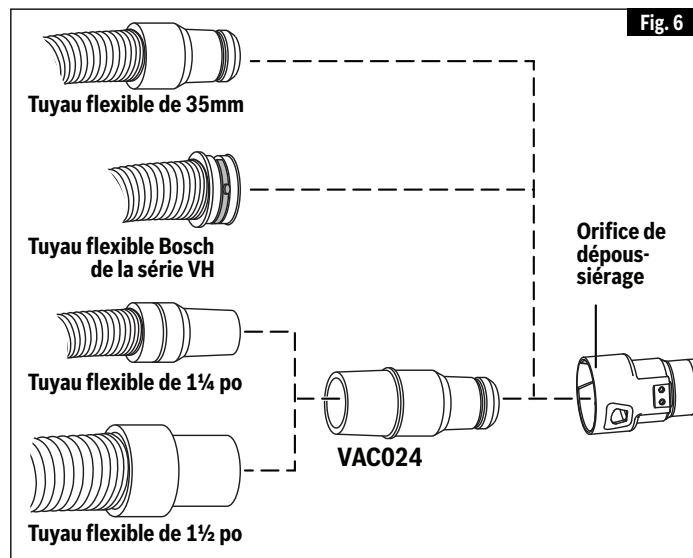
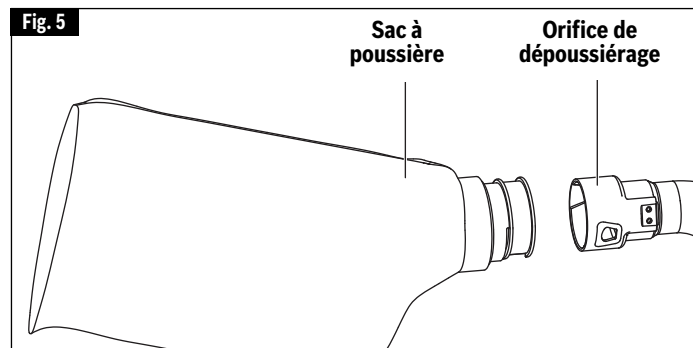

partie arrière de la goulotte à sciure. Si l'opérateur veut éviter de façon permanente ce contact entre le déflecteur et l'ouvrage, il pourra retirer le déflecteur.

Assemblage

► Utilisation de la goupille de verrouillage de la tête de scie

▼ GOUPILLE DE VERROUILLAGE DE LA TÊTE DE SCIE

La goupille de verrouillage de la tête de scie (Fig. 8) est utilisée pour tenir la tête de la scie en position ABAISSÉE. Cette position empêche la scie de rebondir de bas en haut pendant son transport. Elle rend aussi la scie plus compacte, ce qui facilite son transport et son rangement. Cette position est aussi nécessaire pour certaines procédures d'étalonnage.

▼ COMMENT ENCLENCHER LA GOUPILLE DE VERROUILLAGE DE LA TÊTE DE SCIE :

1. Vérifiez que la plaque de butée de profondeur est bien désenclenchée, et qu'elle poussée contre la tête de la scie (Fig. 9).
2. Saisissez la poignée principale de la scie et poussez la tête de la scie vers le bas.
3. Tout en poussant la tête de la scie vers le bas, enfoncez la goupille de verrouillage de la tête de scie (Fig. 8). Relâchez la tête de la scie. Elle se verrouillera en position ABAISSÉE.

▼ COMMENT DÉSENCLENCHER LA GOUPILLE DE VERROUILLAGE DE LA TÊTE DE SCIE :

1. Saisissez la poignée principale et poussez la tête de la scie vers le bas.
2. Tout en poussant la tête de la scie vers le bas, faites sortir la goupille de verrouillage de la tête de scie. Relâchez la goupille de verrouillage mais continuez à tenir la poignée principale. Permettez lentement à la tête de scie à ressort de remonter jusqu'au bout de sa course, puis relâchez la poignée.

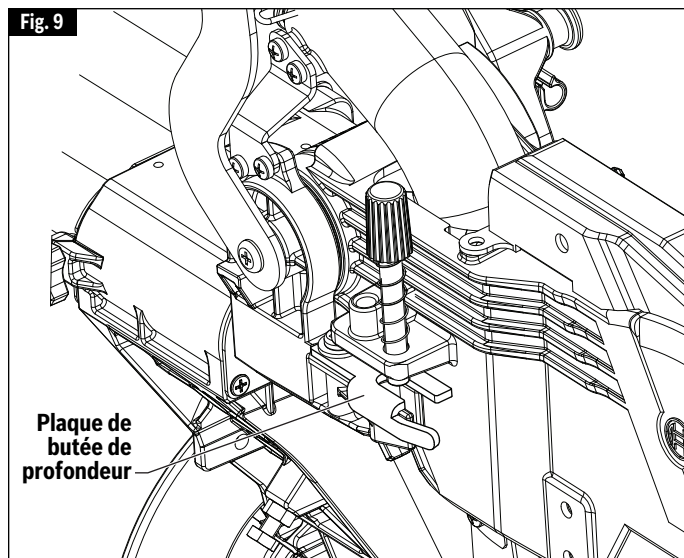
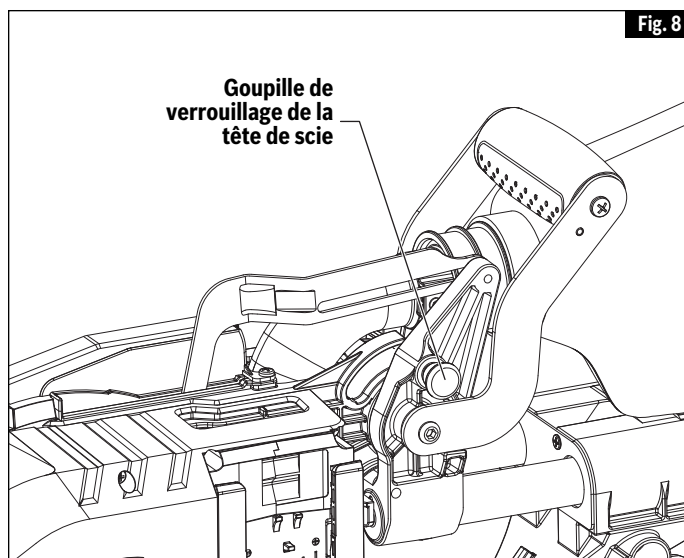

Réglages

⚠ AVERTISSEMENT Débranchez le bloc-piles avant de procéder à une quelconque opération de montage, de réglage ou de réparation afin d'éviter tout risque de blessure.

► Profondeur de coupe

Quand une nouvelle lame est mise en place, il est parfois nécessaire de vérifier que la lame et la plaque tournante n'entrent pas en contact. La plaque de butée de profondeur est utile pour permettre des coupes profondes à passe unique (normales) aussi bien que des coupes non transversantes utilisées pour créer des rainures.

▼ RÉGLAGE DE LA PROFONDEUR DE LAME POUR DES COUPES PROFONDES À PASSE UNIQUE NORMALES

1. Lorsque vous réalisez des coupes profondes à passe unique normales, poussez la plaque de butée de profondeur en direction de la tête de la scie (voir la Fig. 10). Cela permettra à la vis de butée de profondeur de passer dans le trou pratiqué dans la plaque.
2. Testez pour une coupe profonde à passe unique :
 - a. Réglez la table pour un onglet de 0° et poussez la scie complètement en arrière.
 - b. Tirez sur la goupille de verrouillage de la tête de scie pour la désenclencher.
 - c. Poussez la tête de la scie vers le bas et vérifiez que la vis de butée de profondeur passe à travers la plaque de butée sans se coincer ou entrer en contact avec la plaque.

▼ RÉGLAGE DE LA PROFONDEUR DE LAME POUR DES COUPES NON TRANSVERSANTES AFIN DE RÉALISER DES RAINURES

REMARQUE : Pour les meilleurs résultats possibles, Bosch recommande l'utilisation d'une scie à table munie d'un ensemble de lames à rainurer vendu en option pour réaliser des rainures et des coupes non transversantes. Au cas où un tel matériel ne serait pas disponible, il serait possible d'utiliser la technique ci-dessous.

1. Retirez la goupille de verrouillage de la tête de scie et permettez à la scie de se déplacer jusqu'au bout de sa course vers le haut. Faites glisser la tête de la scie au maximum vers l'arrière.
2. Retirez la plaque de butée de profondeur de la tête de scie (voir la Fig. 11).
3. Saisissez la poignée principale (élément **3**, page 58) et poussez la tête de la scie vers le bas tout en observant la vis de butée de profondeur entrer en contact avec la surface supérieure de la plaque de butée de profondeur.
4. Faites tourner le bouton à l'extrémité de la vis de butée de profondeur (pendant que l'extrémité filetée est en contact avec la plaque de butée) et regardez la partie inférieure de la lame de scie se déplacer. Ce réglage permet d'établir la profondeur de la coupe.

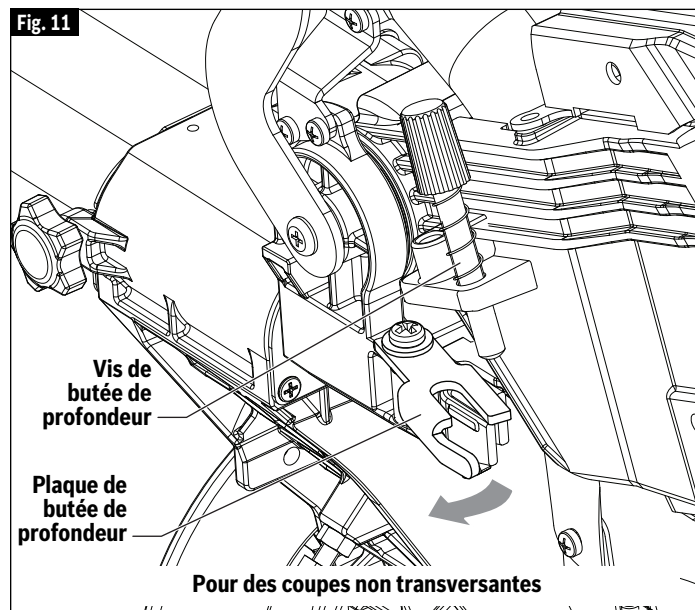
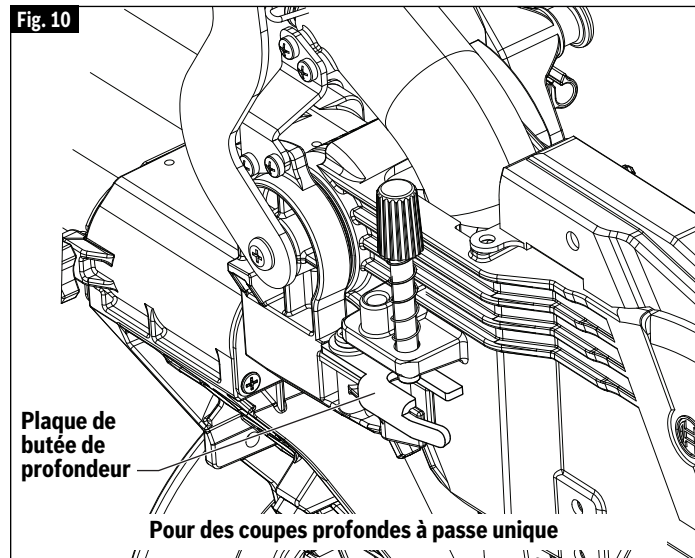

Reportez-vous à la page 85 pour des instructions relatives à la « Coupe de rainures ».

Réglages

► Système de cran d'arrêt d'onglet

▼ RÉGLAGE DU POINTEUR DE L'ÉCHELLE GRADUÉE D'ONGLET

1. Faites tourner la table jusqu'à la position de cran 0° et verrouillez-la en place.
2. Soulevez la tête de la scie jusqu'à ce qu'elle atteigne sa position ÉLEVÉE maximale.
3. Desserrez la vis de réglage du pointeur qui tient le pointeur de l'échelle graduée d'onglet en place (voir la Fig. 12).
4. Positionnez le pointeur de telle manière qu'il soit aligné avec la ligne du 0°. Serrez la vis.

Fig. 12

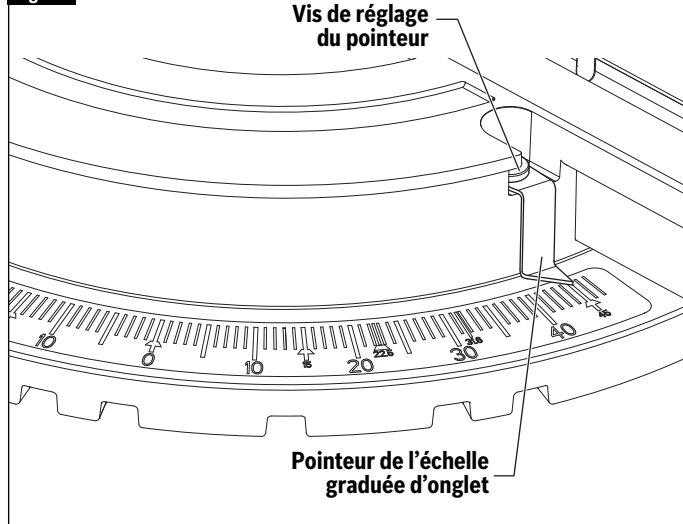

► Plaquette amovible pour entailles

▼ RÉGLAGE DE LA PLAQUETTE AMOVIBLE POUR ENTAILLES

Les plaquettes amovibles pour entailles doivent être réglées près de la lame, mais sans la toucher, afin d'éviter de déchirer la partie inférieure de l'ouvrage.

1. Tenez la tête de la scie en position abaissée et enfoncez la goupille de verrouillage de la tête de scie (élément **36** – page 58) pour tenir la scie en position ABAISSÉE.
2. Desserrez les quatre vis pour plaquettes amovibles au moyen de la clé hexagonale de 5 mm (Fig. 13).
3. Réglez les plaquettes amovibles pour entailles aussi près que possible des dents de la lame sans toucher la lame.
4. Serrez les vis pour plaquettes amovibles.

REMARQUE : À des angles de biseau extrêmes, la lame de scie peut couper légèrement dans la plaquette amovible pour entailles.

Fig. 13

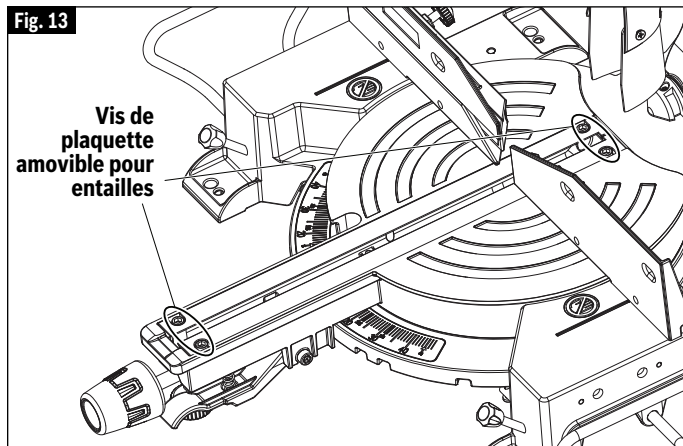

Réglages

► Butée de biseau 0° (suite)

REMARQUE : Votre scie à onglet a été entièrement réglée en usine. Cependant, pendant leur transport, un léger désalignement a pu se produire. Vérifiez les réglages suivants et ajustez selon les besoins avant d'utiliser la scie à onglet.

▼ ÉTALONNAGE DE LA LAME À UN BISEAU DE 0° (90° PAR RAPPORT À LA TABLE)

Remarque : Utilisez une clé de 3/8 po (10 mm) pour effectuer les réglages.

1. Abaissez la tête de la scie et enclenchez la goupille de verrouillage de la tête de la scie.
2. Faites glisser la tête de la scie complètement vers l'arrière et enclenchez le bouton de blocage du rail à glissière en serrant le bouton vers la droite (dans le sens des aiguilles d'une montre).
3. Faites tourner le levier de verrouillage du biseau dans le sens des aiguilles d'une montre pour déverrouiller l'ensemble de tête (Fig. 14).

Remarque : Le levier de verrouillage du biseau peut être repositionné de façon à assurer une meilleure préhension. Pour ce faire, tirez sur le levier dans le sens opposé à celui de la scie jusqu'à ce qu'il tourne librement. Faites tourner le levier pour le mettre dans une position pratique et laissez-le se rabattre en place tout seul. Il y a 12 positions à des incréments de 30° (Fig. 15).

4. Localisez le boulon de la butée de biseau en dessous de la poignée de verrouillage du biseau du côté droit de la tige de biseau. Ce boulon est muni d'un contre-écrou (voir la Fig. 14).
5. Desserrez le boulon de la butée de biseau d'un quart de tour avant de desserrer le contre-écrou. Une fois cette opération terminée, vous serez en mesure de régler le boulon de la butée de biseau à la main.
 - A. Faites tourner le boulon de la butée de biseau dans le sens des aiguilles d'une montre pour ajuster la tête de la scie vers la droite.
 - B. Faites tourner le boulon de la butée de biseau dans le sens inverse des aiguilles d'une montre pour ajuster la tête de la scie vers la gauche.
6. Suivez la procédure décrite dans la section « Vérification du réglage de biseau 0° » pour vérifier vos modifications. Si des réglages supplémentaires sont nécessaires, répétez les étapes ci-dessus.
7. Une fois que vous êtes satisfait, verrouillez le dispositif de verrouillage sur 0° pour empêcher tout mouvement.
8. Serrez le contre-écrou en place à la main. Une fois en place, serrez le contre-écrou à la clé.

▼ RÉGLAGE DU POINTEUR DE L'ÉCHELLE GRADUÉE DE BISEAU

Une fois que vous aurez ajusté la lame à l'angle correct, veillez à régler le pointeur de l'échelle graduée de biseau.

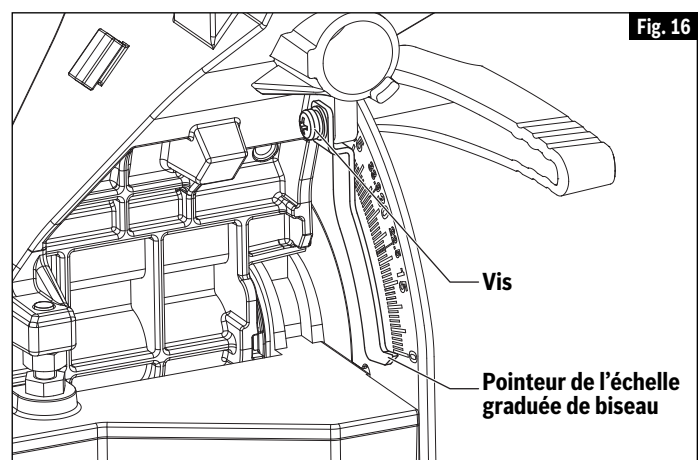
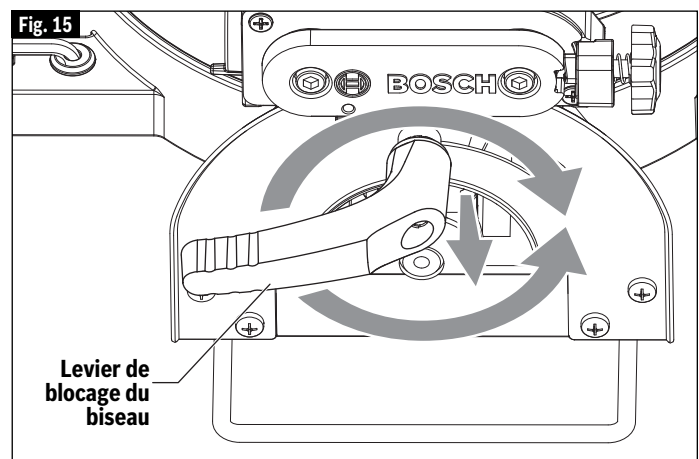
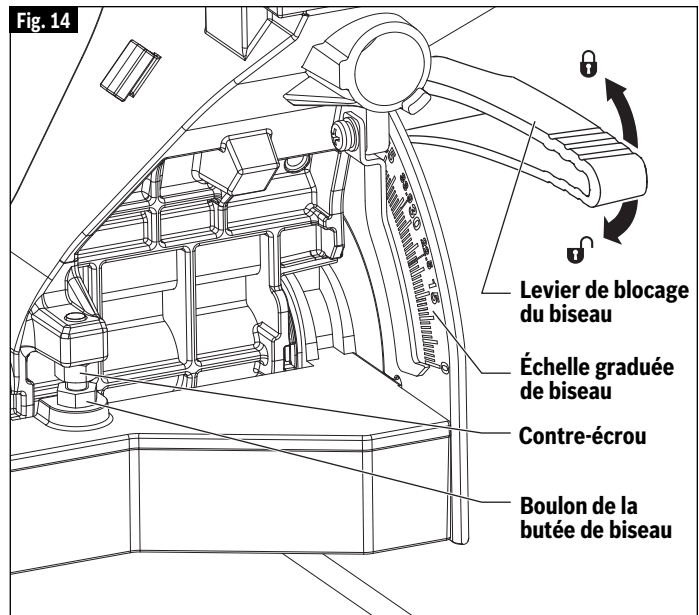

Pour ce faire,

1. Desserrez d'un quart de tour la vis qui tient le pointeur en place (voir la Fig. 16).
2. Alignez le pointeur sur la ligne 0° et resserrez la vis.

Réglages

► Butée de biseau 45°

▼ VÉRIFICATION DU RÉGLAGE DE LA BUTÉE DE BISEAU 45°

1. Abaissez la tête de la scie et enclenchez la goupille de verrouillage de la tête de scie.
2. Faites tourner la table jusqu'à la position de biseau de 0°, et verrouillez-la.
3. Faites glisser la tête de la scie complètement vers l'arrière et enclenchez le bouton de blocage du rail à glissière en serrant le bouton vers la droite (dans le sens des aiguilles d'une montre)
4. Faites glisser le guide entièrement vers la gauche pour éviter de le heurter avec la tête de la scie.
5. Tirez le levier de blocage de biseau vers l'avant pour desserrer le biseau.
6. Inclinez l'ensemble de la scie vers la gauche jusqu'à ce qu'elle s'arrête. C'est à cet endroit où que scie est actuellement réglée pour une coupe en biseau de 45°.
7. Utilisez une équerre combinée pour vérifier que la lame est d'équerre avec la table. Placez l'équerre combinée sur la table et pressez sa surface de 45° contre la lame. Si la lame n'entre pas en contact avec toute la longueur de l'équerre, suivez la procédure d'étalonnage (voir la Fig. 18).

▼ ÉTALONNAGE DE LA LAME POUR UN BISEAU DE 45° VERS LA GAUCHE

Remarque : Utilisez une clé de 3/8 po (10 mm) pour effectuer les réglages.

Remarque : L'étalonnage du biseau calibre automatiquement la butée de gauche sur 33,9°, 22,5° et 45°.

1. Abaissez la tête de la scie et enclenchez la goupille de verrouillage de la tête de la scie.
2. Faites glisser la tête de la scie complètement vers l'arrière et enclenchez le bouton de blocage du rail à glissière en serrant le bouton vers la droite (dans le sens des aiguilles d'une montre).
3. Faites glisser le guide entièrement vers la gauche pour éviter de le heurter avec la tête de la scie.
4. Tirez le dispositif de verrouillage du biseau vers l'avant pour déverrouiller la tête de la scie.
5. Localisez le boulon de la butée de biseau le long du côté gauche de la tige de biseau. Ce boulon est muni d'un contre-écrou (Fig. 17).
6. Desserrez le boulon de la butée de biseau d'un quart de tour avant de desserrer le contre-écrou. Une fois cette opération terminée, vous serez en mesure de régler le boulon de la butée de biseau à la main.
 - A. Faites tourner le boulon de la butée de biseau dans le sens des aiguilles d'une montre pour ajuster la tête de la scie vers la gauche.
 - B. Faites tourner le boulon de la butée de biseau dans le sens inverse des aiguilles d'une montre

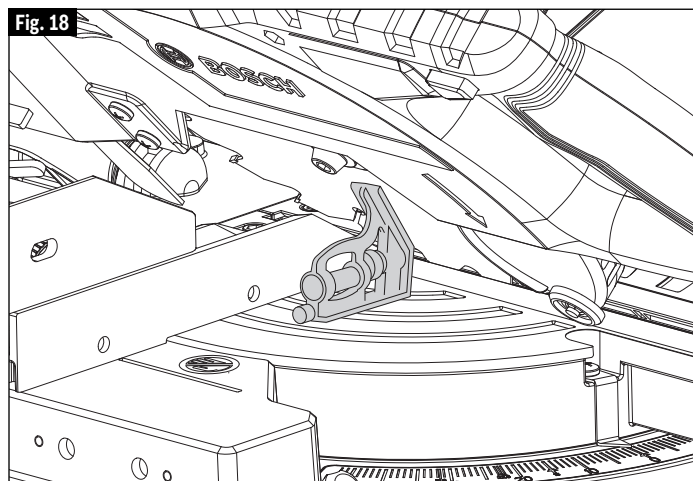
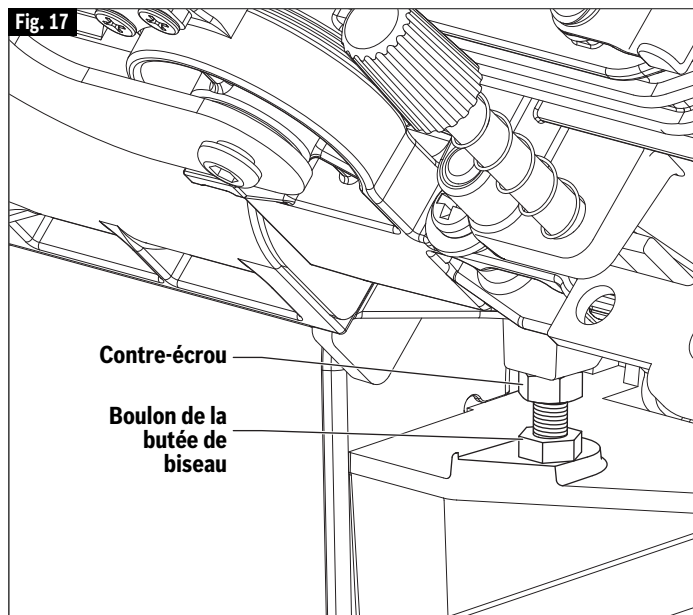

- pour ajuster la tête de la scie vers la droite.
7. Suivez la procédure dans la section « Vérification du réglage de biseau à 45° » pour vérifier vos modifications. Si des réglages supplémentaires sont nécessaires, répétez les étapes ci-dessus.
8. Une fois que vous êtes satisfait, verrouillez le dispositif de verrouillage sur 45° pour empêcher tout mouvement.
9. Serrez le contre-écrou en place à la main. Une fois en place, serrez le contre-écrou à la clé.

Transport

⚠ AVERTISSEMENT Débranchez le bloc-piles avant de procéder à une quelconque opération de montage, de réglage ou de réparation afin d'éviter tout risque de blessure.

⚠ AVERTISSEMENT Pour éviter de subir des blessures, suivez toutes les consignes contenues dans la liste à puces (« • ») ci-dessous.

- Ne soulevez jamais cette scie en saisissant les extensions coulissantes de la base.
- Ne saisissez jamais la scie par une pièce quelconque du mécanisme. La scie pourrait bouger, et vous pourriez subir des blessures graves aux doigts ou aux mains.
- Pour éviter de vous blesser le dos, tenez l'outil près du corps quand vous le soulevez. Pliez les genoux de façon à soulever avec les jambes et pas avec le dos.
- Ne saisissez jamais l'outil par la poignée contenant l'interrupteur. Cela pourrait sérieusement endommager l'outil.
- Posez la scie sur une surface ferme et de niveau où il y a suffisamment d'espace pour manipuler et bien soutenir l'ouvrage.
- Soulevez cette scie **UNIQUEMENT** par les poignées incorporées situées des deux côtés de la partie inférieure de la base ou par la poignée de transport supérieure.

▼ PRÉPARATIONS AVANT DE SOULEVER LA SCIE

1. Réglez l'angle de biseau sur 0° et verrouillez-le en place au moyen du levier de blocage de biseau.
2. Faites tourner la table soit en position 45° soit en position 0° et verrouillez-la en place au moyen du bouton de blocage d'onglet.
3. Verrouillez la tête de la scie en position ABAISSÉE au moyen de la goupille de verrouillage de la tête de scie.
4. Faites glisser la tête de la scie entièrement vers l'avant et enclenchez le bouton de blocage du rail à glissière en le serrant vers la droite (dans le sens des aiguilles d'une montre) (Fig. 19).
5. Vérifiez que chaque rallonge de socle coulissant est dans la position fermée et verrouillée (Fig. 19).

▼ SOULEVEZ LA SCIE PAR LA POIGNÉE DE TRANSPORT SUPÉRIEURE

En saisissant d'une main la poignée de transport supérieure, enlevez la scie de la surface de travail, de la façon illustrée à la Fig. 20.

▼ SOULEVEZ LA SCIE PAR LES POIGNÉES INCORPORÉES LATÉRALES

La scie est en face de vous, avec la tête réglée à un angle d'onglet de 45°, et l'ensemble de tête est verrouillé en position inférieure, tête vers l'avant, avec le bouton de verrouillage de glissière serré. Saisissez les deux poignées de transport

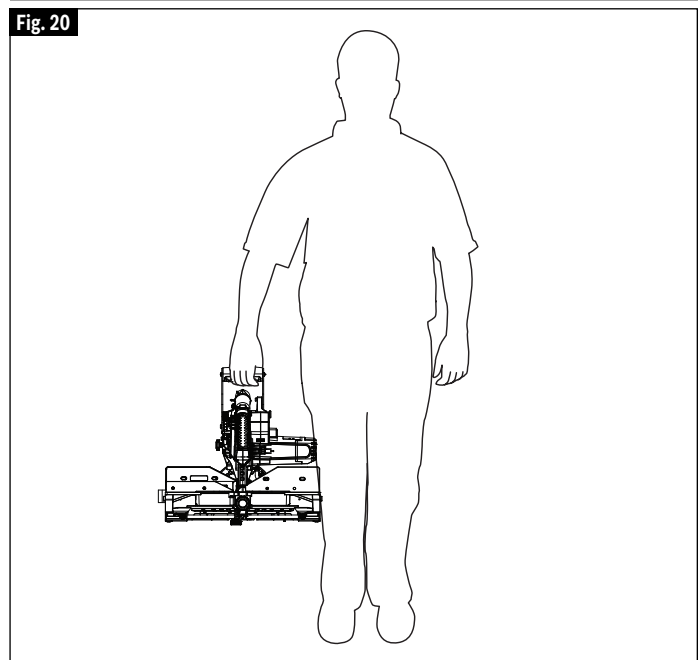
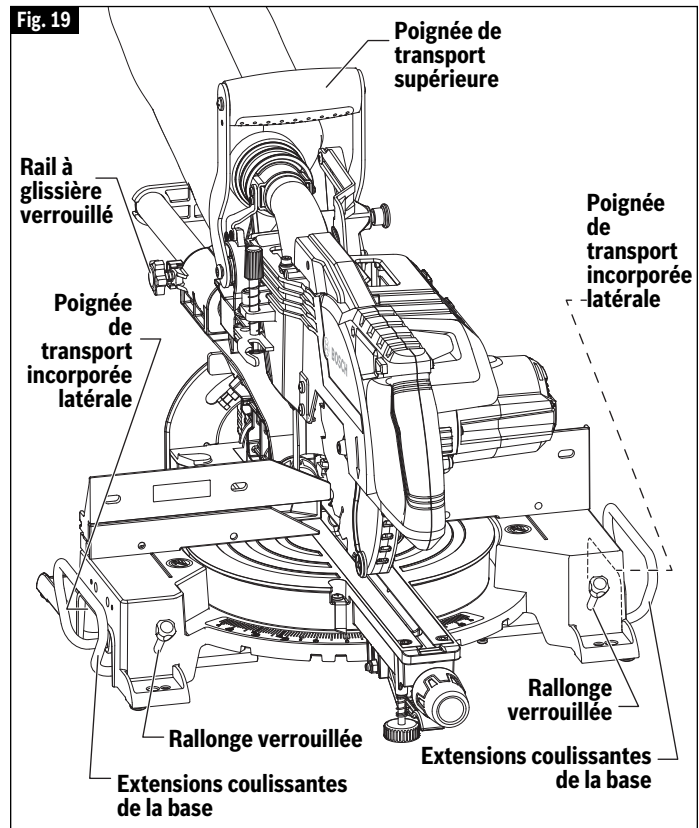

incorporées latérales situées sous la rallonge de table de base (voir la Fig. 19). Continuez à soulever, et transportez confortablement la scie.

Montage

⚠ AVERTISSEMENT Débranchez le bloc-piles avant de procéder à une quelconque opération de montage, de réglage ou de réparation afin d'éviter tout risque de blessure.

⚠ AVERTISSEMENT Soyez certain que la scie à onglet est montée ou posée sur une surface de travail ferme et de niveau avant de l'utiliser. Une telle surface réduit le risque que la scie à onglet devienne instable.

▼ MONTAGE PERMANENT SUR ÉTABLI

1. Chacun des quatre trous de montage doit être boulonné fermement au moyen de boulons, de rondelles de blocage et d'écrous hexagonaux de 5/16 po (non inclus).
2. Localisez et marquez l'endroit où la scie doit être montée.
3. Percez quatre trous de 5/16 po de diamètre dans l'établi.
4. Placez la scie à onglet sur l'établi, en alignant les trous dans la base sur ceux qui ont été percés dans l'établi. Installez les boulons, les rondelles de blocage et les écrous hexagonaux (Fig. 21).

▼ AUTRE MONTAGE POSSIBLE

Il est possible de vous servir des trous de montage plus petits situés à chaque coin quand vous utilisez des clous ou des grandes vis pour cloisons sèches.

La surface de support sur laquelle la scie va être montée doit être examinée soigneusement après le montage pour assurer qu'aucun mouvement ne se produira pendant l'utilisation de l'outil. Si vous remarquez le moindre basculement ou déplacement, sécurisez l'établi ou le support avant de faire fonctionner la scie à onglet.

⚠ MISE EN GARDE Faites attention de ne pas trop enfoncer le clou ou de trop serrer le boulon. Cela pourrait fissurer le pied ou endommager la base.

▼ MONTAGE TEMPORAIRE AU MOYEN DE BRIDES DE SERRAGE

Si nécessaire, fixez la scie à onglet sur un établi ou un dessus de table.

Posez au moins deux brides en C dans les zones de fixation et fixez-les solidement (voir la Fig. 22). Il y a des zones de fixation aux quatre coins de la scie.

Le montage à l'aide de crampons peut empêcher l'accès à certains grands angles d'onglet et le verrouillage des rallonges de socle coulissant.

▼ MONTAGE SUR DES SUPPORTS DE CHANTIER BOSCH

Cette scie peut également être montée sur un support de chantier Bosch, (Fig. 23). Voir la page 96.

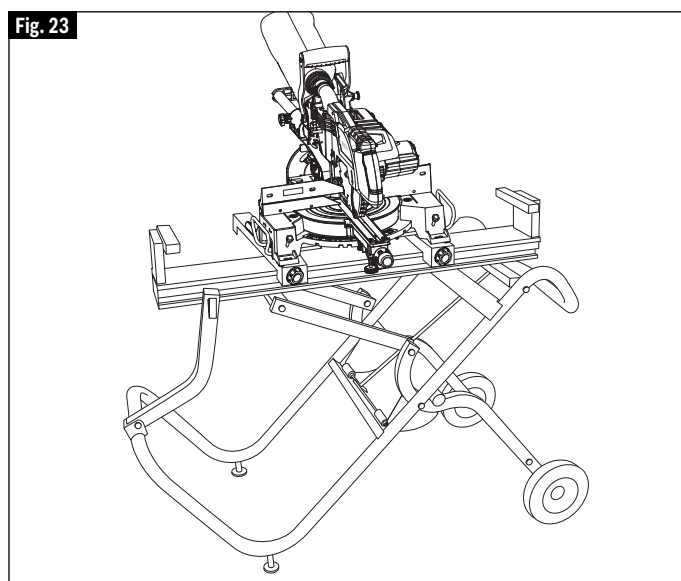
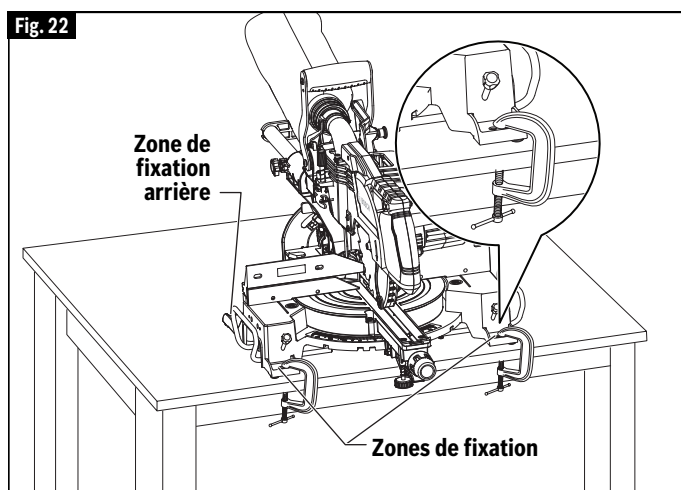
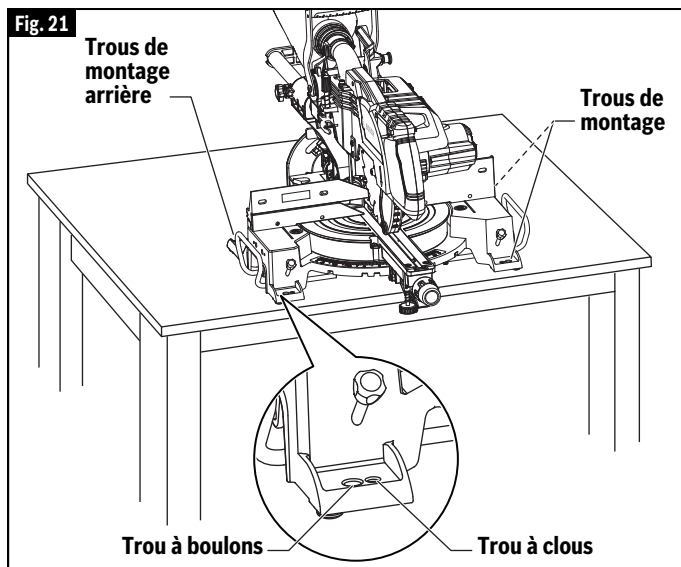

Préparation pour les opérations de la scie

⚠ AVERTISSEMENT Débranchez le bloc-piles avant de procéder à une quelconque opération de montage, de réglage ou de réparation afin d'éviter tout risque de blessure.

► Activation de la gâchette d'interrupteur

Pour des raisons de sécurité, le levier de l'interrupteur a été conçu afin d'empêcher des démarrages accidentels de l'outil. Pour utiliser l'interrupteur de sécurité, faites glisser le basculeur d'interrupteur « Lock-OFF » (de verrouillage hors circuit) avec le pouce droit ou gauche pour relâcher le blocage, puis tirez sur la gâchette de l'interrupteur d'alimentation et relâchez le basculeur d'interrupteur de verrouillage hors circuit « Lock-OFF » (Fig. 24). Quand la gâchette de l'interrupteur d'alimentation est relâchée, le basculeur d'interrupteur de verrouillage hors circuit « Lock-OFF » enclenche automatiquement la gâchette de l'interrupteur d'alimentation, et le levier ne fonctionne plus jusqu'à ce que le basculeur d'interrupteur de verrouillage hors circuit « Lock-OFF » soit à nouveau enclenché.
REMARQUE : La gâchette de l'interrupteur d'alimentation peut recevoir un cadenas muni d'un grand arceau pouvant atteindre 3/16 po de diamètre (non fourni avec la scie à onglet) pour empêcher toute utilisation non autorisée de la scie.

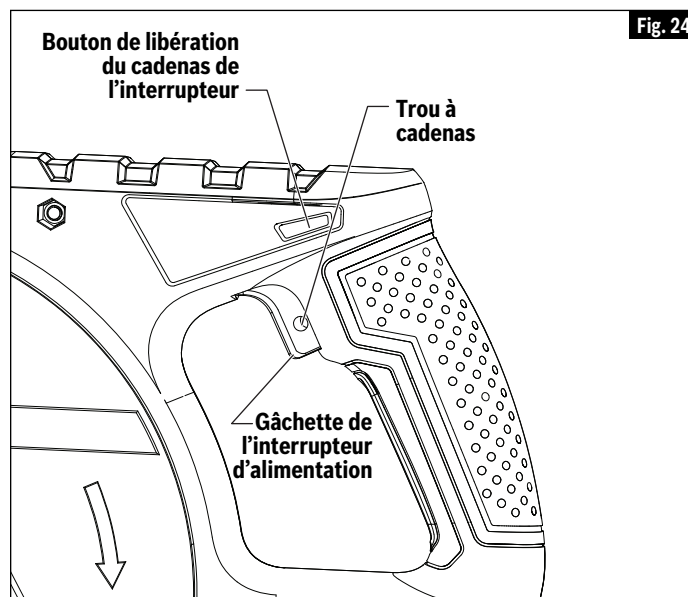

► Éclairage à DEL incorporé

Votre outil est muni d'un puissant dispositif d'éclairage à DEL pour améliorer la visibilité lorsque vous êtes en train de couper. La lampe peut s'allumer lorsque la gâchette est enfoncée seulement partiellement (Fig. 24). La lumière restera allumée pendant 30 secondes après que la gâchette a été relâchée. Ceci permet à la coupe d'être plus visible avant que la lame de la scie ne commence à tourner.

► Guide de la ligne laser

⚠ MISE EN GARDE Rayonnement laser. Ne pas exposer les utilisateurs d'équipements optiques télescopiques. Produit laser de classe 1M.

Votre outil est muni d'un guide de ligne laser qui s'allumera lorsque la gâchette sera partiellement enfoncée.

▼ RÉGLAGE DE LA LIGNE LASER

- Assurez-vous que la table est réglée dans la position d'onglet à 0° et verrouillée. Faites glisser l'ensemble de tête aussi loin que possible vers l'arrière. Dessinez une ligne de coupe droite sur l'ouvrage. Abaissez lentement l'ensemble de tête en utilisant la poignée principale.
- Positionnez l'ouvrage de telle façon que les dents de la lame de la scie soient alignées sur la ligne de coupe. Maintenez l'ouvrage dans cette position et guidez lentement l'ensemble de tête

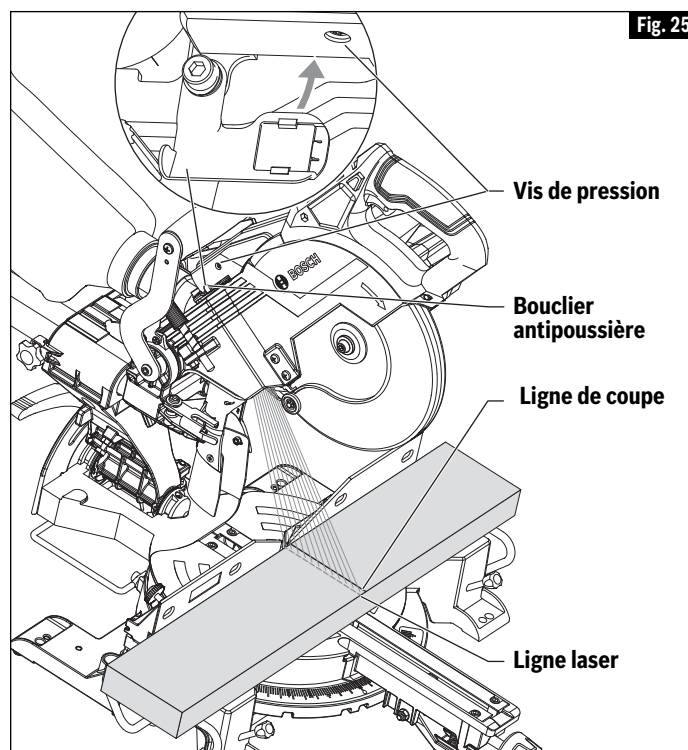

vers le haut à nouveau. Sécurisez l'ouvrage.

- Allumez le faisceau laser en appuyant sur la gâchette sans appuyer sur le bouton de verrouillage en position désactivée (Fig. 24). Le faisceau laser doit être aligné sur la ligne de coupe sur toute la longueur de l'ouvrage (Fig. 25).

Si un réglage est nécessaire, tournez la vis de réglage à l'aide d'un tournevis à pointe cruciforme jusqu'à ce que le faisceau laser soit aligné sur la ligne de coupe sur l'ouvrage.

Un tour complet de la vis de réglage dans le sens

Préparation pour les opérations de la scie

contraire des aiguilles d'une montre déplace le faisceau laser de la gauche vers la droite ; un tour complet de la vis de réglage dans le sens des aiguilles d'une montre déplace le faisceau laser de la droite vers la gauche.

▼ BOUCLIER ANTIPOUSSIÈRE DU LASER

Le bouclier antipoussière protège l'ouverture du laser contre la pénétration de sciure. Pour nettoyer le bouclier de protection contre la poussière du laser, faites-le pivoter vers l'extérieur et essuyez-le avec un chiffon. Assurez-vous que vous remettez bien le bouclier en place en le poussant en position avant de recommencer à couper.

► Positionnement des mains et du corps

⚠ AVERTISSEMENT Pour éviter de subir des blessures, suivez toutes les consignes contenues dans la liste à puces (« • ») ci-dessous.

- Ne placez jamais les mains à proximité de la zone de coupe. Gardez les mains en dehors de la « zone interdite aux mains ».

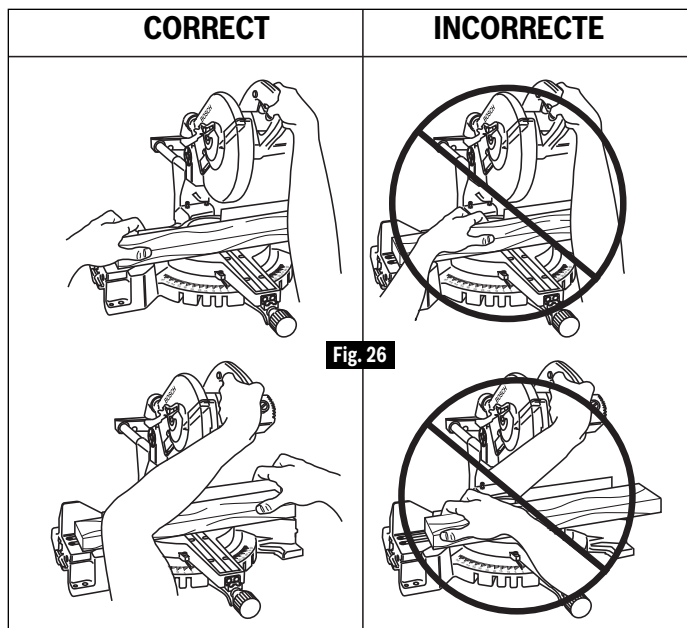

La « zone interdite aux mains » est une zone de 6 pouces de largeur sur les côtés gauche et droit de la trajectoire de coupe de la lame. Une portion du guide dans cette zone est aussi considérée comme appartenant à la « zone interdite aux mains ».

La « zone interdite aux mains » pour les coupes de biseau zéro et d'onglet zéro est indiquée sur l'outil par des lignes et des symboles d'interdiction aux mains – Fig. 27 A.

La « zone interdite aux mains » pour les coupes coulissantes et d'onglet vers la droite est définie dans la Fig. 27 B.

La « zone interdite aux mains » pour les coupes

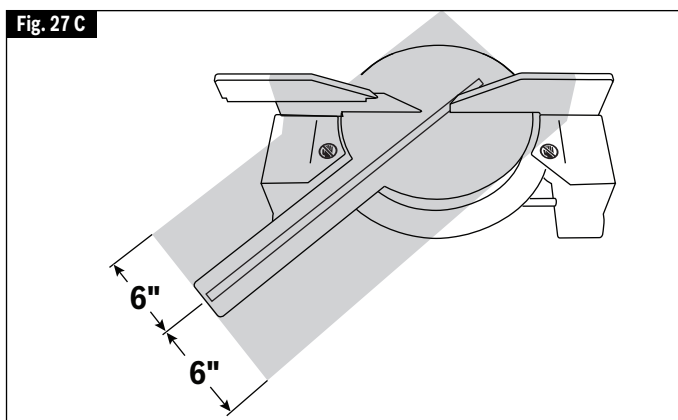
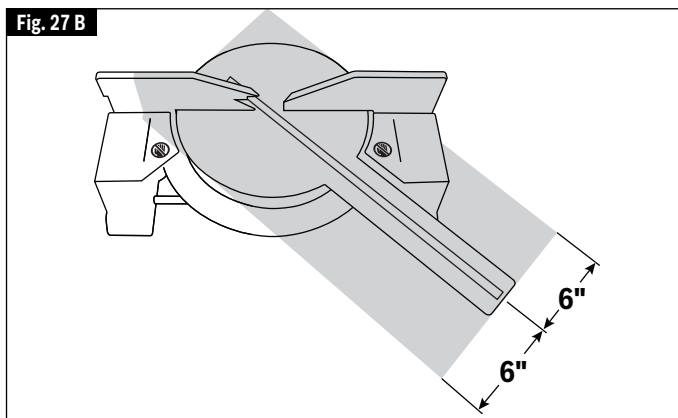
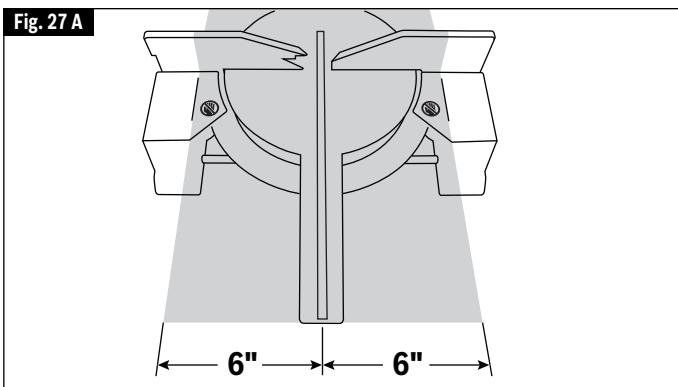

coulissantes et d'onglet vers la gauche est définie dans la Fig. 27 C.

Pour toutes les coupes en biseau, la « zone interdite aux mains » s'étend verticalement jusqu'au bas du dispositif de protection supérieur quand l'ensemble de tête est dans la position de coupe la plus basse – Fig. 28.

Utilisez des rallonges de socle coulissant, un guide coulissant et des supports d'ouvrage supplémentaires (voir page 77) pour soutenir l'ouvrage correctement et le maintenir ou le cramponner en dehors de la « zone interdite aux mains ».

L'ouvrage peut être tenu à la main contre la table et le guide uniquement en dehors de la « zone interdite aux mains », dans la Fig. 26.

Préparation pour les opérations de la scie

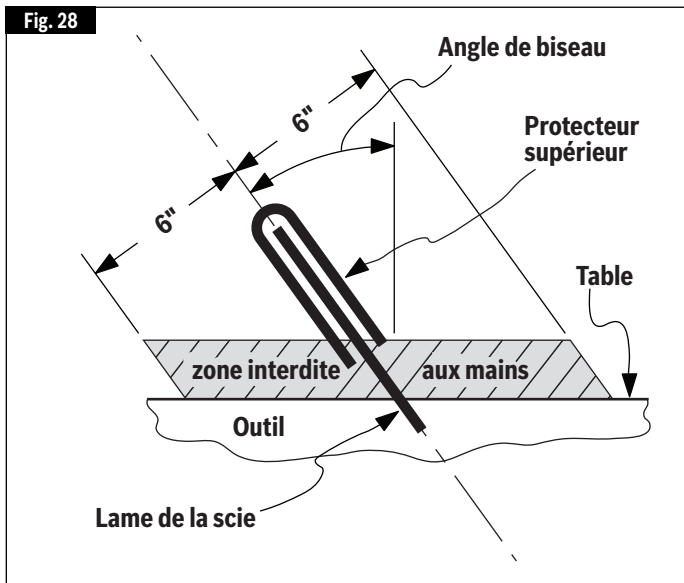

PASSE DE PRATIQUE – Il est important de savoir à quel endroit la lame arrivera au point d'intersection avec l'ouvrage pendant une opération de coupe. Réalisez toujours une simulation du cycle de coupe avec la scie hors tension pour bien comprendre la trajectoire projetée de la lame de scie. Remarquez mentalement où la trajectoire de la lame tombera et installez votre ouvrage de manière à garder les mains et les bras à au moins six (6) pouces de la trajectoire projetée de la lame en mouvement. Ajustez vos brides et vos guides de façon à ce qu'ils ne fassent pas obstacle au dispositif de protection inférieur lisse ou à l'action de coupe pendant l'opération de coupe.

⚠ AVERTISSEMENT Assurez-vous toujours qu'il y a un support adéquat du guide et du socle dans la zone où le matériau est tenu à la main. Quand l'ouvrage doit être tenu dans la « zone interdite aux mains », vous devez utiliser un crampon pour maintenir fermement l'ouvrage contre la table et le guide. Veillez à ce que le crampon n'empêche pas l'opération de coupe – faites une passe de pratique.

- Tenez fermement l'ouvrage contre le guide pour empêcher tout mouvement.
- Gardez les mains en position jusqu'à ce que la gâchette ait été relâchée et que la lame se soit complètement arrêtée.
- Gardez les pieds fermement ancrés au sol et maintenez un bon équilibre.
- Suivez le bras de l'onglet quand vous faites un onglet à droite ou à gauche. Tenez-vous légèrement sur le côté de la lame de scie.
- Observez à travers le dispositif de protection inférieur quand vous suivez une ligne tracée au crayon.
- Avant de faire la moindre coupe, gardez la scie hors tension et abaissez la lame pour prévisualiser la trajectoire de la lame (une passe de pratique).

⚠ AVERTISSEMENT Soyez conscient de la trajectoire de la lame. Faites une passe de pratique avec la scie hors tension en réalisant une simulation du cycle de coupe, et observez la trajectoire projetée de la lame de scie. Gardez les mains à au moins six (6) pouces de la trajectoire projetée de la lame de scie.

Préparation pour les opérations de la scie

► Support de l'ouvrage

▼ UTILISATION DE LA BRIDE DE SERRAGE DE LA PIÈCE

Cette bride de serrage fixe facilement un ouvrage sur la table ou la base (Fig. 29).

1. Insérez la barre moletée de la bride dans un trou pour tenon de bride. Il y a deux trous pour tenons situés dans la base à l'arrière du guide. Au moins 1/2 po de l'extrémité moletée doit être dans le trou pour tenon.
2. Faites glisser la bride de serrage jusqu'à ce que son pied en caoutchouc entre en contact avec l'ouvrage.
3. Ajustez la hauteur de la bride de façon à ce qu'elle ne touche pas le guide à glissière.
4. Faites tourner le bouton de la bride jusqu'à ce que l'ouvrage soit fermement tenu en place.
5. Déplacez la tête de la scie vers le haut et vers le bas ainsi que vers l'avant et vers l'arrière pour vous assurer qu'elle n'entre pas en contact avec la bride de serrage.

⚠ AVERTISSEMENT Pour certaines coupes composées extrêmes il ne sera pas possible d'utiliser la bride de serrage. Soutenez l'ouvrage à la main en dehors de la « zone interdite aux mains ». N'essayez pas de couper de courtes pièces ne pouvant pas être serrées à la bride, car cela forcerait votre main à pénétrer dans la « zone interdite aux mains ».

⚠ AVERTISSEMENT Soyez conscient de la trajectoire de la lame. Faites une passe de pratique avec la scie hors tension en réalisant une simulation du cycle de coupe, et observez la trajectoire projetée de la lame de scie. Gardez les mains à au moins six (6) pouces de la trajectoire projetée de la lame de scie.

D'autres dispositifs de retenue tels que les brides en C peuvent être utilisés pour tenir l'ouvrage fermement contre la table et le guide. Assurez-vous que les brides n'obstruent pas la trajectoire de coupe.

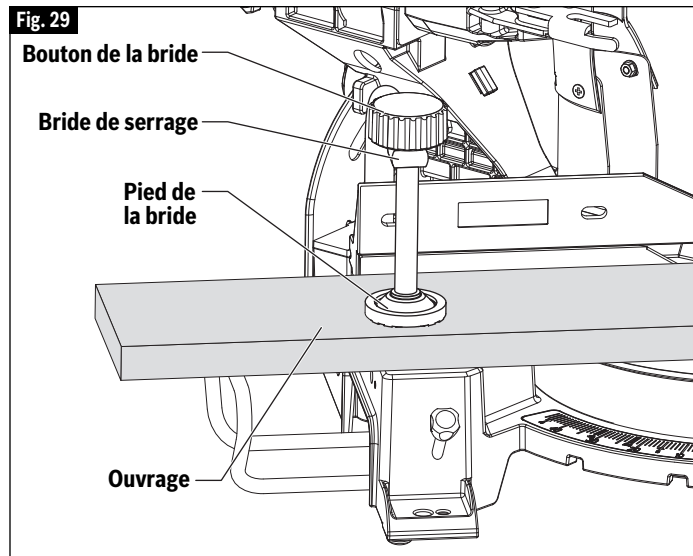

Préparation pour les opérations de la scie

▼ GUIDE À GLISSIÈRE

⚠ AVERTISSEMENT Pour établir un espace suffisant (au moins 6 po) entre votre main et la lame de scie, sortez le guide à glissière et les rallonges de base quand vous réalisez des coupes extrêmes de biseau, d'onglet ou composées.

▼ OPÉRATION DU GUIDE À GLISSIÈRE

1. Desserrez d'un demi-tour le bouton de verrouillage du guide (en tournant dans le sens inverse des aiguilles d'une montre) pour desserrer le guide (voir la Fig. 31).
2. Faites glisser le guide dans la position qui vous convient.
3. Serrez le bouton de verrouillage du guide (en tournant dans le sens des aiguilles d'une montre) pour verrouiller le guide en position.

▼ RETRAIT DU GUIDE À GLISSIÈRE

Vous devrez peut-être retirer le guide à glissière pour des coupes en biseau extrêmes et pour la plupart des coupes composées.

1. Desserrez de quatre tours le bouton de verrouillage du guide (en tournant dans le sens inverse des aiguilles d'une montre) (voir la Fig. 31).
2. Soulevez et retirez le guide.

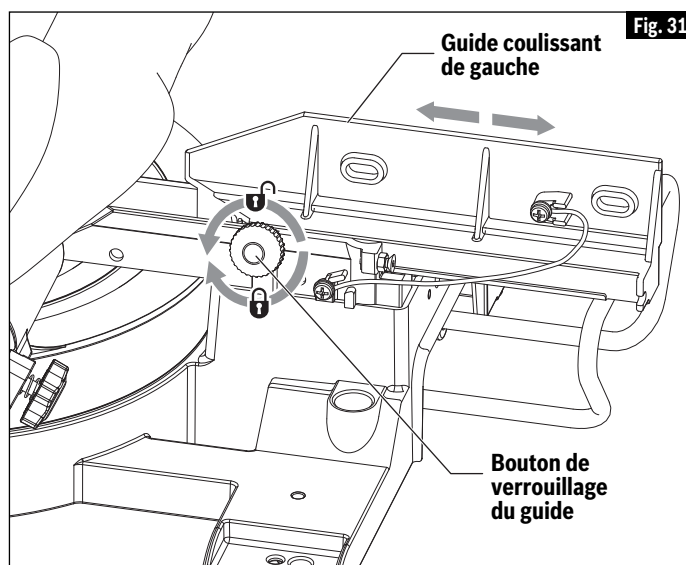
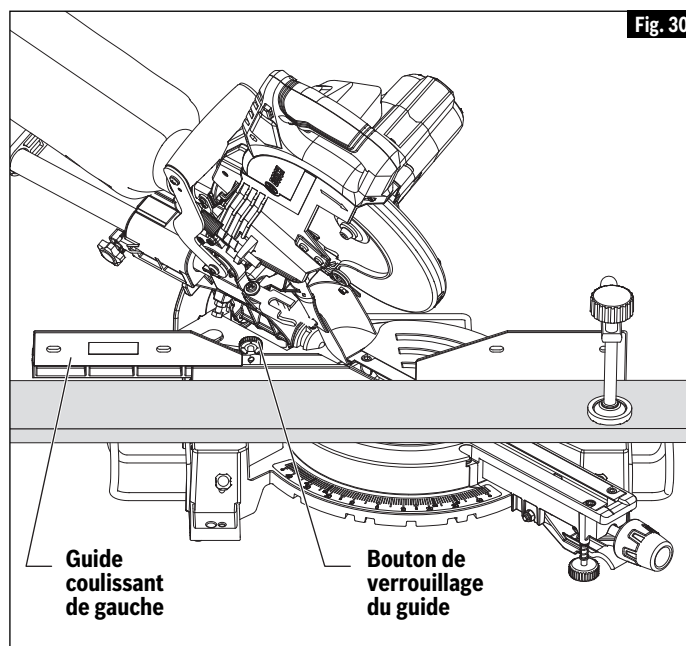

Préparation pour les opérations de la scie

► Support de l'ouvrage

▼ SUPPORT POUR OUVRAGES LONGS

⚠ AVERTISSEMENT Les ouvrages longs ont tendance à basculer s'ils ne sont pas serrés par bride et correctement soutenus en dessous.

⚠ AVERTISSEMENT Ne demandez à personne de servir de substitut de rallonge de table ou de support supplémentaire. Un soutien instable de l'ouvrage peut faire que la lame se coince ou que l'ouvrage se déplace pendant l'opération de coupe, ce qui aurait pour conséquence de vous faire entrer en contact avec la lame en mouvement.

Utilisation des rallonges de base – Ces rallonges fournissent un soutien supplémentaire aux ouvrages et sont particulièrement utiles lors de la coupe d'ouvrages longs. Pour repositionner les extensions, il suffit de dévisser les vis de serrage des extensions de base, de repositionner les extensions et de serrer les vis (voir Fig. 32).

▼ SUPPORT D'OUVRAGE SUPPLÉMENTAIRE

Blocs – Les ouvrages longs ont besoin d'un soutien supplémentaire. La hauteur de la base est de 3-7/16 pouces. Coupez deux pièces de 2x4 à 3-7/16 po de longueur et assujettissez-les ensemble. Des planches ayant cette épaisseur et cette hauteur peuvent être utilisées pour créer des rallonges de support auxiliaire pour les ouvrages longs (voir la Fig. 33).

⚠ AVERTISSEMENT Assurez-vous toujours que les surfaces de support sont capables de soutenir correctement l'ouvrage et permettent de tenir celui-ci à la main en toute sécurité en dehors de la « zone interdite aux mains », ou de le serrer avec un crampon à l'intérieur ou à l'extérieur de la « zone interdite aux mains » – voir page 74 pour ce qui est de la « zone interdite aux mains » et des positions correctes des mains.

⚠ AVERTISSEMENT Ajustez toujours la rallonge de base coulissante pour soutenir l'ouvrage. Un ouvrage non soutenu peut changer de position pendant une coupe et causer des blessures ou endommager l'outil.

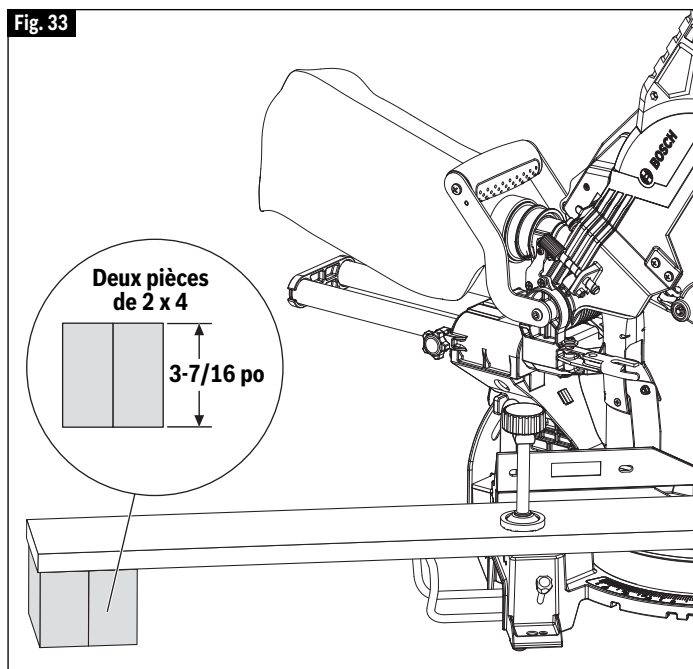
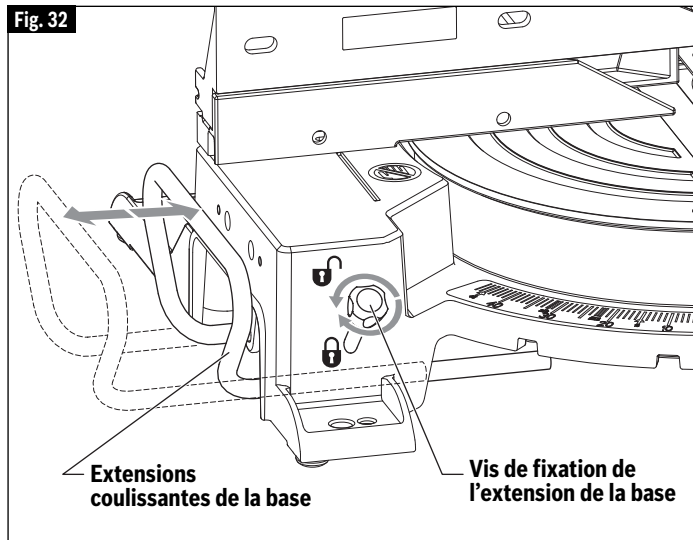
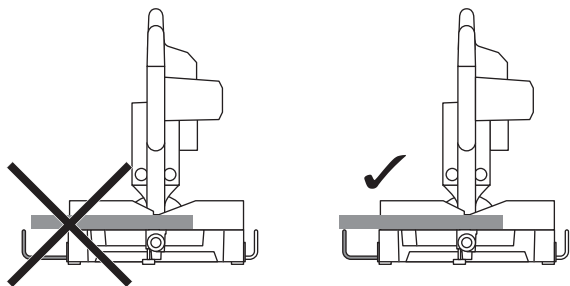

⚠ AVERTISSEMENT Soyez conscient de la trajectoire de la lame. Faites une passe de pratique avec la scie hors tension en réalisant une simulation du cycle de coupe, et observez la trajectoire projetée de la lame de scie. Gardez les mains à au moins six (6) pouces de la trajectoire projetée de la lame de scie.

Opérations de la scie

⚠ AVERTISSEMENT Débranchez le bloc-piles avant de procéder à une quelconque opération de montage, de réglage ou de réparation afin d'éviter tout risque de blessure.

► Système de crans d'onglet

▼ UTILISATION DU SYSTÈME DE CRANS D'ONGLET

1. Desserrez d'environ un demi-tour le bouton de blocage d'onglet (voir la Fig. 34).
2. Saisissez le bouton de verrouillage, puis utilisez l'index pour tirer vers le haut le levier de cran d'arrêt d'onglet – tirez le levier jusqu'à ce qu'il soit sorti du cran d'arrêt d'onglet.
3. Tout en tenant le levier et le bouton de blocage, faites tourner la table de scie. Arrêtez quand le pointeur de l'échelle graduée d'onglet indique que l'angle souhaité a été atteint.
4. Relâchez le levier de cran d'arrêt d'onglet dans un cran d'arrêt ou à un certain angle entre deux crans d'arrêt.
5. Serrez le bouton de blocage d'onglet avant de faire une coupe.

REMARQUE : Il est recommandé de serrer le bouton de blocage d'onglet avant toutes les opérations de coupe. Il est obligatoire de serrer le bouton avant de couper à un angle quelconque entre les crans.

▼ RÉGLAGE DU PIED DE STABILISATION AVANT

Le pied de stabilisation avant se trouve à l'avant de la table de la scie, près du levier du cran d'arrêt d'onglet (Fig. 34). Ce pied offre un soutien et une stabilité supplémentaires lors des coupes coulissantes.

1. Posez la scie sur votre surface de travail.
2. Établissez l'angle d'onglet qui vous convient.
3. Dévissez le pied de stabilisation (en tournant dans le sens inverse des aiguilles d'une montre) jusqu'à ce qu'il entre en contact avec la surface de travail.

Remarque : Si la scie est fermement attachée à un établi en utilisant tous les trous de montage, le pied de stabilisation peut être réglé dans le sens des aiguilles d'une montre dans la scie et n'a pas besoin d'être ajusté en fonction de la surface de travail (reportez-vous à la Page 72, qui décrit comment monter la scie sur un établi).

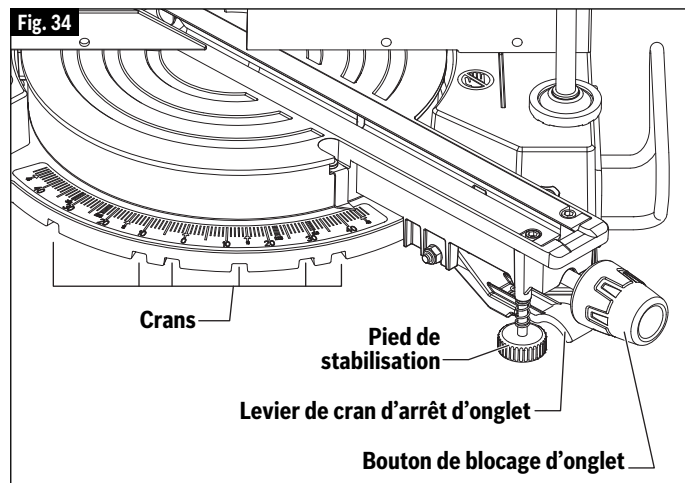

Opérations de la scie

► Coupes de cisaillement

▼ QU'EST-CE QU'UNE COUPE À ACTION DE CISAILLEMENT?

- Une « coupe à action de cisaillement » est une coupe transversale effectuée lorsque la scie est maintenue dans sa position la plus en arrière possible et est utilisée comme une scie à onglet conventionnelle (non coulissante). L'utilisation de la méthode de cisaillement réduit la capacité de coupe transversale ; cependant, de nombreux utilisateurs préfèrent utiliser cette méthode parce qu'elle est plus rapide quand il est nécessaire de faire des coupes répétées. Cette méthode peut aussi produire des coupes plus précises parce que la tête de la scie est verrouillée dans sa position rétractée.
- Cette scie a des butées d'angles de biseau qui arrêtent le mouvement à des angles critiques : 45° à gauche, et 0° à droite. Ces valeurs sont fixées à l'usine et ne nécessitent pas de réglage de la part de l'utilisateur. Cependant, il est possible que cet outil nécessite un nouveau réglage s'il a subi un choc important ou au bout d'une période d'utilisation prolongée.
- Une coupe du type à action de cisaillement permet de couper des matériaux ayant une largeur maximum de 5 1/2 po.

▼ RÉALISATION D'UNE COUPE DE CISAILLEMENT

1. Faites glisser la tête de la scie vers l'arrière jusqu'au bout de sa course (Fig. 35).
2. Serrez le bouton de blocage du rail à glissière.
3. Positionnez correctement l'ouvrage et assurez-vous qu'il est assujéti fermement par une bride contre la table et le guide. Trouvez une position pour la bride qui n'affecte pas l'opération de coupe. Avant de mettre la scie en marche, abaissez la tête de la scie pour vérifier que la bride ne se trouve pas sur la trajectoire du dispositif de protection et de la tête de la scie.

⚠ AVERTISSEMENT Utilisez une position assujéti qui ne fait pas obstacle au mouvement de l'outil. Avant de mettre l'outil en marche (« ON »), abaissez l'ensemble de tête pour vous assurer que la bride de fixation n'entrave pas le dispositif de protection ou l'ensemble de tête.

⚠ AVERTISSEMENT Soyez conscient de la trajectoire de la lame. Faites une passe de pratique avec la scie hors tension en réalisant une simulation du cycle de coupe, et observez la trajectoire projetée de la lame de scie. Gardez les mains à au moins six (6) pouces de la trajectoire projetée de la lame de scie.

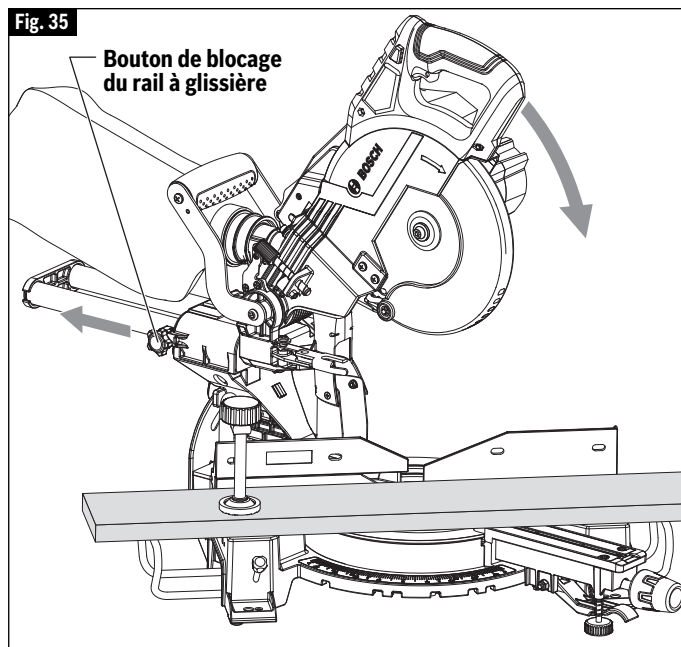

4. Activez l'interrupteur. Abaissez la tête de la scie et réalisez votre coupe.
5. Attendez que la lame s'arrête complètement avant de relever la tête de la scie et/ou de retirer l'ouvrage.

Opérations de la scie

► Coupes coulissantes

▼ QU'EST-CE QU'UNE COUPE COULISSANTE?

- Une « coupe coulissante » est effectuée avec l'ensemble de tête déverrouillé et capable de s'éloigner du guide. Ce mouvement est supporté et contrôlé de façon précise par le système coulissant axial. Cette méthode permet d'utiliser la capacité de coupe transversale maximum.
- Une coupe coulissante est idéale pour la coupe transversale d'ouvrages aux dimensions plus grandes que pour une coupe de cisaillement – des morceaux de matériau plus larges que 1-1/2 po et jusqu'à une largeur maximum de 10-5/8 po à travers.

⚠ AVERTISSEMENT Ne tirez JAMAIS la scie vers vous pendant une coupe. La lame pourrait monter soudainement sur l'ouvrage et causer un REÇUL SOUDAIN.

▼ RÉALISATION D'UNE COUPE COULISSANTE

1. Positionnez correctement l'ouvrage et assurez-vous qu'il est assujéti fermement par une bride contre la table et le guide.
Trouvez une position pour la bride qui n'affecte pas l'opération de coupe. Avant de mettre la scie en marche, abaissez la tête de la scie pour vérifier que la bride ne se trouve pas sur la trajectoire du dispositif de protection et de la tête de la scie.
2. Desserrez le bouton de blocage du rail à glissière.

⚠ AVERTISSEMENT Utilisez une position assujétiée qui ne fait pas obstacle au mouvement de l'outil. Avant de mettre l'outil en marche (« ON »), abaissez l'ensemble de tête pour vous assurer que la bride de fixation n'entrave pas le dispositif de protection ou l'ensemble de tête.

⚠ AVERTISSEMENT Soyez conscient de la trajectoire de la lame. Faites une passe de pratique avec la scie hors tension en réalisant une simulation du cycle de coupe, et observez la trajectoire projetée de la lame de scie. Gardez les mains à au moins six (6) pouces de la trajectoire projetée de la lame de scie.

3. Saisissez la poignée contenant l'interrupteur et tirez sur la tête de la scie pour l'éloigner du guide, jusqu'à ce que la lame n'entre plus en contact avec l'ouvrage ou, si cela ne peut pas se faire, jusqu'à ce que la lame atteigne son extension maximale (Fig. 36).
4. Activez l'interrupteur. Abaissez la tête de la scie au maximum et coupez à travers le bord de l'ouvrage.
5. Poussez (mais sans la forcer) la tête de la scie en direction du guide au maximum vers l'arrière pour terminer la coupe.

6. Attendez que la lame s'arrête complètement avant de relever la tête de la scie et/ou de retirer l'ouvrage.

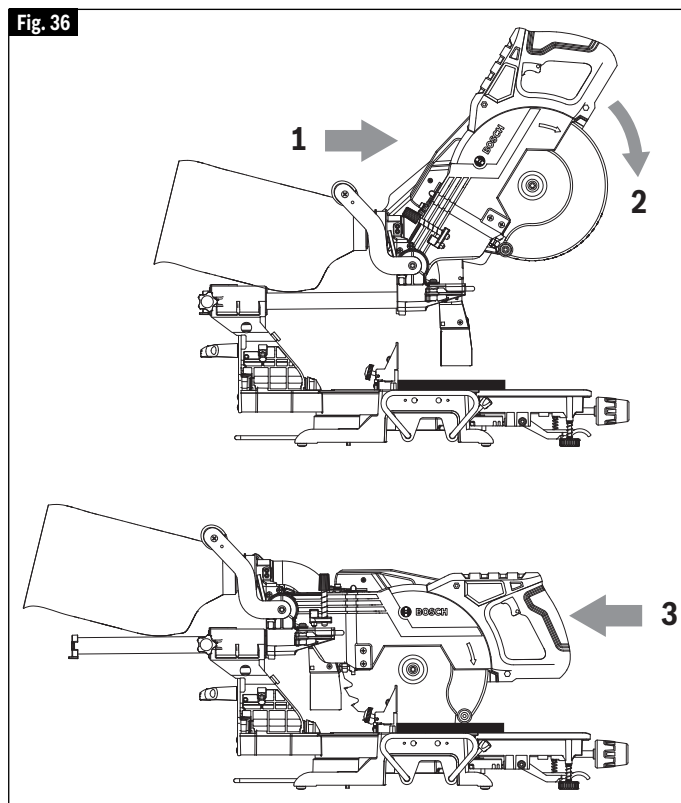

Opérations de la scie

► Coupes d'onglet

▼ EN QUOI CONSISTE UNE COUPE D'ONGLET ?

- Une « coupe d'onglet » est une coupe transversale réalisée alors que la lame est perpendiculaire à la table horizontale. La lame n'est pas inclinée et le pointeur de biseau est sur la ligne 0°.
- Les coupes d'onglet peuvent être réalisées à n'importe quel angle sur un ouvrage dans les limites de l'étendue de la scie, de 47° à gauche jusqu'à 47° à droite.
- L'échelle graduée d'onglet montre l'angle de la lame par rapport au guide de la scie. Le pointeur d'onglet est fixé à la plaque tournante et indique la position d'onglet de la scie avant que la coupe soit effectuée.
- Sept crans d'arrêt positifs sont fournis pour permettre de faire des angles d'onglet pré réglés avec rapidité et précision – ils sont situés à 45°, 22,5° et 15° à gauche et à droite, et au centre à 0°.
- Les positions des moulures en couronne à gauche et à droite sont à 31,6° pour les coupes composées avec un « angle de ressort » de 38° à plat sur la table (voir la section concernant la coupe de moulures en couronne à la page 86).
- Une coupe d'onglet peut se faire soit comme une coupe de fente, soit comme une coupe glissante, en fonction de la largeur de l'ouvrage.
- Les plaquettes amovibles pour entailles doivent être ajustées pour se trouver aussi près de la lame que possible afin de réduire le craquellement du bois (voir les instructions sur les plaquettes amovibles pour entailles à la page 68).

▼ LECTURE DE L'ÉCHELLE GRADUÉE D'ONGLET

L'échelle graduée d'onglet dont cette scie est munie comprend plusieurs niveaux d'information pour aider l'utilisateur à pré régler la scie avec précision avant de faire une coupe (voir la Fig. 37).

▼ RÉALISATION D'UNE COUPE D'ONGLET

1. Desserrez le bouton de blocage d'onglet. Soulevez le levier de cran d'onglet et déplacez la scie vers l'angle qui vous convient, en utilisant soit les crans soit l'échelle d'onglet. Serrez le bouton de blocage d'onglet (Fig. 38).
2. Faites sortir les rallonges de base et le guide du côté où la coupe sera réalisée. (Voir la section concernant le guide à glissière et la rallonge de base aux pages 74 – 78).
3. Positionnez l'ouvrage correctement. Assurez-vous qu'il est fermement assujéti par bride contre la table ou le guide. Trouvez une position pour la bride qui n'affecte pas l'opération de coupe. Avant de mettre la scie en marche, abaissez la tête de la scie pour vérifier que la bride ne se trouve pas sur la trajectoire du dispositif de protection et de la tête de la scie.

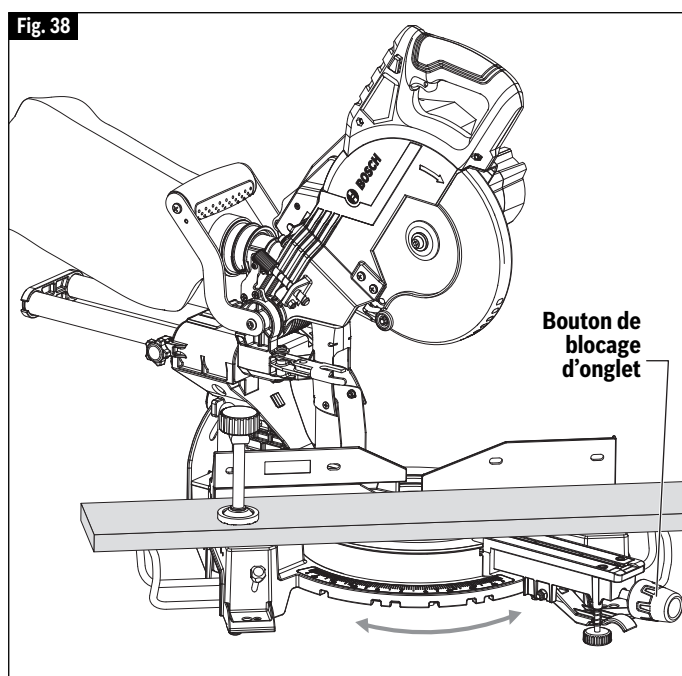
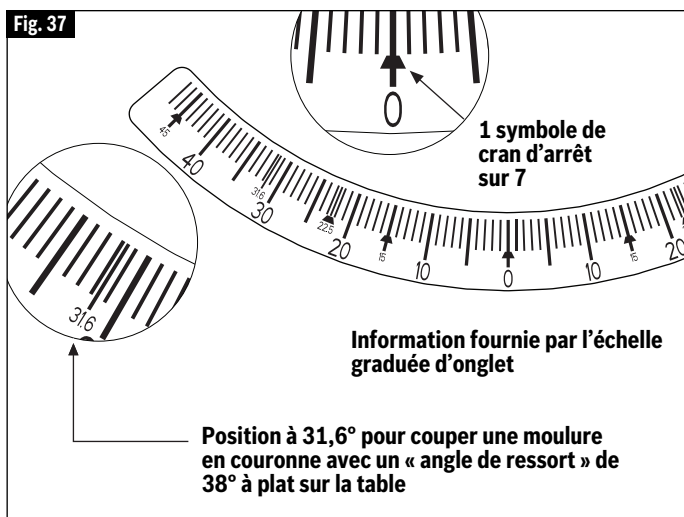

⚠ AVERTISSEMENT Soyez conscient de la trajectoire de la lame. Faites une passe de pratique avec la scie hors tension en réalisant une simulation du cycle de coupe, et observez la trajectoire projetée de la lame de scie. Gardez les mains à au moins six (6) pouces de la trajectoire projetée de la lame de scie.

4. Suivez les procédures indiquées soit pour les coupes de fente, soit pour les coupes par glissement (voir à la page 80).
5. Attendez que la lame s'arrête complètement avant de relever la tête de la scie et/ou de retirer l'ouvrage.

Opérations de la scie

► Coupes en biseau

Une « coupe en biseau » est une coupe transversale réalisée alors que la lame est perpendiculaire au guide et la table est réglée sur un onglet de 0°. La lame peut être inclinée à n'importe quel angle dans les limites de l'étendue de la scie : 45° à gauche.

L'échelle graduée de biseau est dimensionnée et positionnée pour permettre une lecture facile. Et le levier de blocage de biseau sert à verrouiller et à déverrouiller les divers réglages.

▼ RÉGLAGE DE LA SCIE POUR RÉALISER UNE COUPE EN BISEAU

1. Étendez la rallonge de la base de gauche et le guide coulissant de gauche (voir « Guide coulissant et rallonge de la base » aux pages 78 et 79).

Remarque : N'oubliez pas de déplacer le guide coulissant de gauche pour l'éloigner de la lame afin de ne pas risquer de couper dans le guide lorsque vous effectuez une coupe en biseau. Il peut être nécessaire de retirer le guide coulissant de gauche lorsque vous effectuez des coupes en biseau extrêmes et la plupart des coupes composées (voir page 84).

2. D'une main, tournez le levier de verrouillage de biseau dans le sens des aiguilles d'une montre pour déverrouiller l'ensemble de tête. (voir Fig. 39)
3. Réglez la butée de biseau gauche jusqu'à ce que vous atteigniez l'angle désiré sur l'échelle de biseau graduée (voir Fig. 39).
4. Fermez le mécanisme de verrouillage de biseau en le tournant dans le sens contraire des aiguilles d'une montre.
5. Suivez les procédures indiquées soit pour les coupes de fente, soit pour les coupes par glissement (voir à la page 81).

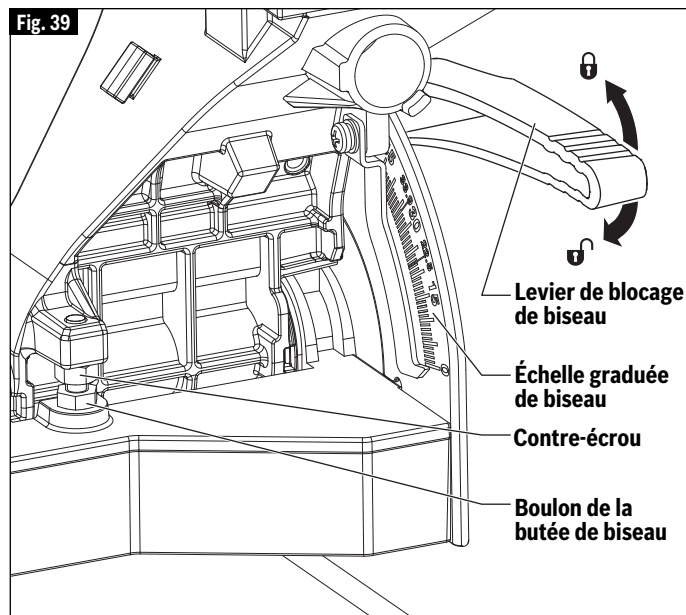

Opérations de la scie

► Coupes composées

Une « coupe composée » est une coupe transversale réalisée alors que la lame est positionnée à la fois à un angle d'onglet et à un angle de biseau.

Étant donné qu'il faudra peut-être vous y prendre plusieurs fois pour obtenir l'angle composé que vous voulez, faites des coupes d'essai sur des morceaux de bois résiduels avant de réaliser votre coupe finale.

▼ SUIVEZ LES INSTRUCTIONS SUIVANTES POUR RÉALISER VOTRE COUPE COMPOSÉE :

1. Étendez la rallonge de la base de gauche et le guide coulissant de gauche (à la page 77).
2. Positionnez correctement l'ouvrage et assurez-vous qu'il est assujéti fermement par une bride contre la table et le guide (Fig. 40).

⚠ AVERTISSEMENT Trouvez une position pour la bride qui n'affecte pas l'opération de coupe. Avant de mettre la scie en marche, abaissez la tête de la scie pour vérifier que la bride ne se trouve pas sur la trajectoire du dispositif de protection et de la tête de la scie.

⚠ AVERTISSEMENT Soyez conscient de la trajectoire de la lame. Faites une passe de pratique avec la scie hors tension en réalisant une simulation du cycle de coupe, et observez la trajectoire projetée de la lame de scie. Gardez les mains à au moins six (6) pouces de la trajectoire projetée de la lame de scie.

3. Réglez les angles d'onglet et de biseau conformément aux instructions aux pages 83 et 84 pour les coupes d'onglet et de biseau.
4. Suivez les procédures indiquées soit pour les coupes de fente, soit pour les coupes par glissement.
5. Attendez que la lame s'arrête complètement avant de relever la tête de la scie et/ou de retirer l'ouvrage.

Il faudra faire des coupes composées pour couper une moulure en couronne à plat sur la table. Voir la section concernant les coupes de moulure en couronne à la page 86.

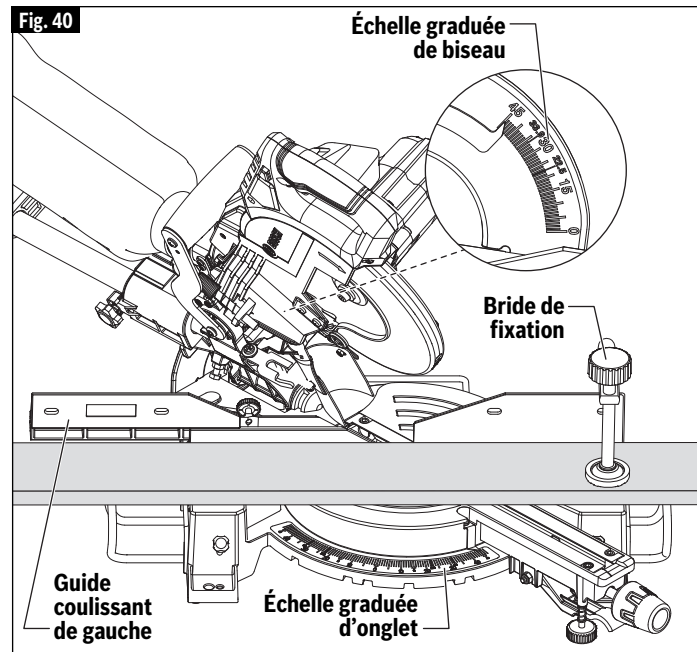

Opérations de la scie

► Coupe de rainures

Le réglage de butée de profondeur est une fonction utilisée pour limiter la profondeur de la lame lors de la coupe de rainures dans l'ouvrage.

REMARQUE : Lisez et comprenez toutes les instructions à la page 67 de la section Réglages concernant le « Réglage de la profondeur de lame pour des coupes non transversantes afin de réaliser des rainures ».

REMARQUE : Pour les meilleurs résultats possibles, Bosch recommande l'utilisation d'une scie à table et d'un ensemble de lames pour effectuer des rainures et des coupes non transversantes. Au cas où ces éléments ne seraient pas disponibles, la technique décrite ci-dessous représente un autre choix pratique.

Une rainure doit être effectuée comme une coupe glissante.

1. Pour ajuster la profondeur de la rainure, sortez la plaque de butée de profondeur et faites tourner la vis de butée de profondeur. En tournant la vis de butée de profondeur dans le sens des aiguilles d'une montre, vous élèverez la lame de la scie ; en la tournant dans le sens inverse des aiguilles d'une montre, vous abaisserez la lame (Fig. 41).
2. Pour des réglages mineurs, faites simplement tourner la vis de butée de profondeur jusqu'à l'endroit que vous voulez atteindre.

⚠ AVERTISSEMENT Soyez conscient de la trajectoire de la lame. Faites une passe de pratique avec la scie hors tension en réalisant une simulation du cycle de coupe, et observez la trajectoire projetée de la lame de scie. Gardez les mains à au moins six (6) pouces de la trajectoire projetée de la lame de scie.

3. Coupez les deux rainures extérieures en premier (voir la Fig. 42).
4. Après avoir réalisé une rainure, éteignez la scie et attendez que la lame s'arrête.
5. Pour retirer du matériau entre deux coupes, déplacez l'ouvrage vers la droite ou vers la gauche. La scie doit s'arrêter complètement avant de retirer l'ouvrage.

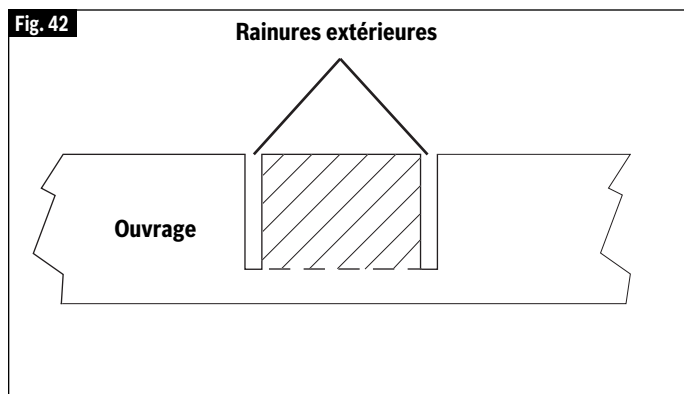
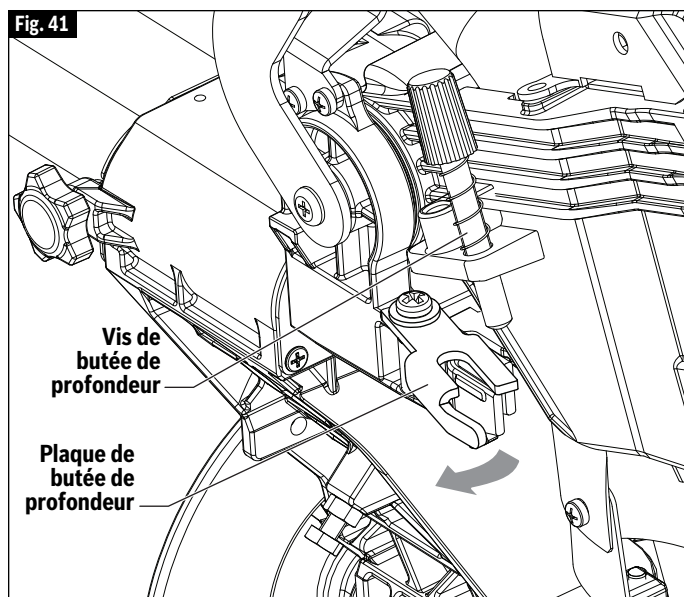

Opérations de la scie

► Coupe de moulures de base

Une plinthe peut être coupée verticalement contre le guide ou à plat sur la table. La taille maximale qui peut être verticale sur le guide est de 7 cm / 2-3/4 po, alors qu'à plat sur la table elle est de 23 cm / 9 po. La coupe de la plinthe peut se faire soit en

coupe hachée, soit en coupe à glissière, selon la taille de l'ouvrage.

Suivez le tableau pour apprendre des conseils utiles sur la coupe de plinthes pour des coins ayant des angles de 90°.

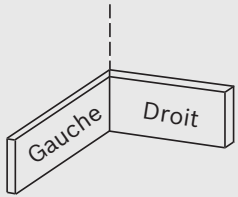
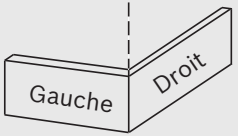
INSTRUCTIONS DE COUPE DE MOULURES DE BASE					
POSITION DE LA MOULURE SUR LA SCIE →		Moulure en position verticale : Dos de la moulure contre le guide (jusqu'à 7 cm / 2-3/4 po)		Moulure en position horizontale : Dos de la moulure à plat contre la table (jusqu'à 23 cm / 9 po)	
Angle de biseau →		Biseau=0°		Biseau=45°	
Partie de la moulure sciée →		À gauche du coin	À droite du coin	À gauche du coin	À droite du coin
Coin intérieur du mur 	Angle d'onglet	Gauche à 45°	Droit à 45°	0°	0°
	Position de la moulure sur la scie	Fond contre la table	Fond contre la table	Dessus contre le guide	Fond contre le guide
	Côté fini	Gardez le côté gauche de la coupe	Gardez le côté droit de la coupe	Gardez le côté gauche de la coupe	Gardez le côté gauche de la coupe
Coin extérieur du mur 	Angle d'onglet	Droit à 45°	Gauche à 45°	0°	0°
	Position de la moulure sur la scie	Fond contre la table	Fond contre la table	Fond contre le guide	Dessus contre le guide
	Côté fini	Gardez le côté droit de la coupe	Gardez le côté droit de la coupe	Gardez le côté droit de la coupe	Gardez le côté droit de la coupe

► Coupe de moulures en couronne

Les coupes de moulures de couronnement doivent être positionnées de façon appropriée pour assurer un réglage précis.

Il y a deux manières de scier des corniches, à plat sur la table ou en angle par rapport à la table et au guide.

L'angle de dévers de la corniche est l'angle entre l'arrière de la corniche et la surface plate inférieure qui est appliquée au mur.

Cette scie à onglet a des repères d'onglet spéciaux à 31,6° et des repères de biseau à 33,9°. Ces repères vous permettent de positionner facilement la plupart des moulures en couronne à plat sur la table et de réaliser des coupes précises pour les coins de 90°. REMARQUE : Ces repères ne peuvent pas être utilisés avec des moulures en couronne avec un « angle de ressort » de 45°. Ces repères ne

peuvent être utilisés qu'avec un « angle de ressort » de 38°.

Voir aussi pages 87 et 88 Vous y trouverez des tableaux qui vous donnent les angles d'onglet et de biseau à utiliser pour couper des corniches avec dévers de 38° et 45°. Chaque tableau fournit les angles d'onglet et de biseau exacts pour des coins d'angles très variés.

Bien que ces angles soient standards, les coins de la plupart des pièces ne sont pas exactement à 90°. Il sera donc nécessaire d'affiner votre réglage.

Le Bosch GAM220MF Niveau/ rapporteur/calculateur d'angles composés/rapporteur d'angle numérique MiterFinder en option permet de mesurer les angles de dévers et les angles de coins et de déterminer automatiquement les réglages exacts de l'onglet et du biseau qui sont nécessaires pour faire des coupes parfaites à chaque coin.

Opérations de la scie

► Moulure en couronne à un angle par rapport à la table et au guide

La méthode préférée pour couper des moulures en couronne au moyen de cette scie est de poser la moulure à plat sur la table. L'avantage de couper une moulure à un angle contre le guide est qu'aucun réglage de biseau n'est nécessaire, seul l'angle d'onglet doit être ajusté.

La largeur maximale de moulure en couronne pouvant être coupée à un angle par rapport à la table et au guide est de 3-5/8 po à un angle d'inclinaison de 38°. Lorsque vous coupez des moulures en couronne de cette façon, il est recommandé d'acheter l'ensemble de butées pour moulures de couronnes vendu en option MS1233.

Suivez les instructions suivantes pour couper des moulures en couronne à un angle par rapport à la table et au guide :

1. Posez la moulure de telle façon que le dessous (la partie décorative qui est installée contre le mur) repose contre le guide, comme à la Fig. 43.

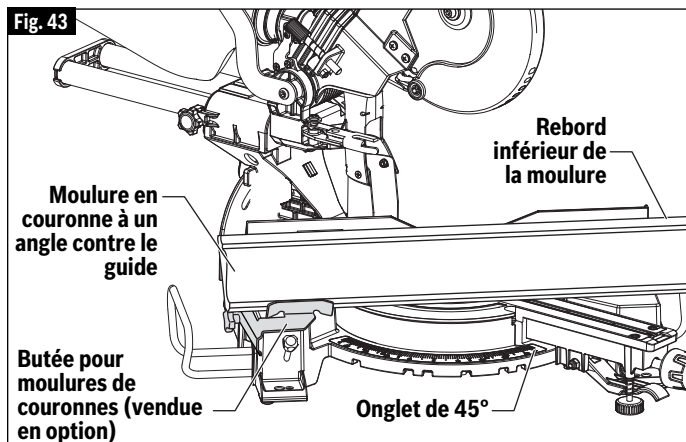

2. Pour un coin à 90°, réglez l'angle d'onglet en vous servant du tableau ci-dessous. Serrez le bouton de blocage d'onglet.
3. Soutenez la moulure en couronne contre le guide (voir la section « Positionnement des mains et du corps » à la page 74).

⚠ AVERTISSEMENT Soyez conscient de la trajectoire de la lame. Faites une passe de pratique avec la scie hors tension en réalisant une simulation du cycle de coupe, et observez la trajectoire projetée de la lame de scie. Gardez les mains à au moins six (6) pouces de la trajectoire projetée de la lame de scie.

4. Suivez les procédures indiquées soit pour les coupes de fente, soit pour les coupes par glissement (voir à la page 80).
5. Attendez que la lame s'arrête complètement avant de relever la tête de la scie et/ou de retirer l'ouvrage.

REMARQUE : Faites toujours une coupe d'essai sur des morceaux de bois résiduels pour confirmer l'exactitude des angles.

▼ RÉGLAGES DES ANGLES D'ONGLET ET DE BISEAU POUR DES COUPES STANDARD DE MOULURES DE COURONNEMENT

(lorsque l'ouvrage est placé de façon oblique par rapport au guide)

Hypothèses de travail : la moulure est fraisée de façon uniforme. Le coin est à un angle de 90°.

Pour les autres angles de coins, divisez la mesure réelle par 2.

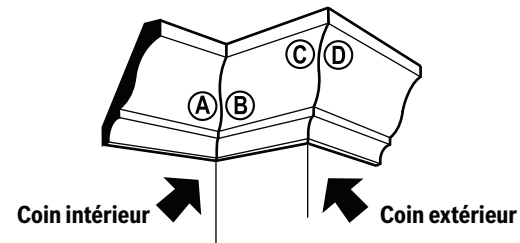
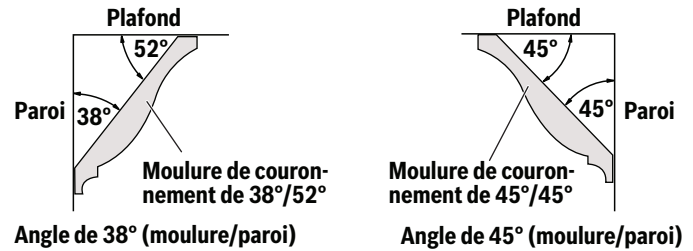

Consulter le tableau

Pour toute moulure de couronnement jusqu'à 6 po		
Remarque : placez toujours le bord du fond contre le guide	Réglage d'onglet (table)	Réglage du biseau (inclinaison)
Coin intérieur - Extrémité de gauche (A) Utilisez l'extrémité gauche de la coupe	45° à droite	0° à gauche
Extrémité de droite (B) Utilisez l'extrémité droite de la coupe	45° à gauche	0° à droite
Coin extérieur - Extrémité de gauche (C) Utilisez l'extrémité gauche de la coupe	45° à gauche	0° à droite
Extrémité de droite (D) Utilisez l'extrémité droite de la coupe	45° à droite	0° à gauche

Coupe - Positionnement oblique par rapport à la table et au guide

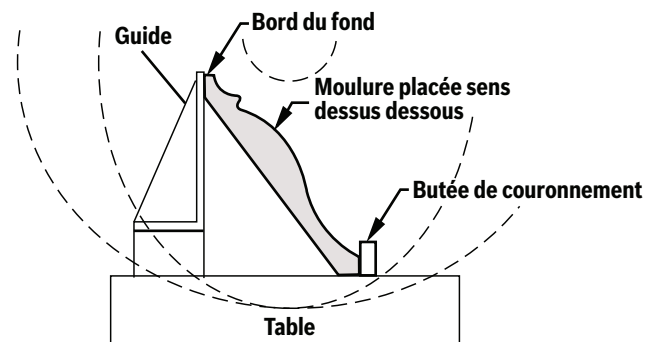

Opérations de la scie

► Moulure en couronne à plat sur la table

Un « angle d'inclinaison » est l'angle qui existe entre le mur et la moulure en couronne.

La coupe de moulures en couronne à plat sur la table peut se faire soit comme une coupe de fente, soit comme une coupe par glissement, en fonction de la largeur de l'ouvrage.

Utilisez un guide auxiliaire spécial pour coupures étroites quand vous coupez une moulure en couronne à plat sur la table (voir la page 90).

Suivez les instructions suivantes pour couper des moulures en couronne à plat sur la table :

1. Pour un coin à 90°, réglez l'angle d'onglet et l'angle de biseau en vous servant du tableau ci-dessous. Serrez le bouton de blocage d'onglet et le levier de blocage de biseau.
2. Posez la moulure le dos à plat sur la table de sciage et le rebord correct contre le guide, puis assujettissez-la avec une bride (Fig. 44).

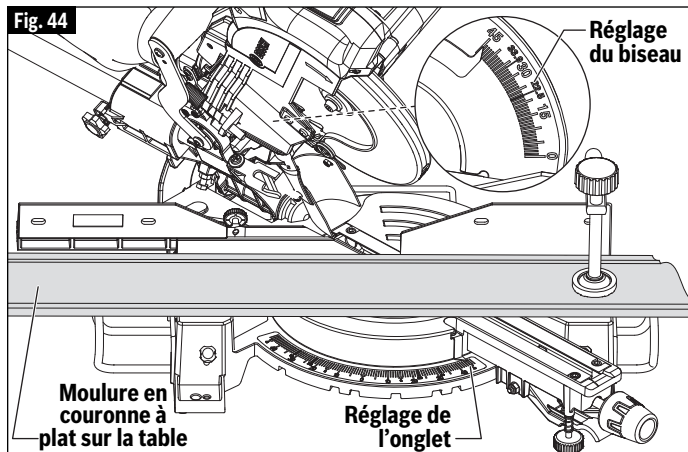

⚠ AVERTISSEMENT Trouvez une position pour la bride qui n'affecte pas l'opération de coupe. Avant de mettre la scie en marche, abaissez la tête de la scie pour vérifier que la bride ne se trouve pas sur la trajectoire du dispositif de protection et de la tête de la scie.

⚠ AVERTISSEMENT Soyez conscient de la trajectoire de la lame. Faites une passe de pratique avec la scie hors tension en réalisant une simulation du cycle de coupe, et observez la trajectoire projetée de la lame de scie. Gardez les mains à au moins six (6) pouces de la trajectoire projetée de la lame de scie.

3. Suivez les procédures indiquées soit pour les coupes de fente, soit pour les coupes par glissement (voir à la page 80).
4. Attendez que la lame s'arrête complètement avant de relever la tête de la scie et/ou de retirer l'ouvrage.

REMARQUE : Faites toujours une coupe d'essai sur des morceaux de bois résiduels pour confirmer l'exactitude des angles.

▼ RÉGLAGES DES ANGLES D'ONGLET ET DE BISEAU POUR SCIER DES CORNICHES STANDARD

(Avec la moulure posée à plat sur la table) On

supposera : que la corniche est usinée de manière régulière et que le coin est exactement à 90°

Angle de dévers de la corniche : 38°		
Remarque : Placez toujours le bord du haut contre le guide	Réglage d'onglet (table)	Réglage du biseau (inclinaison)
Coin intérieur - Extrémité de gauche ① Utilisez l'extrémité gauche de la coupe	31,6° à droite	33,9° à gauche
Extrémité de droite ② Utilisez l'extrémité droite de la coupe	31,6° à gauche	33,9° à droite
Coin extérieur - Extrémité de gauche ③ Utilisez l'extrémité gauche de la coupe	31,6° à gauche	33,9° à droite
Extrémité de droite ④ Utilisez l'extrémité droite de la coupe	31,6° à droite	33,9° à gauche

Angle de dévers de la corniche : 45°		
Remarque : Placez toujours le bord du haut contre le guide	Réglage d'onglet (table)	Réglage du biseau (inclinaison)
Coin intérieur - Extrémité de gauche ① Utilisez l'extrémité gauche de la coupe	35,3° à droite	30° à gauche
Extrémité de droite ② Utilisez l'extrémité droite de la coupe	35,3° à gauche	30° à droite
Coin extérieur - Extrémité de gauche ③ Utilisez l'extrémité gauche de la coupe	35,3° à gauche	30° à droite
Extrémité de droite ④ Utilisez l'extrémité droite de la coupe	35,3° à droite	30° à gauche

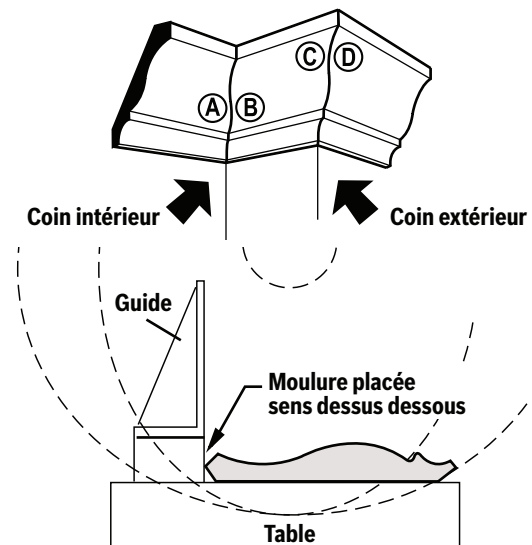
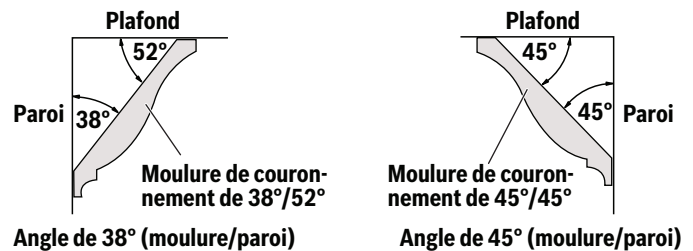

Opérations de la scie

► Guide auxiliaire

▼ FABRICATION D'UN GUIDE AUXILIAIRE

Certains types de moulures ont besoin d'une extension de la surface du guide à cause de la taille et de la position de l'ouvrage. Des trous ont été pratiqués dans le guide pour pouvoir y ajouter un guide auxiliaire. Le guide auxiliaire s'utilise avec la scie dans la position de biseau 0° uniquement.

1. Utilisez un morceau de bois de $\frac{3}{4}$ po d'épaisseur (du contreplaqué est recommandé) pour couper un guide auxiliaire selon les dimensions présentées dans la Fig. 46.
2. Placez le guide auxiliaire contre le guide de scie à onglet (Fig. 45). Vérifiez que le guide auxiliaire n'affecte pas le passage de l'ensemble de tête. Vérifiez qu'il n'y a pas d'interférence entre le guide auxiliaire et le dispositif de protection inférieur de la lame. Faites les réglages nécessaires.

⚠ AVERTISSEMENT Vérifiez qu'il n'y a pas d'interférence entre le guide auxiliaire et les éléments de la tête de scie en réalisant une passe de pratique. L'interférence avec le guide peut empêcher le bon fonctionnement de la scie et causer des blessures et/ou endommager l'outil.

3. Marquez les emplacements des trous de support sur le bois depuis le côté arrière du guide.
4. Percez et fraisez les trous sur le devant de la planche de support.

Pour assujettir depuis le devant du guide :

1. Fixez le guide auxiliaire au moyen de quatre (4) boulons mécaniques à tête plate et longue de $\frac{3}{16}$ po x 1-1/2 po. Assujettissez derrière le guide métallique au moyen d'une rondelle et de boulons mécaniques No 5.

⚠ AVERTISSEMENT Soyez conscient de la trajectoire de la lame. Faites une passe de pratique avec la scie hors tension en réalisant une simulation du cycle de coupe, et observez la trajectoire projetée de la lame de scie. Gardez les mains à au moins six (6) pouces de la trajectoire projetée de la lame de scie.

2. Réalisez une coupe à passe profonde unique afin de créer la fente pour la lame.

Fig. 45

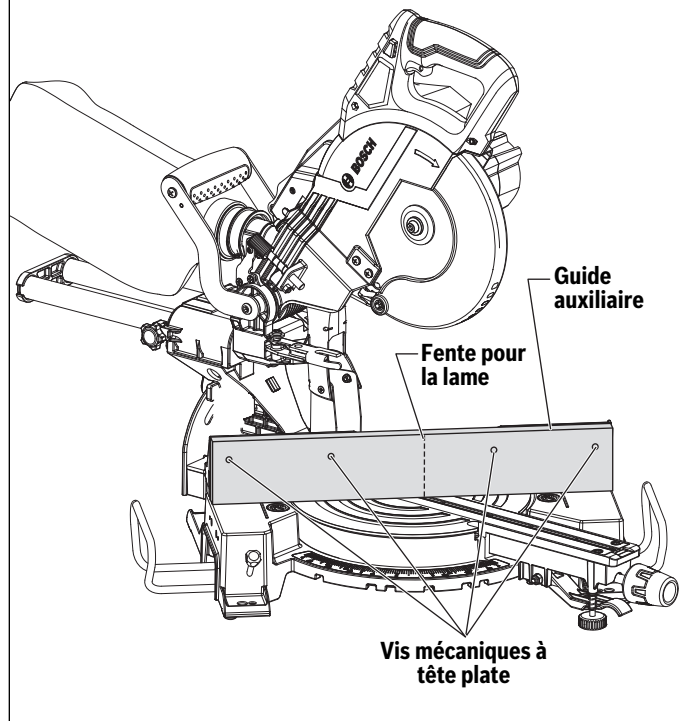

Assujettissement depuis l'arrière du guide :

Utilisez un guide auxiliaire d'un minimum de $\frac{3}{4}$ po et des vis à bois à tête ronde de $\frac{1}{4}$ po (3/4 po de longueur).

1. Percez quatre trous pilotes à travers le guide auxiliaire et introduisez les vis depuis l'arrière du guide en métal.

⚠ AVERTISSEMENT Soyez conscient de la trajectoire de la lame. Faites une passe de pratique avec la scie hors tension en réalisant une simulation du cycle de coupe, et observez la trajectoire projetée de la lame de scie. Gardez les mains à au moins six (6) pouces de la trajectoire projetée de la lame de scie.

2. Réalisez une coupe à passe profonde unique pour créer la fente pour la lame.

Fig. 46

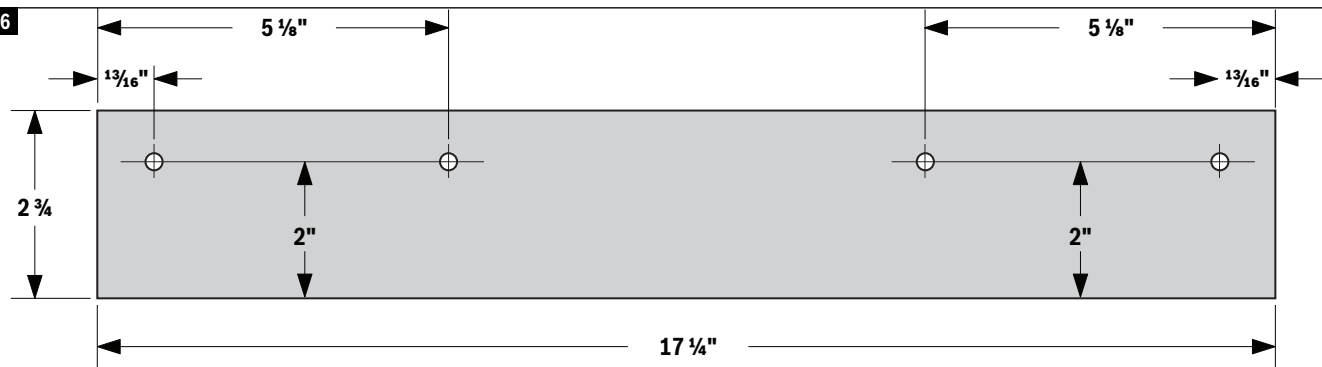

Opérations de la scie

► Guide auxiliaire pour moulures en couronne

⚠ AVERTISSEMENT Lorsque vous réalisez une coupe composée sur une moulure à plat sur la table, des pièces coupées étroites (d'au plus 2 po de largeur) peuvent être projetées à grande vitesse par-dessus le guide et au-delà de l'arrière de l'outil (voir la Fig. 47). Utilisez le guide auxiliaire en suivant les instructions, et de la façon illustrée, dans les figures ci-dessous.

Un guide auxiliaire sert à soutenir un ouvrage coupé tel qu'une grande moulure en couronne qui est coupée à plat sur la table (voir la Fig. 48). Cela réduira le craquellement de l'ouvrage et le déplacement du morceau de bois coupé non soutenu une fois la coupe réalisée.

▼ FABRICATION D'UN GUIDE AUXILIAIRE POUR MOULURE EN COURONNE

Éléments nécessaires :

3/4 po Planche en bois

4 – Vis mécaniques à tête plate de 1/4 po de diamètre et 2-1/2 po de longueur

4 – Rondelles plates de 1/4 po

4 – Écrous

1. Retirez le guide à glissière de l'outil (voir la page 77).

2. Construisez le guide auxiliaire en suivant le modèle et les illustrations de la page 91.

3. Ajoutez 4 trous avec les dimensions indiquées sur le modèle – ou – Ajoutez des trous en suivant la procédure ci-après :

a) Coupez un morceau de bois aux dimensions extérieures indiquées et attachez-le temporairement au guide fixe de la scie en utilisant deux brides de fixation de type col de cygne.

b) Utilisez une mèche de perceuse de 1/4 po pour percer d'abord à travers les trous existants à l'arrière du guide fixe, puis à travers le bois.

c) Retirez le morceau de bois, fraisez la partie avant du bois et attachez le guide de la scie de façon permanente avec la quincaillerie indiquée ci-dessous.

▼ PREMIÈRE UTILISATION DU GUIDE AUXILIAIRE

REMARQUE : Le guide auxiliaire, quand il sera utilisé pour la première fois, sera coupé par la lame de scie – cette coupe à travers le guide crée un espace minimal qui réduit le craquellement de l'ouvrage. Réglez l'angle d'onglet et l'angle de biseau requis avant de réaliser la première coupe.

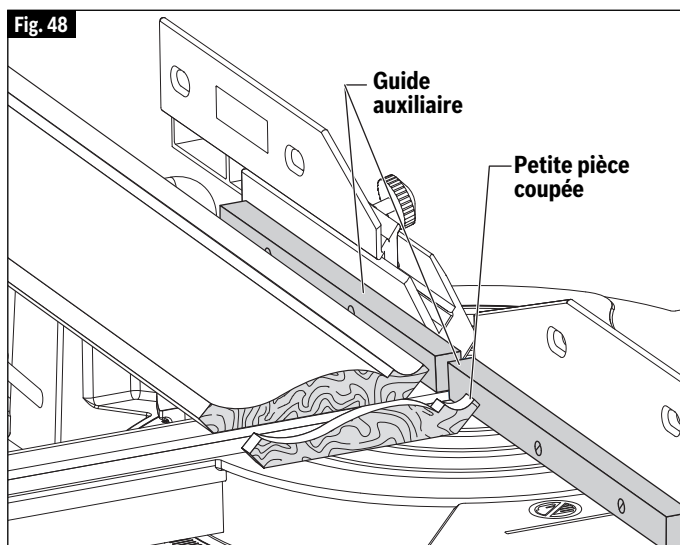
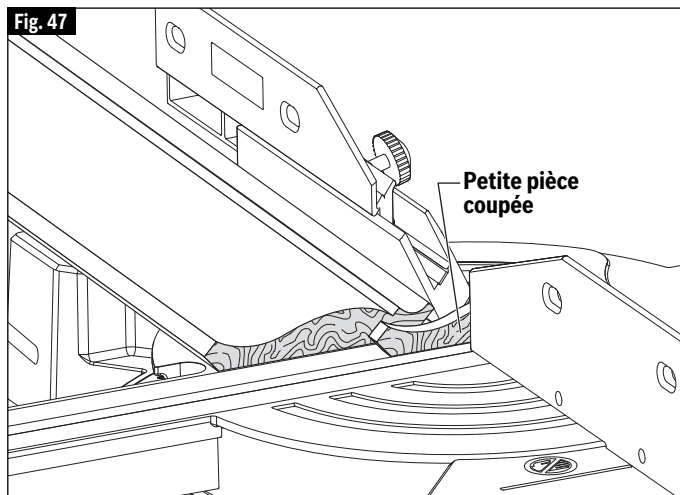

⚠ AVERTISSEMENT Soyez conscient de la trajectoire de la lame. Faites une passe de pratique avec la scie hors tension en réalisant une simulation du cycle de coupe, et observez la trajectoire projetée de la lame de scie. Gardez les mains à au moins six (6) pouces de la trajectoire projetée de la lame de scie.

Fixez l'ouvrage avec une bride, puis effectuez votre coupe – par exemple, une coupe composée sur une grande moulure en couronne à plat sur la table.

Opérations de la scie

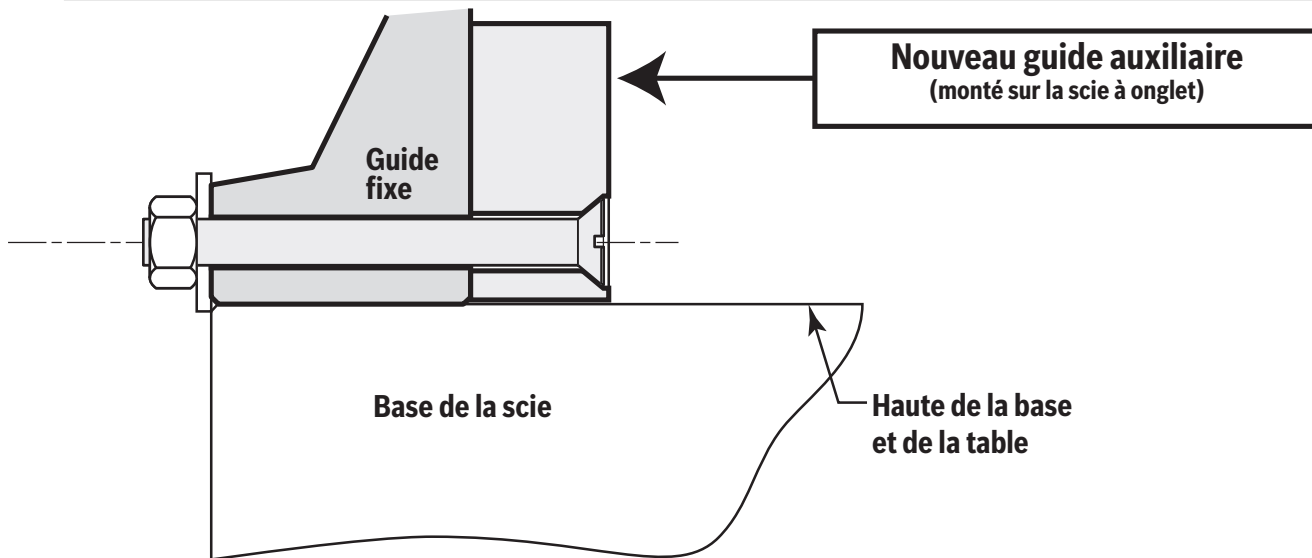
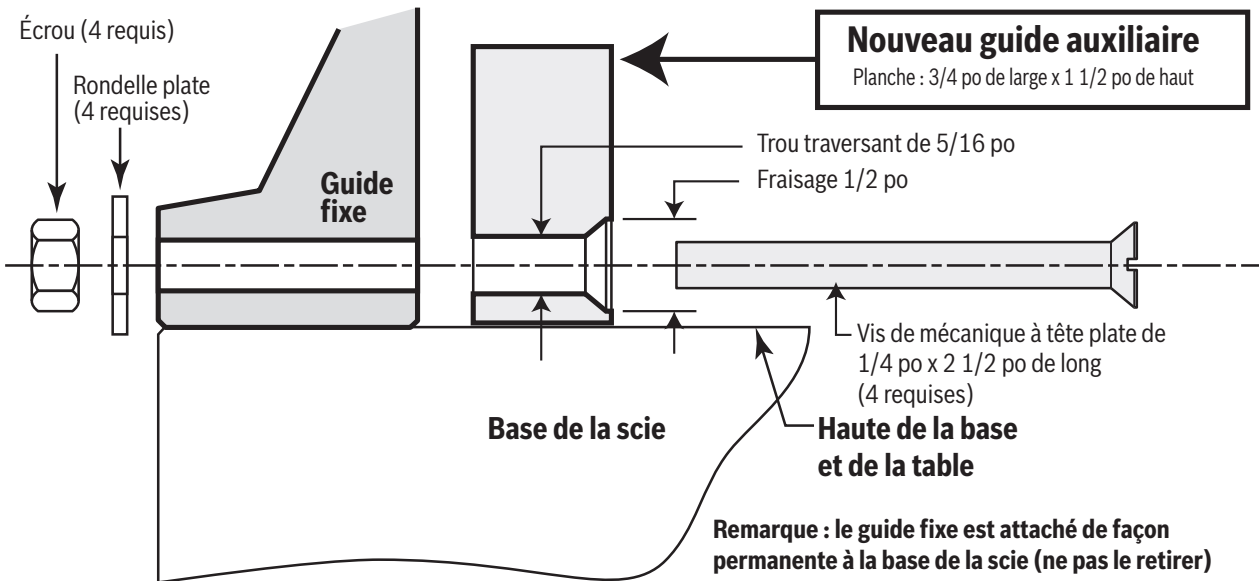
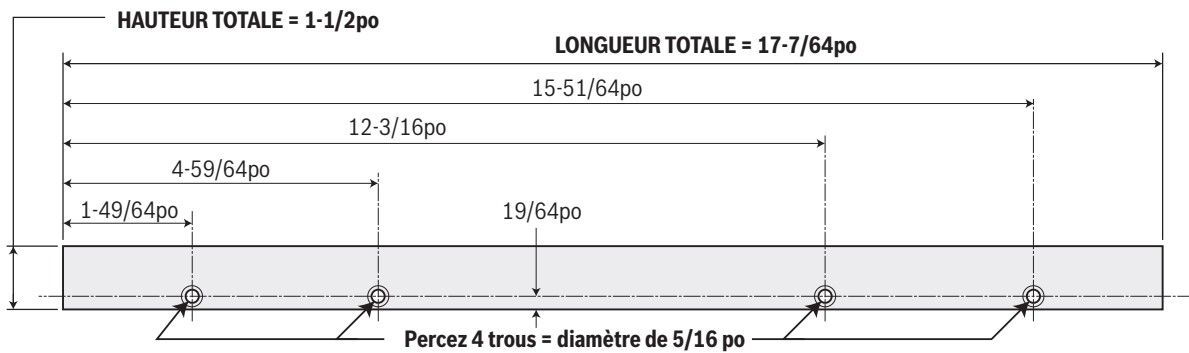

Opérations de la scie

► Coupes spéciales

Pour ne vous donner que deux exemples de coupes spéciales, nous parlerons des coupes de matériau arqué et des coupes de matériau rond.

⚠ AVERTISSEMENT Trouvez une position pour la bride qui n'affecte pas l'opération de coupe. Avant de mettre la scie en marche, abaissez la tête de la scie pour vérifier que la bride ne se trouve pas sur la trajectoire du dispositif de protection et de la tête de la scie.

⚠ AVERTISSEMENT Soyez conscient de la trajectoire de la lame. Faites une passe de pratique avec la scie hors tension en réalisant une simulation du cycle de coupe, et observez la trajectoire projetée de la lame de scie. Gardez les mains à au moins six (6) pouces de la trajectoire projetée de la lame de scie.

⚠ AVERTISSEMENT Pour établir un espace suffisant (au moins 6 po) entre votre main et la lame de scie, sortez le guide à glissière et les rallonges de base quand vous réalisez des coupes extrêmes de biseau, d'onglet ou composées.

▼ COUPES DE MATÉRIAU ARQUÉ

Si l'ouvrage est arqué ou courbé, assujettissez-le avec une bride, avec sa surface arquée orientée vers le guide. Assurez-vous toujours qu'il n'y a pas d'espace entre l'ouvrage, le guide et la table le long de la ligne de coupe. Des ouvrages courbés ou arqués peuvent se tordre ou basculer sur la lame de scie en mouvement lors d'une coupe (Fig. 49).

▼ COUPES DE MATÉRIAU ROND OU À FORMES IRRÉGULIÈRES

Pour des ouvrages ronds, tels que des tiges ou des tubulures, utilisez toujours une bride ou un élément de fixation conçu pour assujettir fermement l'ouvrage contre le guide et la table. Les tiges ont tendance à rouler quand on les coupe, ce qui fait que la lame « mord » et entraîne l'ouvrage et votre main contre la lame (Fig. 50).

Fig. 49

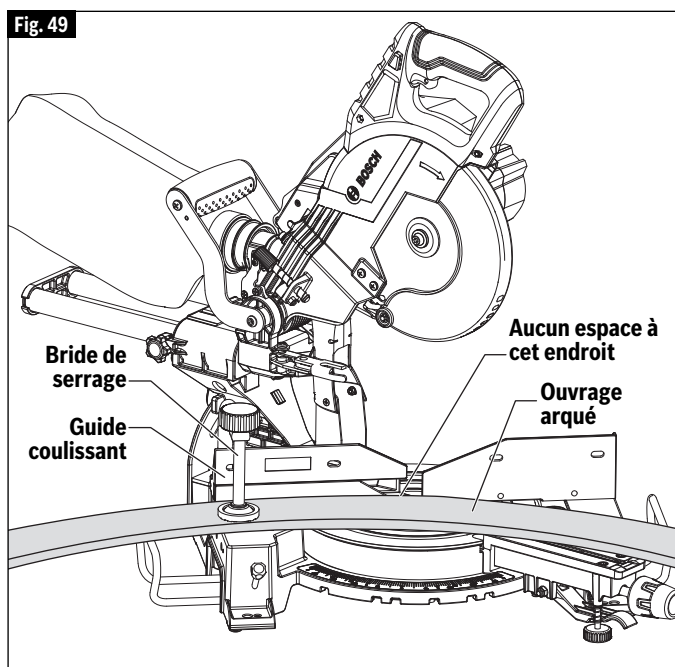
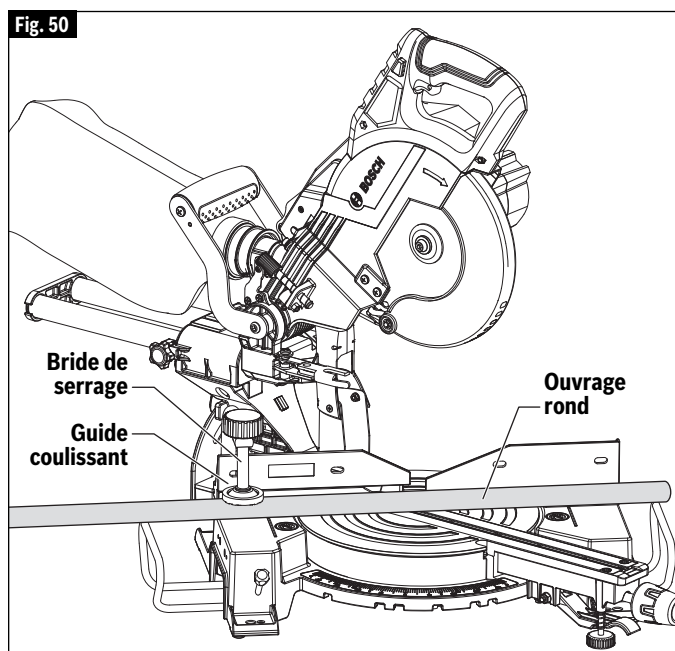

Fig. 50



Maintenance et lubrification

⚠ AVERTISSEMENT Pour éviter le risque d'accidents, débranchez le bloc-piles de l'outil avant de procéder au nettoyage ou à l'entretien.

► Service

⚠ AVERTISSEMENT Toutes les réparations d'outils doivent être effectuées par un centre de service après-vente usine de Bosch ou un poste de service agréé par Bosch. Une maintenance préventive effectuée par du personnel non autorisé peut entraîner un mauvais positionnement des câbles internes et des composants, ce qui pourrait entraîner des risques graves.

► Piles

Faire attention aux blocs-piles qui approchent la fin de leur vie. Si vous remarquez une diminution dans les performances de votre outil ou une durée de fonctionnement réduite de manière significative entre charges, il est temps de remplacer le bloc-piles. S'il n'est pas remplacé, il se peut qu'il endommage le chargeur ou que l'outil fonctionne incorrectement.

► Entretien des lames

Les lames finissent par s'émousser, même à couper des pièces de bois régulières. Si vous constatez que vous devez forcer la scie à avancer plutôt que de la guider simplement vers la ligne de coupe, il est probable que la lame est émoussée ou souillée de résine.

Lorsque vous voulez nettoyer la lame pour en retirer de la gomme et de la poix végétale, détachez d'abord le bloc-piles et retirez la lame. Souvenez-vous que les lames sont des objets tranchants et qu'elles doivent être manipulées avec soin. Essuyez la lame avec du kérosène ou un dissolvant similaire pour enlever l'accumulation de gomme et de résine. À moins que vous soyez parfaitement familier avec l'affûtage des lames, nous vous déconseillons de l'essayer.

► Graissage de l'outil

⚠ AVERTISSEMENT Toute maintenance préventive effectuée par une personne non autorisée peut entraîner le mauvais placement de fils et d'éléments internes, ce qui pourrait constituer un danger grave. Nous recommandons que tout entretien de l'outil soit réalisé par un centre de service après-vente agréé de Bosch.

Votre outil Bosch a été convenablement graissé et est prêt à utiliser. Il est recommandé que les outils à engrenages soient regraissés avec une graisse spéciale à l'occasion de tout remplacement de balais.

Lubrifiez périodiquement les pièces en mouvement à l'aide de silicone ou d'huile légère en vaporisateur. N'utilisez pas de graisse parce qu'elle a tendance à attirer et retenir le bran de scie.

► Roulements

Tous les roulements de cet outil sont lubrifiés à l'aide d'une quantité suffisante de lubrifiant de haute qualité pour toute la durée de l'outil dans des conditions normales d'utilisation. Aucune lubrification ultérieure n'est nécessaire.

► Nettoyage

⚠ MISE EN GARDE Certains produits de nettoyage et dissolvants dont la gazoline, le tétrachlorure de carbone, les nettoyeurs chlorés, l'ammoniaque et les détergents ménagers contenant de l'ammoniaque peuvent abîmer les pièces en plastique.

Gardez les prises d'air et les interrupteurs propres et libres de débris. N'essayez pas de les nettoyer en introduisant des objets pointus dans leurs ouvertures.

Vérifiez régulièrement pour vous assurer que le protecteur inférieur et toutes les pièces en mouvement fonctionnent adéquatement. aspireur pour enlever la sciure de bois ou les débris qui pourraient gêner le fonctionnement du dispositif de protection inférieur.

Dépannage

► Guide de dépannage – Électrique

PROBLÈME	CAUSE	ACTION CORRECTRICE
Le moteur ne démarre pas.	<ol style="list-style-type: none"> 1. Le bloc-piles n'est pas chargé. 2. Le bloc-piles n'as pas été installé correctement. 3. La température du bloc-piles est trop élevée ou trop basse pour permettre le fonctionnement. 4. Le dispositif de protection électronique du moteur a mis le moteur hors tension. 5. L'interrupteur est grillé. 6. L'actionnement de la gâchette ne met pas l'outil en marche. 	<ol style="list-style-type: none"> 1. Chargez ce dernier si nécessaire. 2. Confirmez que le bloc-piles est verrouillé en place et assujéti à l'outil. 3. Laissez le bloc-piles reposer quelques minutes ou jusqu'à ce qu'il atteigne la température de fonctionnement normale. 4a. Retirez la pile et remplacez-la. 4b. Laissez l'outil reposer pendant quelques minutes ou jusqu'à ce qu'il atteigne la température de fonctionnement normale. 5. Faites remplacer l'interrupteur par un centre de service après-vente agréé ou un centre de réparation de Bosch.

► Guide de dépannage – Généralités

PROBLÈME	CAUSE	ACTION CORRECTRICE
L'ensemble de la tête ne s'incline pas à la position désirée.	– Le blocage de biseau est enclenché.	– Tirez le blocage de biseau vers l'avant pour déverrouiller l'ensemble de tête
La lame se heurte contre la table.	– Défaut d'alignement .	– Service agréé.
L'angle de coupe n'est pas exact.	– Les butées des angles de 0° et de 45° doivent faire l'objet d'un réglage.	– Voir section Réglages (pages 67–70).
Il n'est pas possible de faire tourner la table pour changer l'angle d'onglet.	<ol style="list-style-type: none"> 1. Le bouton de verrouillage de l'onglet est serré. 2. Le levier de détente d'onglet est engagé avec une détente (fente) dans la plaque de détente. 3. Accumulation de sciure de bois. 	<ol style="list-style-type: none"> 1. Tournez le bouton de verrouillage d'onglet dans le sens contraire des aiguilles d'une montre pour le desserrer. 2. Tirez sur le levier de détente d'onglet pour le désengager de la fente de détente (voir page 79). 3. Passez l'aspirateur sur la plaque tournante ou utilisez une soufflante pour chasser la sciure de bois qui s'y trouve ; portez un dispositif de protection des yeux.
La tête ne lève pas complètement ou le protecteur de lame ne se ferme pas complètement.	<ol style="list-style-type: none"> 1. Le goujon de verrouillage de l'ensemble de tête est engagé. 2. Accumulation de sciure de bois. 3. Accumulation de sciure de bois. 	<ol style="list-style-type: none"> 1. Tirez sur le goujon de verrouillage pour le faire sortir en laissant l'ensemble de tête remonter (voir page 66). 2. Nettoyez la tête. 3. Service agréé.
La lame grippe, se coince, brûle du bois. Coupes grossières.	<ol style="list-style-type: none"> 1. Opération inappropriée. 2. Lame émoussée. 3. Lame inappropriée. 4. Lame pliée. 	<ol style="list-style-type: none"> 1. Voir la section Opérations de la scie. 2. Remplacez ou affûtez la lame. 3. Remplacez par une lame de 8-1/2 po de diamètre conçue pour le matériau à couper. 4. Remplacez la lame.
La tête glisse vers l'avant et l'arrière en pratiquant une coupe de fente.	– Le bouton de verrouillage de glissière est désengagé.	– Faites tourner le bouton de verrouillage de glissière dans le sens des aiguilles d'une montre pour verrouiller la tête en place.

Dépannage

► Guide de dépannage – Généralités

PROBLÈME	CAUSE	ACTION CORRECTRICE
L'outil vibre ou tremble .	<ol style="list-style-type: none"> 1. La lame de scie n'est pas ronde. 2. La lame de scie est abîmée. 3. La lame de scie est desserrée. 4. Autre 	<ol style="list-style-type: none"> 1. Remplacez la lame. 2. Remplacez la lame. 3. Assurez-vous que la lame est bien en place sur la rondelle intérieure. Voir la rubrique Retrait et installation des lames aux pages 64. 4. Service agréé.
La tête ne glisse pas librement lorsque l'on tente une coupe par glissement.	<ul style="list-style-type: none"> - Le levier de verrouillage du mécanisme est engagé. 	<ul style="list-style-type: none"> - Appuyez sur le levier de verrouillage du mécanisme pour désengager.
La lame ne coupe pas complètement l'ouvrage .	<ol style="list-style-type: none"> 1. La plaque de butée en profondeur est retirée pour les coupes non traversantes. 2. La lame de rechange a un diamètre inférieur à 8-1/2 po. 	<ol style="list-style-type: none"> 1. Poussez la plaque de butée pour la profondeur de coupe vers l'intérieur afin de la régler pour les coupes les plus profondes (voir page 67). 2. Remplacez-la par une lame ayant réellement un diamètre de 8-1/2 po.
La lame de la scie ou le dispositif de protection inférieur coupe le guide coulissant ou entre en contact avec lui lorsque la scie est réglée pour des coupes en biseau.	<ul style="list-style-type: none"> - Le guide coulissant de gauche n'est pas éjecté de la course de la lame de scie avant la réalisation de la coupe en biseau. 	<ul style="list-style-type: none"> - Déplacez le guide coulissant de gauche pour qu'il n'entrave pas le fonctionnement du dispositif de protection inférieur et de la lame de la scie ; effectuez une coupe fictive pour vérifier le jeu avant de réaliser des coupes en biseau (voir page 83).



Accessoires et compléments

GAM 220 MF et GAM 270 MFL Calculateur d'angle numérique / Calculateur de coupe composite / Rapporteur / Niveau – Il vous fournit les données dont vous avez besoin pour positionner les coupes de manière à ce qu'elles s'ajustent précisément même quand le coin n'est pas d'équerre.

MS1233 Jeu de butée de couronnement – Tenez correctement la moulure de couronnement en position inclinée contre le guide. Réglez la moulure pour une coupe verticale simple – il n'est pas nécessaire de faire une coupe composée.

Support de scie à onglets portatif T1B

Support de scie à onglet sur roues GTA3800

Support de scie à onglet sur roues T4B Gravity-Rise

Kit d'arrêt de longueur MS1234

Lames





Símbolos de seguridad

Las definiciones que aparecen a continuación describen el nivel de gravedad de cada palabra de señal de seguridad. Por favor, lea el manual y preste atención a estos símbolos.

	Éste es el símbolo de alerta de seguridad. Se utiliza para alertarle a usted de posibles peligros de lesiones corporales. Obedezca todos los mensajes de seguridad que sigan a este símbolo para evitar posibles lesiones o muerte.
	PELIGRO indica una situación peligrosa que, si no se evita, causará la muerte o lesiones graves.
	ADVERTENCIA indica una situación peligrosa que, si no se evita, podría causar la muerte o lesiones graves.
	PRECAUCIÓN indica una situación peligrosa que, si no se evita, podría causar lesiones leves o moderadas.

Índice

English	2
Française	49

Símbolos de seguridad	97
Advertencias generales de seguridad para herramientas mecánicas	99

▶ Seguridad del área de trabajo	99
▶ Seguridad eléctrica	99
▶ Seguridad personal	99
▶ Uso y cuidado de las herramientas mecánicas	100
▶ Uso y cuidado de las herramientas alimentadas por baterías	100
▶ Servicio de ajustes y reparaciones	100

Normas de seguridad para sierras para cortar ingletes	101
--	------------

Normas de seguridad adicionales	103
--	------------

Símbolos	104
-----------------------	------------

Familiarización con la sierra para cortar ingletes	106
---	------------

Especificaciones	108
-------------------------------	------------

Capacités de coupe	108
---------------------------------	------------

Ensamblaje	109
-------------------------	------------

▶ Desempaqueado y comprobación del contenido	109
▶ Instalación de las piezas sueltas	111
▼ Almacenamiento de la llave hexagonal de 5 mm	111
▼ Instalación del mango de transporte superior	111
▶ Inserción y liberación del paquete de batería	111
▶ Remoción e instalación de las hojas	112

▼ Remoción de la hoja	112
▼ Instalación de una hoja de 8½ pulgadas	112
▶ Ensamblaje del sistema de recolección de polvo	113
▼ Instalación de la bolsa para polvo	113
▼ Utilización y limpieza de la bolsa para polvo	113
▼ Conexión de una aspiradora / un extractor de polvo	113
▼ Reposicionamiento o remoción del deflector de goma	113
▶ Utilización del pasador de fijación del ensamblaje del cabezal	114
▼ Pasador de fijación del ensamblaje del cabezal	114
▼ Para acoplar el pasador de fijación del ensamblaje del cabezal:	114
▼ Para desacoplar el pasador de fijación del ensamblaje del cabezal:	114

Ajustes	115
----------------------	------------

▶ Profundidad de corte	115
▼ Ajuste de la profundidad de la hoja para cortes normales de profundidad completa	115
▼ Ajuste de la profundidad de la hoja para cortes no pasantes con el fin de cortar ranuras	115
▶ Sistema de retén de inglete	116
▼ Ajuste del indicador de la escala de ingletes	116
▶ Inserto de sección de corte	116
▼ Ajuste del inserto de sección de corte	116
▶ Tope de bisel de 0° (continuación)	117
▼ Calibración de la hoja a un bisel de 0°(90° respecto a la mesa)	117



Indice

▼ Ajuste el indicador de la escala de bisel . . .	117
▶ Tope de bisel de 45°	118
▼ Comprobación del ajuste de bisel de 45° a la izquierda	118
▼ Calibración de la hoja a un bisel de 45° a la izquierda	118
Transporte	119
▼ Preparación para levantar la sierra	119
▼ Levante la sierra por el mango de transporte superior	119
▼ Levante la sierra por los mangos de transporte fundidos con la pieza	119
Montaje	120
▼ Montaje permanente en un banco de trabajo	120
▼ Montaje alternativo	120
▼ Montaje temporal utilizando abrazaderas	120
▼ Montaje en bases de soporte para sitios de construcción Bosch	120
Preparación para las operaciones de la sierra	121
▶ Activación del interruptor	121
▶ Luz LED incorporada	121
▶ Guía de línea láser	121
▼ Ajuste de la línea láser	121
▼ Escudo antipolvo del láser	121
▶ Posición del cuerpo y de las manos	122
▶ Soporte de la pieza de trabajo	124
▼ Utilización de la abrazadera para la pieza de trabajo	124
▶ Soporte de la pieza de trabajo	125
▼ Tope-guía deslizante	125
▼ Utilización del tope-guía deslizante	125
▼ Remoción del tope-guía deslizante	125
▶ Soporte de la pieza de trabajo	126
▼ Soporte de piezas de trabajo largas	126
▼ Soporte adicional para la pieza de trabajo	126
Operaciones de la sierra	127
▶ Sistema de retenes de inglete	127
▼ Utilización del SISTEMA de retenes de inglete	127
▼ Ajuste del pie estabilizador delantero	127
▶ Corte de troceado	128
▼ ¿Qué es un corte de troceado?	128
▼ Realización de un corte de troceado	128
▶ Corte deslizante	129
▼ ¿Qué es un corte deslizante?	129
▼ Realización de un corte deslizante	129
▶ Cortes a inglete	130
▼ ¿Qué es un corte a inglete?	130
▼ Lectura de la escala de ingletes	130
▼ Realización de un corte a inglete	130
▶ Cortes en bisel	131
▼ Ajuste de la sierra para realizar un corte en bisel	131
▶ Cortes compuestos	132
▼ Siga estas instrucciones para realizar un corte compuesto:	132
▶ Corte de ranuras	133
▼ Una ranura se debería cortar como un corte deslizante.	133
▶ Corte de moldura de corona	134
▶ Corte de moldura de base	134
▶ Corte de moldura de corona angulada con la mesa y el tope-guía	135
▼ Ajustes de inglete y bisel para cortes de moldura de corona estándar	135
▶ Moldura de corona colocada horizontalmente sobre la mesa	136
▼ Ajustes de ingletes y biseles para cortes en molduras de techo normales	136
▶ Tope-guía auxiliar	137
▼ Elaboración de un tope-guía auxiliar	137
▶ Tope-guía auxiliar para moldura de corona	138
▼ Elaboración de un tope-guía auxiliar para moldura de corona	138
▼ Uso del tope-guía auxiliar por primera vez	138
▶ Cortes especiales	140
▼ Corte de material arqueado	140
▼ Corte de material redondo o que tenga forma irregular	140
Mantenimiento y lubricación	141
▶ Servicio de ajustes y reparaciones	141
▶ Baterías	141
▶ Cuidado de las hojas	141
▶ Lubricación de las herramientas	141
▶ Cojinetes	141
▶ Limpieza	141
Localización y reparación de averías	142
▶ Guía de localización y reparación de averías eléctricas	142
▶ Guía de localización y reparación de averías generales	142
Accesorios y aditamentos	143

Advertencias generales de seguridad para herramientas mecánicas

⚠ ADVERTENCIA Lea todas las advertencias de seguridad, instrucciones, ilustraciones y especificaciones suministradas con esta herramienta eléctrica. Si no se siguen todas las instrucciones que se indican a continuación, es posible que el resultado sea descargas eléctricas, incendio y/o lesiones graves.

GUARDE TODAS LAS ADVERTENCIAS E INSTRUCCIONES PARA REFERENCIA FUTURA

La expresión “herramienta mecánica” en las advertencias se refiere a su herramienta mecánica alimentada por la red eléctrica (herramienta alámbrica) o su herramienta mecánica alimentada por baterías (herramienta inalámbrica).

► Seguridad del área de trabajo

Mantenga el área de trabajo limpia y bien iluminada. Las áreas desordenadas u oscuras invitan a que se produzcan accidentes.

No utilice herramientas mecánicas en atmósferas explosivas, como por ejemplo en presencia de líquidos, gases o polvos inflamables. Las herramientas mecánicas generan chispas que pueden incendiar el polvo o los vapores.

Mantenga alejados a los niños y a las personas que estén presentes mientras esté utilizando una herramienta mecánica. Las distracciones pueden hacerle perder el control de la herramienta.

► Seguridad eléctrica

Los enchufes de las herramientas mecánicas deben coincidir con el tomacorriente. No modifique nunca el enchufe de ningún modo. No use enchufes adaptadores con herramientas mecánicas conectadas a tierra (puestas a tierra). Los enchufes no modificados y los tomacorrientes coincidentes reducirán el riesgo de sacudidas eléctricas.

Evite el contacto del cuerpo con las superficies conectadas o puestas a tierra, tales como tuberías, radiadores, estufas y refrigeradores. Hay un aumento del riesgo de sacudidas eléctricas si el cuerpo del operador se conecta o pone a tierra.

No exponga las herramientas mecánicas a la lluvia o a condiciones mojadas. La entrada de agua en una herramienta mecánica aumentará el riesgo de que se produzcan sacudidas eléctricas.

No maltrate el cordón de energía. No use nunca el cordón para transportar la herramienta mecánica, tirar de ella o desenchufarla. Mantenga el cordón alejado del calor, el aceite, los bordes afilados o las piezas móviles. Los cordones dañados o enganchados aumentan el riesgo de que se produzcan sacudidas eléctricas.

Cuando utilice una herramienta mecánica en el exterior, use un cordón de extensión adecuado para uso a la intemperie. La utilización de un cordón adecuado para uso a la intemperie reduce el riesgo de que se produzcan sacudidas eléctricas.

Si es inevitable utilizar una herramienta mecánica en un lugar húmedo, utilice una fuente de energía protegida por un interruptor de circuito accionado

por corriente de pérdida a tierra (GFCI). El uso de un GFCI reduce el riesgo de sacudidas eléctricas.

► Seguridad personal

Manténgase alerta, fíjese en lo que está haciendo y use el sentido común cuando esté utilizando una herramienta mecánica. No use una herramienta mecánica cuando esté cansado o bajo la influencia de drogas, alcohol o medicamentos. Un momento de distracción mientras esté utilizando herramientas mecánicas podría causar lesiones corporales graves.

Use equipo de protección personal. Use siempre protección de los ojos. El equipo de protección, como por ejemplo una máscara antipolvo, calzado de seguridad antideslizante, casco o protección de oídos, utilizado para las condiciones apropiadas, reducirá las lesiones corporales.

Evite el arranque accidental. Asegúrese de que el interruptor esté en la posición de apagado antes de conectar la herramienta a la fuente de energía y / o al paquete de batería, levantar la herramienta o transportarla. Transportar herramientas mecánicas con un dedo en el interruptor o encender herramientas mecánicas que tengan el interruptor en la posición de encendido invita a que se produzcan accidentes.

Quite todas las llaves de ajuste o de tuerca antes de encender la herramienta mecánica. Una llave de tuerca o de ajuste que se deje colocada en una pieza giratoria de la herramienta mecánica podría causar lesiones corporales.

No intente alcanzar demasiado lejos. Mantenga un apoyo de los pies y un equilibrio apropiados en todo momento. Esto permite controlar mejor la herramienta mecánica en situaciones inesperadas.

Vístase adecuadamente. No use ropa holgada ni alhajas holgadas. Mantenga el pelo, la ropa y los guantes alejados de las piezas móviles. La ropa holgada, las alhajas holgadas o el pelo largo pueden quedar atrapados en las piezas móviles.

Si se proporcionan dispositivos para la conexión de instalaciones de extracción y recolección de polvo, asegúrese de que dichas instalaciones estén conectadas y se usen correctamente. El uso de dispositivos de recolección de polvo puede reducir los peligros relacionados con el polvo.

CONSERVE ESTAS INSTRUCCIONES

Advertencias generales de seguridad para herramientas mecánicas

No deje que la familiaridad obtenida con el uso frecuente de las herramientas le haga volverse complaciente e ignorar los principios de seguridad de las herramientas. Una acción descuidada puede causar lesiones graves en una fracción de segundo.

► Uso y cuidado de las herramientas mecánicas

No fuerce la herramienta mecánica. Use la herramienta mecánica correcta para la aplicación que desee realizar. La herramienta mecánica correcta hará el trabajo mejor y con más seguridad a la capacidad nominal para la que fue diseñada.

No use la herramienta mecánica si el interruptor no la enciende y apaga. Toda herramienta mecánica que no se pueda controlar con el interruptor es peligrosa y debe ser reparada.

Desconecte el enchufe de la fuente de alimentación y/o retire el paquete de batería de la herramienta eléctrica, si es extraíble, antes de hacer cualquier ajuste, cambiar accesorios o almacenar herramientas eléctricas. Dichas medidas preventivas de seguridad reducen el riesgo de arrancar accidentalmente la herramienta mecánica.

Guarde las herramientas que no esté usando fuera del alcance de los niños y no deje que personas que no estén familiarizadas con la herramienta mecánica o con estas instrucciones utilicen la herramienta. Las herramientas mecánicas son peligrosas en manos de usuarios que no hayan recibido capacitación.

Mantenga las herramientas eléctricas y sus accesorios. Compruebe si hay piezas móviles desalineadas o atoradas, si hay piezas rotas y cualquier otra situación que pueda afectar al funcionamiento de la herramienta eléctrica. Si la herramienta eléctrica está dañada, haga que sea reparada antes de utilizarla. Muchos accidentes son causados por herramientas mecánicas mantenidas deficientemente.

Mantenga las herramientas de corte afiladas y limpias. Es menos probable que las herramientas de corte mantenidas apropiadamente, con bordes de corte afilados, se atoren, y dichas herramientas son más fáciles de controlar.

Utilice la herramienta mecánica, los accesorios, las brocas de la herramienta, etc., de acuerdo con estas instrucciones, teniendo en cuenta las condiciones de trabajo y el trabajo que se vaya a realizar. El uso de la herramienta mecánica para operaciones distintas a aquéllas para las que fue diseñada podría causar una situación peligrosa.

Mantenga secos, limpios y libres de aceite y grasa los mangos y las superficies de agarre. Si están resbalosos, los mangos y las superficies de agarre no permiten un manejo y un control seguros de la

herramienta en situaciones inesperadas.

► Uso y cuidado de las herramientas alimentadas por baterías

Recargue las baterías solamente con el cargador especificado por el fabricante. Un cargador que es adecuado para un tipo de paquete de batería puede crear un riesgo de incendio cuando se utiliza con otro paquete de batería.

Utilice las herramientas mecánicas solamente con paquetes de batería designados específicamente. El uso de cualquier otro paquete de batería puede crear un riesgo de lesiones e incendio.

Cuando el paquete de batería no se esté usando, manténgalo alejado de otros objetos metálicos, tales como sujetapapeles, monedas, llaves, clavos, tornillos u otros objetos metálicos pequeños que pueden hacer una conexión de un terminal a otro. Si se cortocircuitan los terminales de la batería uno con otro, se pueden causar quemaduras o un incendio.

En condiciones abusivas, es posible que se eyecte líquido de la batería. Evite el contacto. Si se produce un contacto accidental, enjuáguese con agua. Si el líquido entra en contacto con los ojos, obtenga además ayuda médica. El líquido que salga eyectado de la batería puede causar irritación o quemaduras.

No utilice un paquete de batería o una herramienta que hayan sido dañados o modificados. Es posible que las baterías dañadas o modificadas exhiban un comportamiento impredecible que cause un incendio, una explosión o riesgo de lesiones.

No exponga un paquete de batería o una herramienta a un fuego o una temperatura excesiva. Es posible que la exposición a un fuego o una temperatura superior a 265 °F cause una explosión.

Siga todas las instrucciones de carga y no cargue el paquete de batería ni la herramienta fuera del intervalo de temperatura especificado en las instrucciones. Es posible que realizar una carga incorrectamente o a temperaturas que estén fuera del intervalo especificado dañe la batería y aumente el riesgo de incendio.

► Servicio de ajustes y reparaciones

Haga que su herramienta mecánica reciba servicio de un técnico de reparaciones calificado, utilizando únicamente piezas de repuesto idénticas. Esto asegurará que se mantenga la seguridad de la herramienta mecánica.

No haga nunca servicio de ajustes y reparaciones de paquetes de batería dañados. El servicio de ajustes y reparaciones de los paquetes de batería deberá ser realizado únicamente por el fabricante o por proveedores de servicio autorizados.

CONSERVE ESTAS INSTRUCCIONES

Normas de seguridad para sierras para cortar ingletes

Las sierras ingletadoras están diseñadas para cortar madera o productos tipo madera, y no se pueden utilizar con ruedas de corte abrasivo para cortar material ferroso, tal como barras, varillas, espárragos, etc. El polvo abrasivo hace que las piezas móviles, tales como el protector inferior, se atoren. Las chispas generadas por el corte abrasivo quemarán el protector inferior, el inserto de sección de corte y otras piezas de plástico.

Utilice abrazaderas para soportar la pieza de trabajo siempre que sea posible. Si soporta la pieza de trabajo con la mano, debe mantener siempre la mano por lo menos a 100 mm (4 pulgadas) de cualquiera de los dos lados de la hoja de sierra. No utilice esta sierra para cortar piezas de trabajo que sean demasiado pequeñas para fijarlas con abrazaderas o sujetarlas con la mano. Si coloca la mano demasiado cerca de la hoja de sierra, existe un mayor riesgo de lesiones por causa de contacto con la hoja.

La pieza de trabajo debe estar estacionaria y fijada con abrazaderas o sujeta tanto contra el tope-guía como contra la mesa. No haga avanzar la pieza de trabajo hacia la hoja ni corte “a pulso” de ninguna manera. Las piezas de trabajo sin restricción o que se muevan podrían ser lanzadas a alta velocidad y causar lesiones.

Empuje la sierra a través de la pieza de trabajo. No jale la sierra a través de la pieza de trabajo. Para hacer un corte, suba el cabezal de la sierra y jálelo hacia fuera sobre la pieza de trabajo sin cortar, arranque el motor, presione hacia abajo el cabezal de la sierra y empuje la sierra a través de la pieza de trabajo. Es probable que el corte en la carrera de tracción haga que la hoja de sierra trepe y se salga de la pieza de trabajo, y que al hacerlo lance violentamente el ensamblaje de la hoja hacia el operador.

No cruce nunca la mano por encima de la línea de corte prevista ni delante o detrás de la hoja de sierra. Soportar la pieza de trabajo “con la mano cruzada”, es decir, sujetando la pieza de trabajo a la derecha de la hoja de sierra con la mano izquierda o vice versa es muy peligroso.

No ponga las manos detrás del tope guía con cualquiera de ellas a menos de 100 mm (4 pulgadas) de cualquiera de los dos lados de la hoja de sierra, para eliminar desechos de madera ni por cualquier otro motivo mientras la hoja esté girando. Puede que la proximidad de la mano a la hoja que gira no sea obvia y es posible que usted sufra lesiones graves.

Inspeccione la pieza de trabajo antes de cortarla. Si la pieza de trabajo está arqueada o combada, sujétela con abrazaderas con la cara arqueada exterior orientada hacia el tope-guía. Asegúrese

siempre de que no haya holgura entre la pieza de trabajo, el tope-guía y la mesa a lo largo de la línea de corte. Las piezas de trabajo curvadas o arqueadas pueden torcerse o moverse y es posible que causen atoramiento de la hoja de sierra que gira durante el corte. No deberá haber clavos ni objetos extraños en la pieza de trabajo.

No utilice la sierra hasta que la mesa esté despejada de todas las herramientas, desechos de madera, etc., excepto por la pieza de trabajo. Los residuos pequeños o los pedazos de madera sueltos u otros objetos que entren en contacto con la hoja cuando esté girando pueden ser lanzados a alta velocidad.

Corte solamente una pieza de trabajo a la vez. No se pueden fijar con abrazaderas ni sujetar adecuadamente múltiples piezas de trabajo apiladas y es posible que dichas piezas se atoren en la hoja o se muevan durante el corte.

Asegúrese de que la sierra ingletadora esté montada o colocada sobre una superficie nivelada y firme antes de utilizarla. Una superficie de trabajo nivelada y firme reduce el riesgo de que la sierra ingletadora se vuelva inestable.

Planifique el trabajo que vaya a realizar. Cada vez que cambie el ajuste del ángulo de bisel o de inglete, asegúrese de que el tope-guía ajustable esté ajustado correctamente para soportar la pieza de trabajo y no interfiera con la hoja ni con el sistema de protección. Sin “ENCENDER” la herramienta y sin pieza de trabajo en la mesa, mueva la hoja de sierra a través de un corte simulado completo para asegurarse de que no habrá interferencia ni peligro de cortar el tope-guía.

Proporcione soporte adecuado, tal como extensiones de la mesa, caballetes de aserrar, etc., para una pieza de trabajo que sea más ancha o más larga que el tablero de la mesa. Las piezas de trabajo más largas o más anchas que la sierra ingletadora se pueden inclinar si no se soportan de manera segura. Si la pieza cortada o la pieza de trabajo se inclina, puede elevar el protector inferior o ser arrojada por la hoja que gira.

No utilice a otra persona como sustituto de una extensión de la mesa ni como soporte adicional. Un soporte inestable para la pieza de trabajo puede hacer que la hoja se atore o que la pieza de trabajo se mueva durante la operación de corte y les jale a usted y al auxiliar hacia la hoja que gira.

La pieza cortada no debe estar atorada ni presionada por ningún medio contra la hoja de sierra mientras esté girando. Si la pieza cortada está confinada, es decir, si se utilizan topes de longitud, podría ser atrapada en cuña contra la hoja y ser arrojada violentamente.

Utilice siempre una abrazadera o un dispositivo de

CONSERVE ESTAS INSTRUCCIONES

Normas de seguridad para sierras para cortar ingletes

fijación diseñado para soportar adecuadamente material redondo, tal como varillas o tubos. Las varillas tienen tendencia a rodar mientras están siendo cortadas, con lo cual hacen que la hoja “agarre” y jale la pieza de trabajo con la mano del operador hacia la hoja.

Deje que la hoja alcance su máxima velocidad antes de entrar en contacto con la pieza de trabajo. Esto reducirá el riesgo de que la pieza de trabajo sea lanzada.

Si la pieza de trabajo o la hoja se atoran, apague la sierra ingletadora. Espere a que todas las piezas móviles se detengan y desconecte el enchufe de la fuente de alimentación y/o retire el paquete de batería. Luego, trabaje para liberar el material atorado. Un aserrado continuo con una pieza de trabajo atorada podría causar pérdida de control o daño a la sierra ingletadora.

Después de acabar el corte, suelte el interruptor, sujete el cabezal de la sierra hacia abajo y espere a que la hoja se detenga antes de retirar la pieza cortada. Poner las manos cerca de la hoja cuando está desacelerando es peligroso.

Agarre firmemente el asa cuando haga un corte incompleto o cuando suelte el interruptor antes de que el cabezal de la sierra esté completamente en la posición hacia abajo. Es posible que la acción de frenado de la sierra haga que el cabezal de la sierra sea jalado repentinamente hacia abajo, lo cual causará un riesgo de lesiones.

Evite sobrecalentar las puntas de la hoja de sierra.



Normas de seguridad adicionales

- ¡PIENSE EN LA SEGURIDAD! LA SEGURIDAD ES UNA COMBINACION DE SENTIDO COMUN Y CONOCIMIENTO DE LAS INSTRUCCIONES DE SEGURIDAD Y DE FUNCIONAMIENTO POR PARTE DEL OPERADOR Y DE QUE ESTE PERMANEZCA ALERTA EN TODO MOMENTO MIENTRAS SE ESTA UTILIZANDO LA SIERRA PARA CORTAR INGLETES.

⚠ ADVERTENCIA Cierta polvo generado por el lijado, aserrado, amolado y taladrado mecánicos, y por otras actividades de construcción, contiene agentes químicos que se sabe que causan cáncer, defectos de nacimiento u otros daños sobre la reproducción. Algunos ejemplos de estos agentes químicos son:

- Plomo de pinturas a base de plomo,
- Sílice cristalina de ladrillos y cemento y otros productos de mampostería, y

- Arsénico y cromo de madera tratada químicamente.

Su riesgo por causa de estas exposiciones varía, dependiendo de con cuánta frecuencia realice este tipo de trabajo. Para reducir su exposición a estos agentes químicos: trabaje en un área bien ventilada y trabaje con equipo de seguridad aprobado, como por ejemplo máscaras antipolvo que estén diseñadas especialmente para impedir mediante filtración el paso de partículas microscópicas.

⚠ ADVERTENCIA No utilice la sierra ingletadora Bosch GCM18V-08 para cortar panel de fibrocemento. Es posible que el corte de materiales que contengan sílice cristalina cree exposiciones a polvo de sílice respirable.

⚠ ADVERTENCIA Antes de cada uso, lea todas las advertencias que se encuentran en la sierra ingletadora.









ZONAS DE PELIGRO DESIGNADAS

Evite posicionar las manos, los dedos o los brazos en estas zonas













Símbolos

Importante: Es posible que algunos de los símbolos siguientes se usen en su herramienta. Por favor, estúdielos y aprenda su significado. La interpretación adecuada de estos símbolos le permitirá utilizar la herramienta mejor y con más seguridad.

Símbolo	Désignación / Explicación
V	Volt (tensión)
A	Ampere (corriente)
Hz	Hertz (frecuencia, ciclos por segundo)
W	Watt (potencia)
kg	Kilogramo (peso)
min	Minuto (tiempo)
s	Segundo (tiempo)
∅	Diámetro (tamaño de las brocas taladradoras, muelas, etc)
n_0	Velocidad sin carga (velocidad rotacional sin carga)
n	Velocidad nominal (máxima velocidad obtenible)
.../min	Revoluciones o alternación por minuto (revoluciones, golpes, velocidad de superficie, órbitas, etc., por minuto)
0	Posición "off" (velocidad cero, par motor cero...)
1, 2, 3, ... I, II, III,	Graduaciones del selector (graduaciones de velocidad, par motor o posición. Un número más alto significa mayor velocidad)
	Selector infinitamente variable con apagado (la velocidad aumenta desde la graduación de 0)
	Flecha (Acción en la dirección de la flecha)
	Corriente alterna (tipo o una característica de corriente)
	Corriente continua (tipo o una característica de corriente)
	Corriente alterna o continua (tipo o una característica de corriente)
	Construcción de clase II (designa las herramientas de construcción con aislamiento doble)
	Terminal de toma de tierra (terminal de conexión a tierra)

Símbolos

Importante: Es posible que algunos de los símbolos siguientes se usen en su herramienta. Por favor, estúdielos y aprenda su significado. La interpretación adecuada de estos símbolos le permitirá utilizar la herramienta mejor y con más seguridad.

Símbolo	Désignación / Explicación
	Alerta al usuario para que lea el manual.
	Alerta al usuario para que use protección de los ojos.
	Este símbolo indica que esta herramienta está catalogada por Underwriters Laboratories.
	Este símbolo indica que este componente está reconocido por Underwriters Laboratories.
	Este símbolo indica que Underwriters Laboratories ha catalogado esta herramienta indicando que cumple con las normas estadounidenses y canadienses.
	Este símbolo indica que esta herramienta está catalogada por la Canadian Standards Association.
	Este símbolo indica que la Canadian Standards Association ha catalogado esta herramienta indicando que cumple con las normas estadounidenses y canadienses.
	Este símbolo indica que Intertek Testing Services ha catalogado esta herramienta indicando que cumple con las normas estadounidenses y canadienses.
	Este símbolo indica que esta herramienta cumple con la norma mexicana oficial (NOM).
	Designa el programa de reciclaje de baterías de Li-ion.
	Designa el programa de reciclaje de baterías de Ni-Cd.

Familiarización con la sierra para cortar ingletes

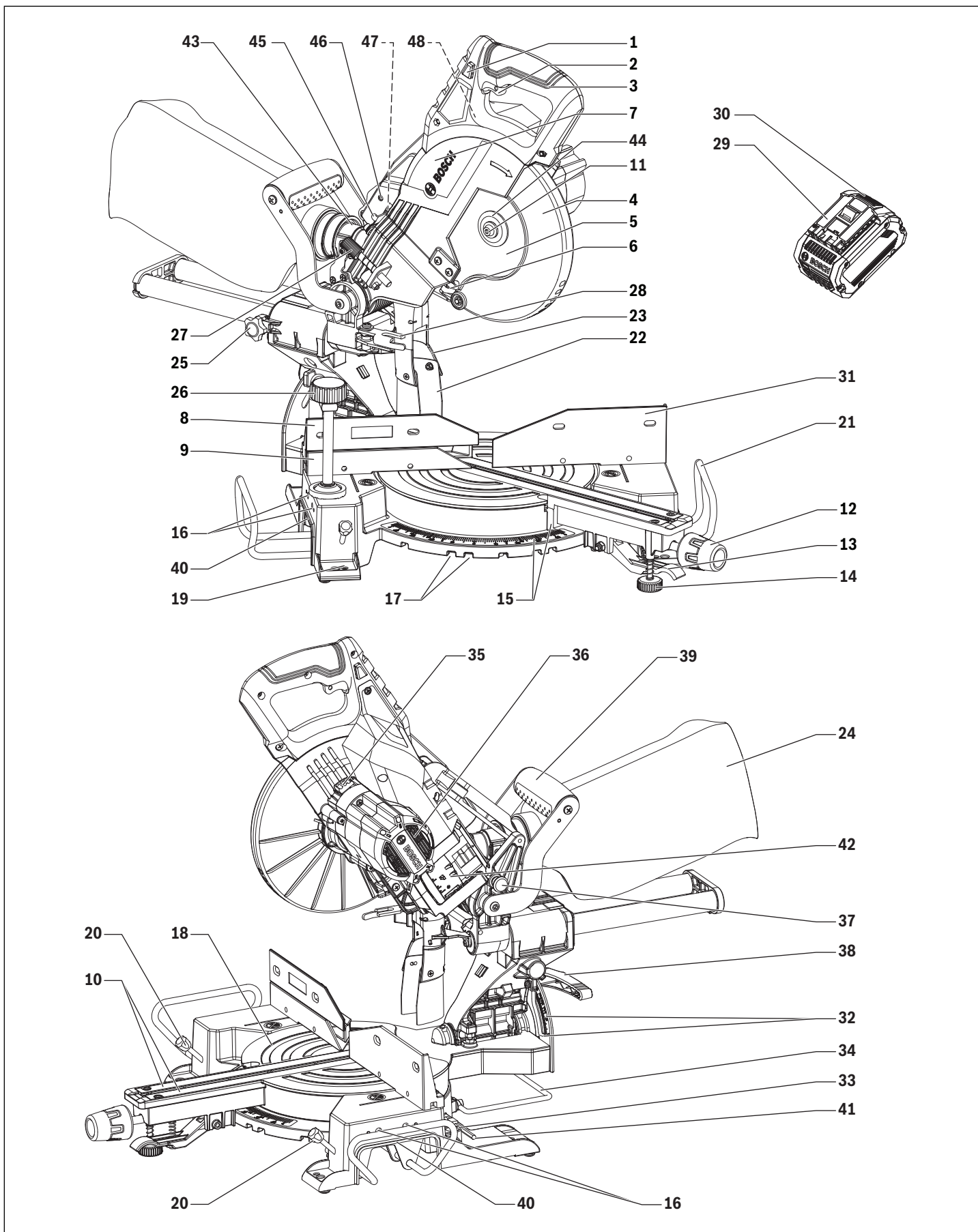



Familiarización con la sierra para cortar ingletes

⚠ ADVERTENCIA

Para evitar posibles lesiones, desconecte el paquete de batería antes de realizar cualquier ensamblaje, ajuste o reparación.

1. **Botones de liberación de fijación en APAGADO del interruptor** – Se debe presionar uno de estos dos botones antes de que se pueda presionar el interruptor de encendido.
2. **Interruptor de encendido** – El interruptor de encendido utilizado con el botón de “Fijación en OFF” enciende la unidad.
3. **Mango principal** – Este mango contiene el interruptor. La hoja se baja hacia la pieza de trabajo empujando este mango hacia abajo.
4. **Protector inferior de la hoja** – El protector inferior de la hoja ayuda a proteger las manos del operador contra la hoja que gira. Se retrae al bajar la hoja.
5. **Hoja** – No utilice una hoja cuyo diámetro sea inferior a 8-1/2 pulgadas o superior a 8-1/4 pulgadas y que sea para un eje portaherramienta de más o menos de 5/8 de pulgada.
6. **Deflector de virutas** – Desvía las piezas de trabajo cortadas para que no entren en el protector superior.
7. **Protector superior** – Cubre la porción superior de la hoja.
8. **Tope-guía deslizante izquierdo** – Soporta la pieza de trabajo. El tope-guía tiene una escala fundida para hacer cortes repetitivos fácilmente. El tope-guía también tiene agujeros que se usan para fijar un tope-guía auxiliar si así se desea.
9. **Tope-guía estacionario** – El tope-guía estacionario está empernado a la base y soportará la pieza de trabajo cuando se retire el tope-guía deslizante.
10. **Accesorios de inserción para la separación de corte** – Los accesorios de inserción para la separación de corte se pueden ajustar a diferentes anchos de hoja para minimizar el desgarro de la pieza de trabajo.
11. **Perno de la hoja** – Sujeta firmemente la hoja en la posición correcta.
12. **Pomo de fijación de inglete** – El pomo de fijación de inglete fija la mesa de la sierra para cortar ingletes en cualquier ángulo de inglete que se desee.
13. **Gatillo de retén del inglete** – Este gatillo suelta la mesa de la sujeción del retén.
14. **Pie estabilizador delantero** – Brinda soporte y estabilidad adicionales cuando se realizan cortes deslizantes.
15. **Escala de ingletes/Indicador de inglete** – El indicador rota con la mesa y la hoja. Señala hacia la escala de ingletes para indicar el ajuste de ángulo antes de realizar un corte.
16. **Agujeros de montaje para topes de corona** – Para instalar soportes de tope de corona opcionales.
17. **Retenes de inglete** – Hay siete (7) retenes de inglete para cortes de inglete a ángulos de inglete comunes con rapidez y precisión.
18. **Mesa** – Está asentada sobre la base, proporciona soporte a la pieza de trabajo, gira para realizar los cortes de inglete deseados y gira el ensamblaje del cabezal. La parte delantera extendida de la mesa se llama brazo de inglete.
19. **Plataformas de montaje de la herramienta** – Las cuatro esquinas de la sierra proporcionan áreas para fijar con abrazaderas, atornillar o clavar la sierra a una superficie de trabajo plana.
20. **Tornillos de fijación de las extensiones de la base** – Fijan las extensiones de la base en las posiciones deseadas.
21. **Extensiones deslizantes de la base** – Brindan soporte adicional para la pieza de trabajo. Útiles cuando se cortan piezas de trabajo largas.
22. **Deflector de goma** – Se acopla a la parte inferior de conducto para polvo. Desvía el polvo a dicho conducto.
23. **Conducto para polvo** – Dirige el aserrín hacia arriba, a través del codo y hasta la bolsa.
24. **Bolsa para polvo** – Tiene una cremallera en la parte inferior. La bolsa se puede desacoplar del codo para vaciarla.
25. **Pomo de fijación del riel deslizante** – El pomo de fijación del riel deslizante bloquea el riel deslizante cuando usted no está haciendo cortes deslizantes y cuando está transportando la sierra.
26. **Abrazadera** – Utilícela para sujetar la pieza de trabajo a la mesa y la base; insértela en la ubicación del poste de abrazadera (artículo 39).
27. **Tornillo de tope de profundidad** – Gire el extremo del pomo para ajustar la profundidad de la hoja con el fin de cortar ranuras.
28. **Placa del tope de profundidad**
29. **Paquete de batería**
30. **Botón de liberación del paquete de batería** – Se utiliza para liberar el paquete de batería de la herramienta.
31. **Tope-guía estacionario derecho** – Soporta la pieza de trabajo. El tope-guía también tiene agujeros para sujetar firmemente un tope-guía auxiliar si así se desea.
32. **Escala de bisel e indicadores** – La escala es grande y está angulada. Permite al usuario leer fácilmente los ángulos de bisel. El indicador señala cuál es el ángulo actual.
33. **Ubicaciones de poste de abrazadera** – Dos agujeros para postes verticales en la base; provistos para insertar la abrazadera (artículo 26).
34. **Barra antivoltio** – Diseñada para prevenir el volteo accidental de la sierra.
35. **Cierre del eje portaherramienta** – Presione el botón del cierre del eje portaherramienta para evitar que la hoja rote al aflojar o apretar el perno del eje portaherramienta durante la remoción o instalación de la hoja.
36. **Tapa del motor** – Brinda acceso para inspeccionar y reemplazar las escobillas.
37. **Pasador de fijación del ensamblaje del cabezal** – Se utiliza para bloquear el ensamblaje del cabezal en la posición más baja para el transporte.
38. **Bevel Lock Lever** – The front-positioned bevel lock lever locks the head assembly at the desired bevel angle.
39. **Mango de transporte superior** – Se utiliza para levantar y transportar la sierra.
40. **Mangos de transporte fundidos con la pieza** – Se utilizan para levantar y transportar la sierra.
41. **Llave hexagonal de 5 mm** – Se utiliza para cambiar la hoja y hacer ajustes a la herramienta.
42. **Bahía de la batería** – Diseñada para conectar paquetes de batería.
43. **Orificio para polvo** – Se utiliza para conectar una bolsa para polvo o un extractor de polvo / una aspiradora.
44. **Arandela externa** – Sujeta firmemente la hoja en la posición correcta.
45. **Escudo de la apertura del láser**
46. **Tornillo de ajuste del láser**
47. **Apertura del láser**
48. **Luz LED incorporada**



Especificaciones

Sierra para cortar ingletes inalámbrica GCM18V-08

Tensión	18 V ⁻⁻⁻
Temperatura ambiente permitida	
– durante el proceso de carga	32...113 °F (0...+45 °C)
– durante la utilización	-4...122 °F (-20...+50 °C)
– durante la almacenamiento	32...122 °F (0...+50 °C)

Paquetes de batería/Cargadores de baterías:

Sírvase consultar la lista de baterías/cargadores incluidas con su herramienta.

Capacités de coupe

Principales moulures / Positionnement	Taille maximum
Moulure de base contre le guide*	2-3/4 po
Moulure couronnée à 38° inclinée contre le guide*	3-5/8 po
Moulure couronnée à 45° inclinée contre le guide*	3-3/4 po
Moulure couronnée à plat sur la table	9 po
* Dans une plage d'onglet de 47° à gauche to 47° à droite	
Onglet / Biseau	Hauteur x largeur maximum
0°/ 0°	2-3/4 po x 10-5/8 po
45°/ 0°	2-3/4 po x 7-1/2 po
0°/ 45° (à gauche)	1-1/2 po x 10-5/8 po
45°/ 45° (à gauche)	1-1/2 po x 7-1/2 po

Ensamblaje

⚠ ADVERTENCIA Para evitar posibles lesiones, desconecte el paquete de batería antes de realizar cualquier ensamblaje, ajuste o reparación.

► Desempaquetado y comprobación del contenido

Desempaquetado de la sierra para cortar ingletes – Cuando saque esta herramienta de los materiales de empaquetamiento, meta las manos hasta las ubicaciones de los dos mangos de transporte laterales y levántela lentamente hasta que salga del paquete.

⚠ ADVERTENCIA Para evitar sufrir pellizcamientos graves, no levante ni mueva nunca esta sierra agarrando algún componente del sistema de soporte del mecanismo.

Comprobación del contenido del paquete – Abra la parte de arriba del paquete y busque las piezas sueltas incluidas. Consulte el diagrama que aparece más abajo.

Algunas piezas pequeñas, tales como la palanca de fijación de bisel y el pomo de fijación de inglete, requieren instalación en la herramienta antes de que ésta esté lista para utilizarse. Consulte “Instalación de las piezas sueltas” en la página 111.

Piezas sueltas – Se muestra una de cada

Abrazadera para la pieza de trabajo

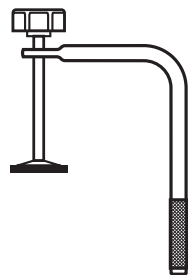

Bolsa para polvo

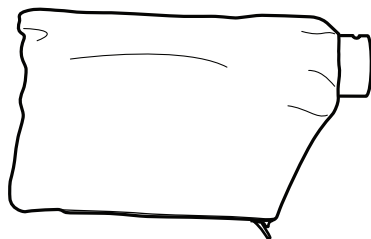

Mango de transporte superior

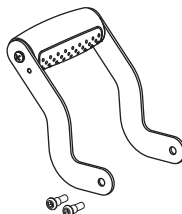

Ponga una marca para cada pieza

Manual

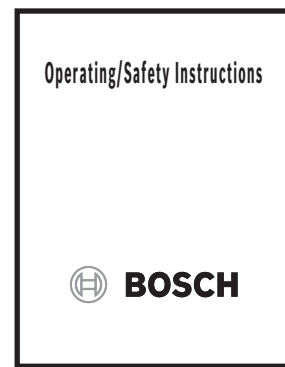

Llave hexagonal de 5 mm

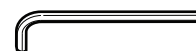



Ensamblaje

Herramientas necesarias para el ensamblaje y la alineación

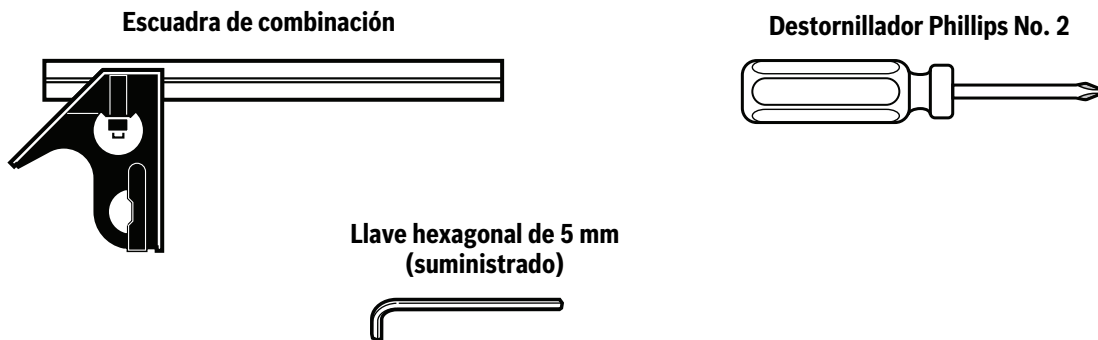

La escuadra de combinación debe estar alineada. Comprobación de la escuadra de combinación

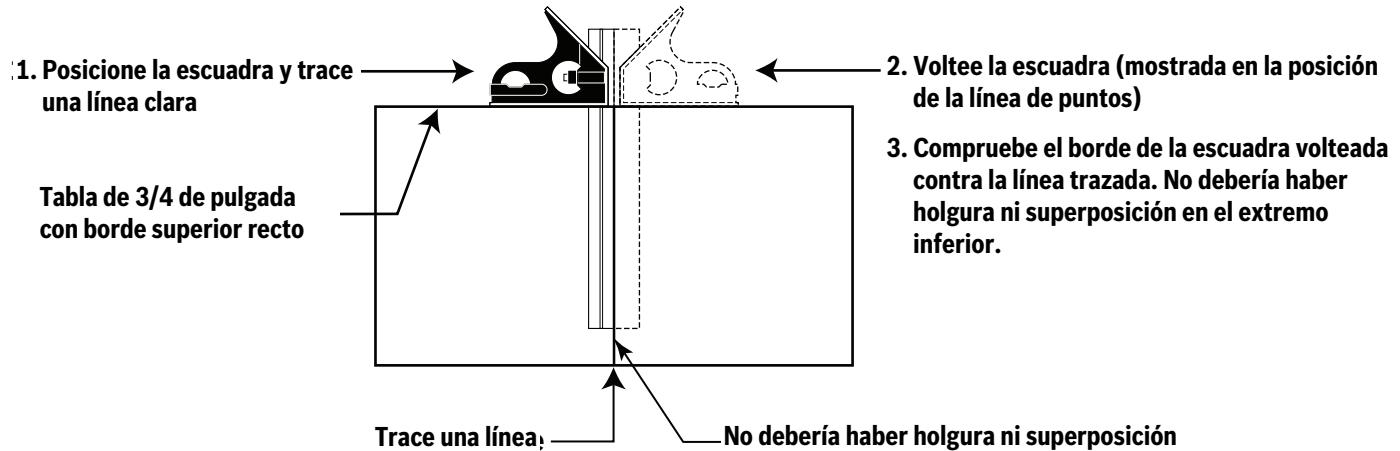

Ensamblaje

► Instalación de las piezas sueltas

▼ ALMACENAMIENTO DE LA LLAVE HEXAGONAL DE 5 MM

Hay una ubicación de almacenamiento en la sierra para almacenar la llave hexagonal de 5 mm. Inserte el brazo corto de la llave hexagonal a través del aro de refuerzo de caucho de la manera que se muestra en la ilustración. Rote el brazo largo de la llave hexagonal debajo del gancho (vea la Fig. 1).

NOTA: La llave hexagonal de 5 mm se necesita para cambiar la hoja y hacer ajustes a la herramienta.

▼ INSTALACIÓN DEL MANGO DE TRANSPORTE SUPERIOR

Instale el mango de transporte superior de la manera que se muestra en la ilustración y apriete firmemente los tornillos con la llave hexagonal de 5 mm incluida (Fig. 1a).

► Inserción y liberación del paquete de batería

Deslice el paquete de batería cargado hacia el interior de la bahía de la batería hasta que el paquete de batería quede fijo en la posición correcta (Fig. 2).

La herramienta está equipada con un pestillo de fijación secundario para impedir que el paquete de batería se caiga por completo de la bahía de la batería, en caso de que se afloje debido a la vibración.

Para retirar el paquete de batería, presione el botón de liberación del paquete de batería y deslice dicho paquete hasta sacarlo por completo de la bahía de la batería (Fig. 2).

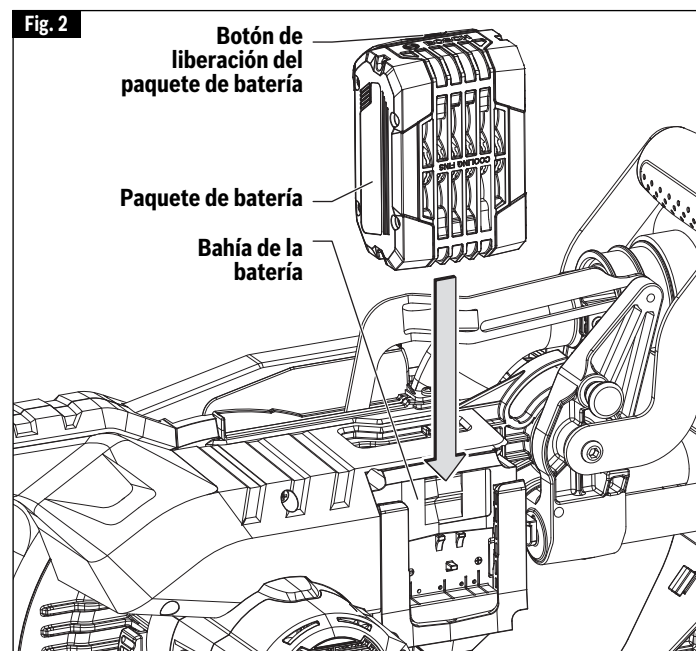
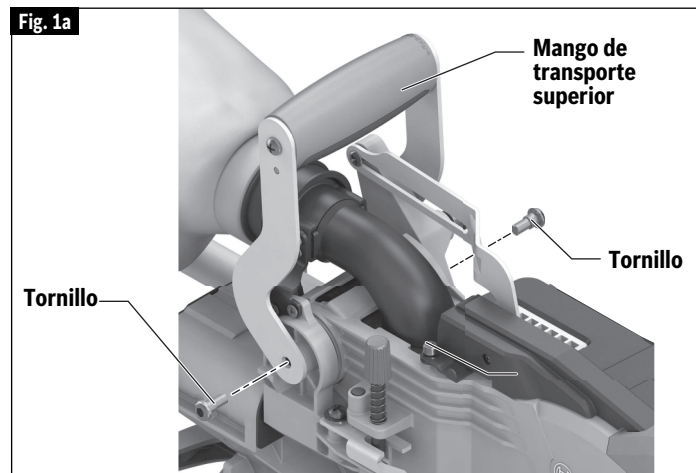
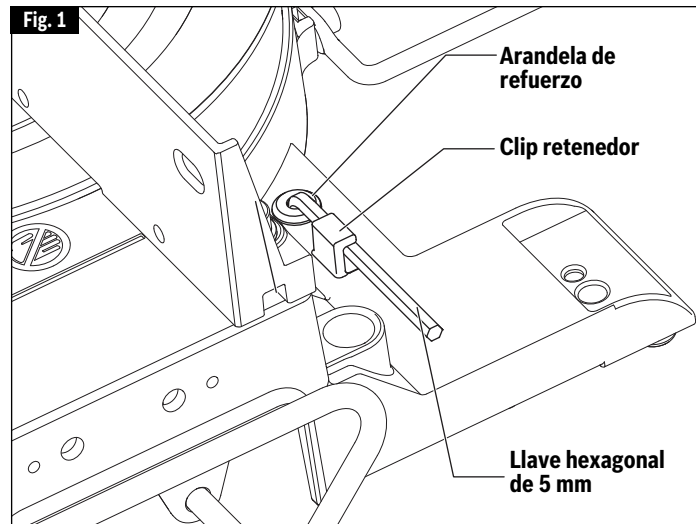

Ensamblaje

► Remoción e instalación de las hojas

▼ REMOCIÓN DE LA HOJA

1. Presione y mantenga presionado el cierre del eje portaherramienta (el botón rojo ubicado en el lado opuesto del protector superior – artículo **35**, página 106). Rote lentamente la hoja mientras presiona el cierre del eje portaherramienta hasta que se asiente completamente en su posición de bloqueo.
2. Utilizando la llave hexagonal de 5 mm, afloje el perno de la hoja girándolo firmemente **en el sentido de las agujas del reloj**. NOTA: Este perno tiene roscas a izquierdas.
3. Retire el perno de la hoja y la arandela exterior.
4. Retraiga la cubierta de la hoja y sujétela con una mano. Luego, retire cuidadosamente la hoja deslizándola de manera que se aleje de la arandela interior y se separe del vástago del eje portaherramienta, y luego hacia abajo y alejándose de la sierra. Deje la arandela interior en el vástago del eje portaherramienta (vea la Fig. 3).

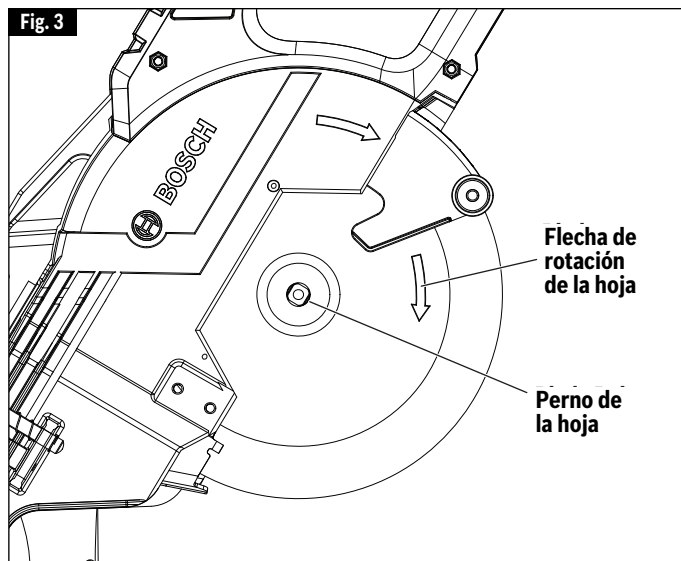

▼ INSTALACIÓN DE UNA HOJA DE 8½ PULGADAS

⚠ ADVERTENCIA Para evitar lesiones, no utilice una hoja cuyo diámetro sea inferior a 8-1/2 pulgadas o superior a 8-1/4 pulgadas y para un eje portaherramienta de más o menos 5/8 de pulgada. El grosor máximo del plato de la hoja es 0,070 pulgadas.

⚠ ADVERTENCIA Para reducir el riesgo de lesiones, utilice una hoja de sierra con una capacidad nominal de 4600/min (RPM) o mayor.

1. Maneje con cuidado la hoja nueva. Asegúrese de que la flecha de rotación ubicada en la hoja coincida con la flecha de rotación ubicada en el protector inferior. Deslice la hoja hacia arriba y entre los lados del deflector de virutas, y por el vástago del eje portaherramienta. Mueva la hoja de manera que su agujero para eje portaherramienta vaya alrededor de anillo de soporte de la arandela interior (vea las Fig. 3 y 4).
2. Coloque la arandela exterior sobre el vástago del eje portaherramienta y apriete con los dedos el perno de la hoja (girándolo en sentido contrario al de las agujas del reloj). Asegúrese de que la hoja haya permanecido sobre el anillo de soporte de la arandela interior.
3. Rote lentamente la hoja mientras presiona el cierre del eje portaherramienta hasta que se asiente completamente en su posición de bloqueo.
4. Utilizando la llave hexagonal de 5 mm, apriete firmemente el perno de la hoja girándolo **en sentido contrario al de las agujas del reloj**. NOTA: Este perno es de rosca a izquierdas. No lo apriete excesivamente.

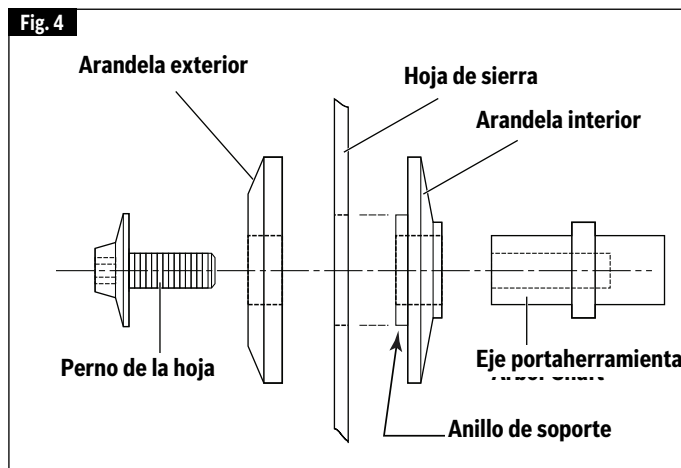

5. Asegúrese de se haya soltado el cierre del eje portaherramienta para que la hoja gire libremente.
6. Ponga la llave hexagonal de 5 mm de vuelta en el área de almacenamiento.

⚠ ADVERTENCIA Después de instalar una hoja nueva, asegúrese de que ésta no interfiera con el inserto de la mesa en las posiciones de bisel a 0° y 45°. Baje la hoja al interior de la ranura para la hoja y compruebe si hay algún contacto con la base o la estructura de la mesa giratoria. Si la hoja hace contacto con la base o la mesa, obtenga servicio autorizado.

Ensamblaje

► Ensamblaje del sistema de recolección de polvo

▼ INSTALACIÓN DE LA BOLSA PARA POLVO

Para conectar la bolsa para polvo, deslice dicha bolsa sobre el resalte del orificio para polvo (vea la Fig. 5).

▼ UTILIZACIÓN Y LIMPIEZA DE LA BOLSA PARA POLVO

Utilización de la bolsa para polvo: Conecte la bolsa limpia al orificio para polvo.

Limpieza de la bolsa para polvo: Después de que la bolsa para polvo esté llena de 2/3 a 3/4, retírela de la sierra. Lleve la bolsa a un recipiente apropiado y abra la cremallera ubicada en la parte de abajo de la bolsa. Agarre la bolsa por el extremo donde está ubicado el acoplador y sacúdala vigorosamente hasta que todo el polvo y todos los residuos hayan caído de ella. Cierre la cremallera y reinstale la bolsa.

NOTA: Limpie la bolsa al final de la sesión de corte y antes de transportar o almacenar la sierra.

⚠ ADVERTENCIA Tenga sumo cuidado cuando deseche el polvo. Los materiales en forma de partículas finas pueden ser explosivos. No arroje aserrín a un fuego al descubierto. Con el tiempo se puede producir una combustión espontánea como resultado de la mezcla de aceite o agua con las partículas de polvo.

▼ CONEXIÓN DE UNA ASPIRADORA / UN EXTRACTOR DE POLVO

El orificio para polvo de la sierra aceptará las boquillas típicas de las mangueras de aspiradora de 35 mm y de las mangueras Bosch serie VH.

Para conectar la sierra con una manguera de 1¼ o 1½ pulgadas, se puede utilizar el adaptador Bosch VAC024 (vendido por separado).

Conexión a una aspiradora: Inserte directamente la boquilla de aspiradora en (o sobre) el orificio de salida tanto como se pueda (Fig. 6). Asegúrese de que la manguera de aspiración esté libre del mecanismo y alejada de la trayectoria de corte antes de enchufar la sierra en la fuente de alimentación.

▼ REPOSICIONAMIENTO O REMOCIÓN DEL DEFLECTOR DE GOMA

El deflector de goma extiende el alcance de la recolección de polvo y residuos, y se debería dejar en la herramienta para lograr la máxima eficiencia de recogida de polvo (Fig. 7). Cuando haga cortes deslizantes en materiales extraaltos (de 2-3/4 pulgadas de alto), el deflector de goma entrará en contacto con estos materiales y se flexionará sobre ellos. También entrará en contacto con los materiales y se flexionará cuando se jale la sierra hacia atrás antes de realizar el corte. El deflector regresará a su forma original después del corte.

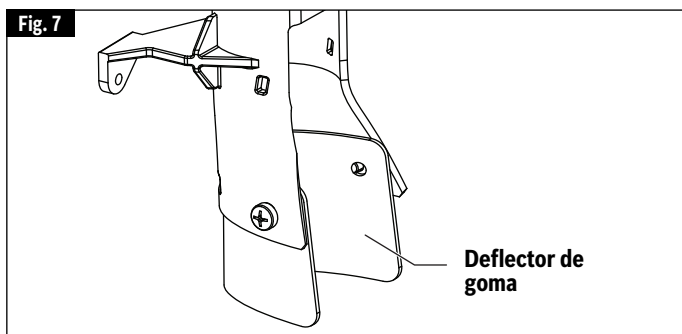
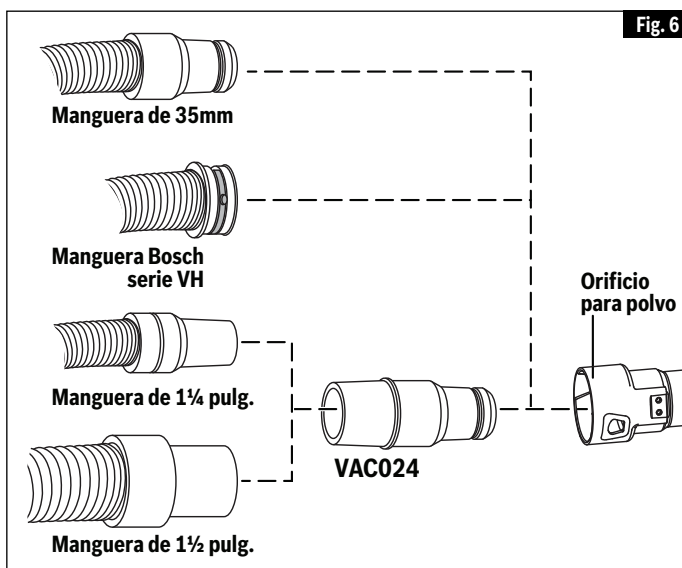
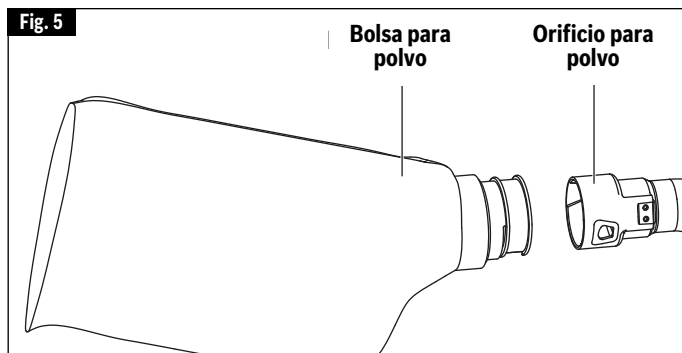

Reposicionamiento del deflector: Si el operador quiere evitar el contacto del deflector de goma con el material, el deflector se puede plegar temporalmente hacia arriba y sobre la parte trasera del conducto para polvo. Si el operador desea que, de manera permanente, no haya contacto del deflector con el material que se esté cortando, se puede retirar el deflector.

Ensamblaje

► Utilización del pasador de fijación del ensamblaje del cabezal

▼ PASADOR DE FIJACIÓN DEL ENSAMBLAJE DEL CABEZAL

El pasador de fijación del ensamblaje del cabezal (Fig. 8) se utiliza para sujetar el ensamblaje del cabezal de la sierra en la posición hacia ABAJO. Esta posición impide que el cabezal rebote hacia arriba y hacia abajo durante el transporte. Esto también hace que la sierra sea más compacta para levantarla y almacenarla. Esta posición también se requiere para algunos procedimientos de calibración.

▼ PARA ACOPLAR EL PASADOR DE FIJACIÓN DEL ENSAMBLAJE DEL CABEZAL:

1. Asegúrese de que la placa del tope de profundidad esté desacoplada y presionada contra el cabezal de la sierra (Fig. 9).
2. Agarre el mango principal de la sierra y presione hacia abajo sobre el ensamblaje del cabezal.
3. Mientras presiona el cabezal de la sierra hacia abajo, empuje hacia dentro sobre el pasador de fijación del ensamblaje del cabezal (Fig. 8). Suelte el ensamblaje del cabezal. El cabezal estará bloqueado en la posición hacia ABAJO.

▼ PARA DESACOPLAR EL PASADOR DE FIJACIÓN DEL ENSAMBLAJE DEL CABEZAL:

1. Agarre el mango principal y presione hacia abajo sobre el ensamblaje del cabezal.
2. Mientras presiona el cabezal hacia abajo, jale hacia fuera el pasador de fijación del ensamblaje del cabezal. Suelte el pasador de fijación, pero siga agarrando el mango principal. Deje que el cabezal de la sierra accionado por resorte suba lentamente hasta la parte superior de su recorrido y luego suelte el mango.

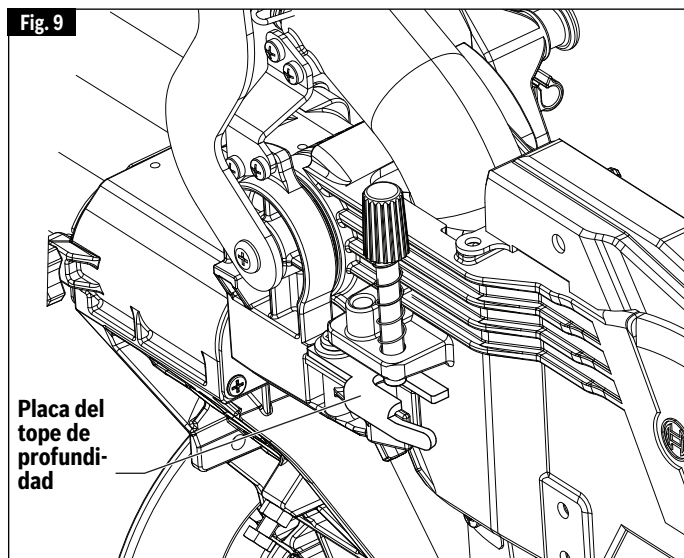
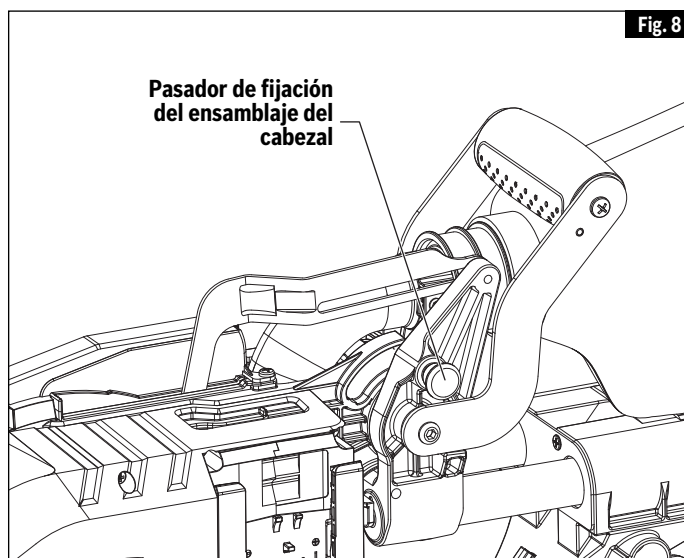

Ajustes

⚠ ADVERTENCIA Para evitar posibles lesiones, desconecte el paquete de batería antes de realizar cualquier ensamblaje, ajuste o reparación.

► Profundidad de corte

Cuando se instale una hoja nueva, puede que sea necesario comprobar la holgura de la hoja respecto a la estructura de la mesa giratoria. La placa del tope de profundidad es una característica que se provee para permitir realizar cortes de profundidad completa (normales) o cortes no pasantes utilizados para cortar ranuras.

▼ AJUSTE DE LA PROFUNDIDAD DE LA HOJA PARA CORTES NORMALES DE PROFUNDIDAD COMPLETA

1. Cuando haga cortes normales de profundidad completa, empuje la placa del tope de profundidad hacia dentro, hacia el cabezal de la sierra (vea la Fig. 10). Esto permitirá que el tornillo del tope de profundidad pase a través del agujero ubicado en la placa.
2. Comprobación de la profundidad completa de corte:
 - a. Ajuste la mesa a un inglete de 0° y empuje la sierra completamente hacia atrás.
 - b. Empuje hacia fuera el pasador de fijación del ensamblaje del cabezal hasta la posición de liberación.
 - c. Empuje hacia abajo el cabezal de la sierra y observe cómo el tornillo del tope de profundidad pasa a través de la placa del tope sin atorarse en dicha placa ni contactar con ella.

▼ AJUSTE DE LA PROFUNDIDAD DE LA HOJA PARA CORTES NO PASANTES CON EL FIN DE CORTAR RANURAS

NOTA: Para obtener los mejores resultados, Bosch recomienda el uso de una sierra de mesa con un juego opcional de hojas mortajadoras para cortar ranuras y hacer cortes no pasantes. En el caso de que esto no esté disponible, la función descrita a continuación es una alternativa conveniente.

1. Suelte (jale hacia fuera) el pasador de fijación del ensamblaje del cabezal y deje que el cabezal de la sierra se mueva completamente hacia arriba. Deslice el cabezal de la sierra hasta la posición completamente hacia atrás.
2. Jale la placa del tope de profundidad hacia fuera respecto al cabezal de la sierra (vea la Fig. 11).
3. Agarre el mango principal (artículo 3, página 106) y empuje hacia abajo el cabezal de la sierra mientras observa cómo el tornillo del tope de profundidad entra en contacto con la superficie superior de la placa del tope de profundidad.

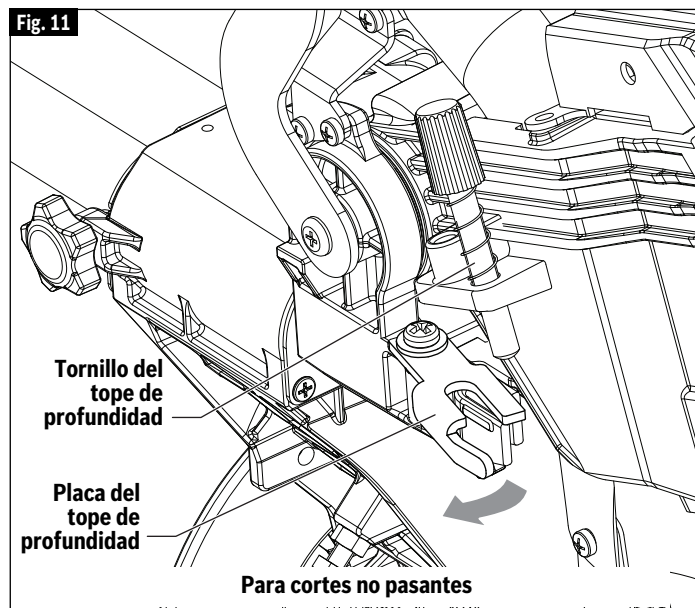
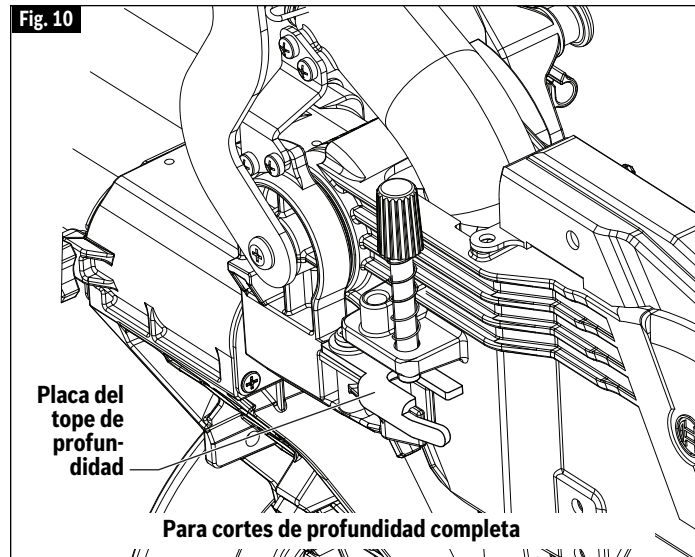

4. Gire el pomo ubicado en el extremo del tornillo del tope de profundidad (mientras el extremo roscado está en contacto con la placa del tope) y observe cómo la parte inferior de la hoja de sierra se mueve. Este ajuste gradúa la profundidad de corte.

Consulte la página 133 para obtener instrucciones de "Corte de ranuras".

Ajustes

► Sistema de retén de inglete

▼ AJUSTE DEL INDICADOR DE LA ESCALA DE INGLETES

1. Rote la mesa hasta la posición de retén de 0° y fíjela en esa posición.
2. Suba el ensamblaje del cabezal hasta la posición completamente hacia ARRIBA.
3. Afloje el tornillo de ajuste del indicador que sujeta en posición correcta el indicador de la escala de ingletes (vea la Fig. 12).
4. Posicione el indicador para alinearlos con la línea de 0°. Apriete el tornillo.

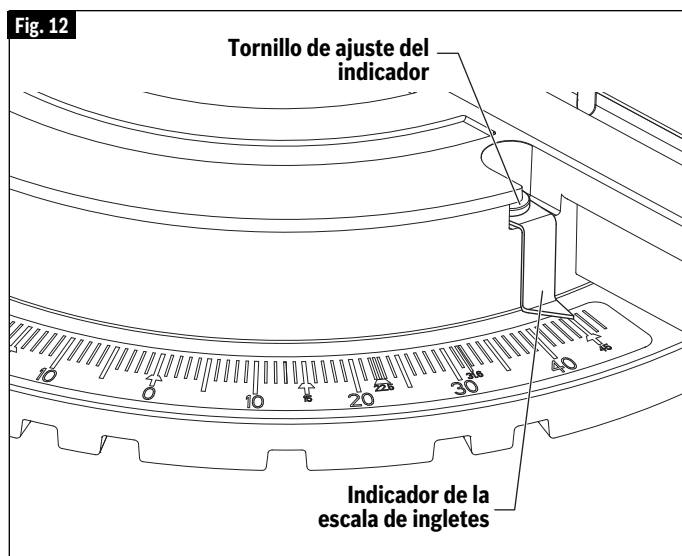

► Inserto de sección de corte

▼ AJUSTE DEL INSERTO DE SECCIÓN DE CORTE

Los insertos de sección de corte se deberían ajustar cerca de la hoja, pero sin que la toquen, para evitar desgarrar la parte inferior de la pieza de trabajo.

1. Sujete hacia abajo el ensamblaje del cabezal de la sierra y empuje hacia dentro el pasador de fijación del ensamblaje del cabezal (artículo 36 – página 106) para mantener la sierra en la posición hacia ABAJO.
2. Afloje los cuatro tornillos del inserto de sección de corte utilizando una llave hexagonal de 5 mm (Fig. 13).
3. Ajuste los insertos de sección de corte tan cerca de (los dientes de) la hoja como sea posible sin tocarla.
4. Apriete los tornillos del inserto de sección de corte.

NOTA: En ángulos de bisel extremos, puede que la hoja de sierra corte ligeramente en el inserto de sección de corte.

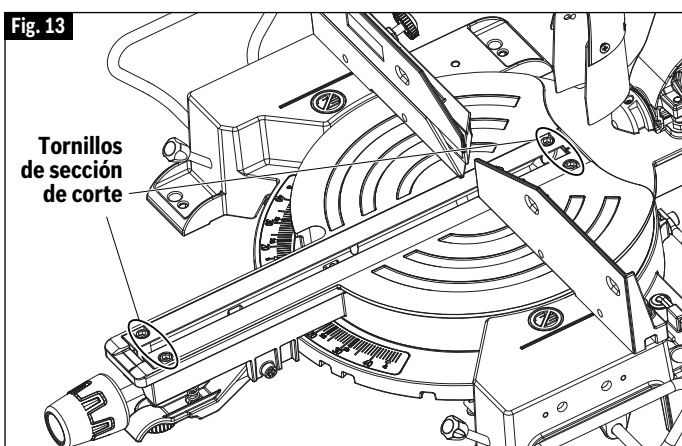

Ajustes

► Tope de bisel de 0° (continuación)

NOTA: La sierra para cortar ingletes se ajustó completamente en la fábrica. Sin embargo, puede que durante el transporte haya ocurrido una ligera desalineación. Compruebe los siguientes ajustes y haga ajustes si es necesario antes de utilizar esta sierra para cortar ingletes.

▼ CALIBRACIÓN DE LA HOJA A UN BISEL DE 0° (90° RESPECTO A LA MESA)

Nota: Utilice una llave de tuerca de 3/8 de pulgada (10 mm) para realizar el ajuste.

1. Baje el ensamblaje del cabezal y acople el pasador de fijación del ensamblaje del cabezal.
2. Deslice el ensamblaje del cabezal completamente hasta la parte de atrás y acople el pomo de fijación de los rieles de deslizamiento apretando dicho pomo hacia la derecha (en el sentido de las agujas del reloj).
3. Gire el mango de fijación de bisel en el sentido de las agujas del reloj para desbloquear el ensamblaje del cabezal (Fig. 14).

Nota: El mango de fijación de bisel se puede reposicionar para proporcionar un mejor agarre. Para hacer esto, jale dicho mango alejándolo de la sierra hasta que rote libremente. Rote el mango hasta una posición conveniente y deje que se acople de vuelta a presión en la posición correcta. Hay 12 posiciones en incrementos de 30° (Fig. 15).

4. Localice el perno del tope de bisel debajo del mango de fijación de bisel ubicado en el lado derecho del poste de bisel. Este perno cuenta con una tuerca de fijación (vea la Fig. 14).
5. Afloje el perno del tope de bisel un cuarto de vuelta y luego afloje la tuerca de fijación. Cuando haya completado esta operación, podrá ajustar a mano el perno del tope de bisel.
 - A. Rote el perno del tope de bisel en el sentido de las agujas del reloj para ajustar el cabezal hacia la derecha.
 - B. Rote el perno del tope de bisel en sentido contrario al de las agujas del reloj para ajustar el cabezal hacia la izquierda.
6. Siga el procedimiento indicado en "Comprobación del ajuste de bisel de 0°" para comprobar las modificaciones realizadas. Si se requiere algún ajuste adicional, repita los pasos indicados anteriormente.
7. Una vez que el ajuste sea satisfactorio, bloquee el cierre de bisel a 0° para impedir el movimiento.
8. Apriete con los dedos la tuerca de fijación en su sitio. Una vez que la tuerca esté asegurada, apriétela con la llave de tuerca.

▼ AJUSTE EL INDICADOR DE LA ESCALA DE BISEL

Una vez que haya ajustado la hoja al ángulo correcto, asegúrese de ajustar el indicador de la escala de bisel. Para hacer esto:

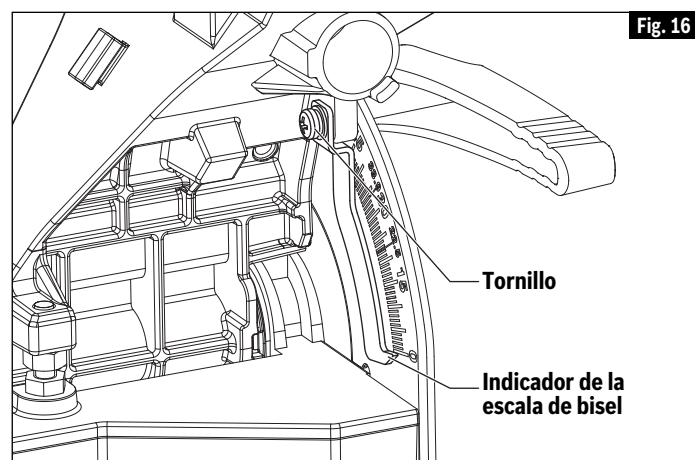
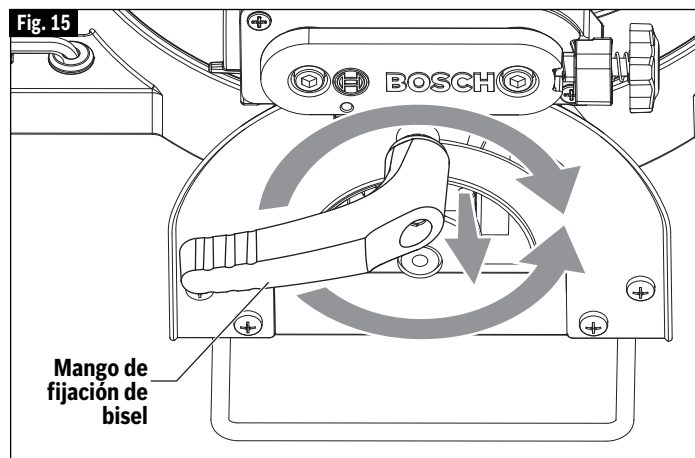
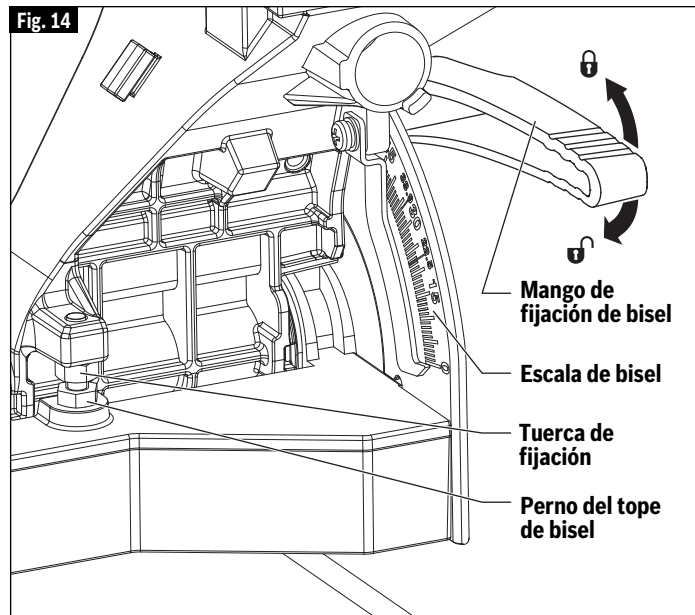

1. Afloje el tornillo que sujeta el indicador en su sitio un cuarto de vuelta (vea la Fig. 16).
2. Alinee el indicador con la línea de 0° y reapriete el tornillo.

Ajustes

► Tope de bisel de 45°

▼ COMPROBACIÓN DEL AJUSTE DE BISEL DE 45° A LA IZQUIERDA

1. Baje el ensamblaje del cabezal y acople el pasador de fijación del ensamblaje del cabezal.
2. Rote la mesa hasta la posición de inglete de 0° y bloquéela.
3. Deslice el ensamblaje del cabezal completamente hasta la parte de atrás y acople el pomo de fijación de los rieles de deslizamiento apretando dicho pomo hacia la derecha (en el sentido de las agujas del reloj).
4. Deslice el tope-guía completamente hacia la izquierda para evitar golpearlo con el cabezal de la sierra.
5. Jale hacia delante la palanca de fijación de bisel para desbloquear el bisel.
6. Inclíne el ensamblaje de la sierra hacia la izquierda hasta que note que se detiene. Ésta es la posición donde la sierra está ajustada actualmente para el corte en bisel de 45°.
7. Utilice una escuadra de combinación para comprobar la perpendicularidad de la hoja con la mesa. Coloque la escuadra de combinación sobre la mesa y presione su superficie de 45° contra la hoja. Si la hoja no hace contacto con toda la longitud de la escuadra, siga el procedimiento de calibración (vea la Fig. 18).

▼ CALIBRACIÓN DE LA HOJA A UN BISEL DE 45° A LA IZQUIERDA

Nota: Utilice una llave de tuerca de 3/8 de pulgada (10 mm) para realizar el ajuste.

Nota: Al calibrar el ajuste de bisel se calibra automáticamente el tope de 33.9°, 22.5° y 45° a la izquierda.

1. Baje el ensamblaje del cabezal y acople el pasador de fijación del ensamblaje del cabezal.
2. Deslice el ensamblaje del cabezal completamente hasta la parte de atrás y acople el pomo de fijación de los rieles de deslizamiento apretando dicho pomo hacia la derecha (en el sentido de las agujas del reloj).
3. Deslice el tope-guía completamente hacia la izquierda para evitar golpearlo con el cabezal de la sierra.
4. Jale hacia delante el cierre de bisel para desbloquear el ensamblaje del cabezal.
5. Localice el perno del tope de bisel a lo largo del lado izquierdo del poste de bisel. Este perno cuenta con una tuerca de fijación (Fig. 17).
6. Afloje el perno del tope de bisel un cuarto de vuelta y luego afloje la tuerca de fijación. Cuando haya completado esta operación, podrá ajustar a mano el perno del tope de bisel.
 - A. Rote el perno del tope de bisel en el sentido de las agujas del reloj para ajustar el cabezal a la elevación.

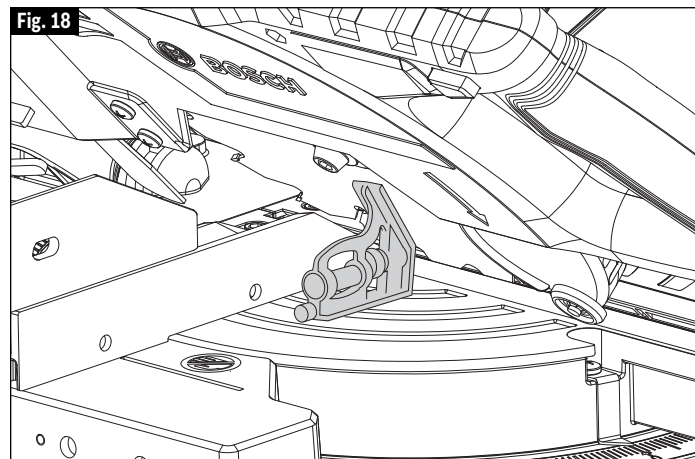
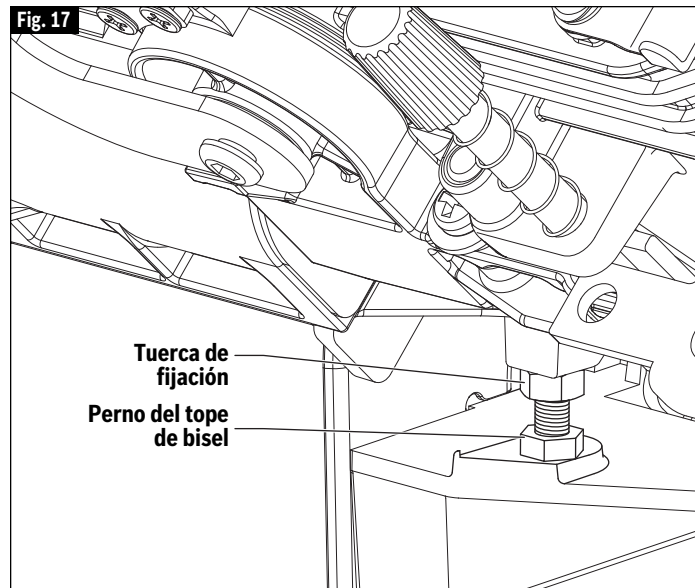

B. Rote el perno del tope de bisel en sentido contrario al de las agujas del reloj para ajustar el cabezal hacia la derecha.

7. Siga el procedimiento indicado en "Comprobación del ajuste de bisel a 45° a la izquierda" para comprobar las modificaciones realizadas. Si se requiere algún ajuste adicional, repita los pasos indicados anteriormente.
8. Una vez que el ajuste sea satisfactorio, bloquee el cierre de bisel a 45° para impedir el movimiento.
9. Apriete con los dedos la tuerca de fijación en su sitio. Una vez que la tuerca esté asegurada, apriétela con la llave de tuerca.

Transporte

⚠ ADVERTENCIA Para evitar posibles lesiones, desconecte el paquete de batería antes de realizar cualquier ensamblaje, ajuste o reparación.

⚠ ADVERTENCIA Para evitar lesiones, siga todas las instrucciones identificadas a continuación por el símbolo del PUNTO NEGRO (•).

- No levante nunca esta sierra agarrando las extensiones de la base cuando estén en la posición extendida.
- No levante nunca la sierra agarrando cualquiera de las partes del mecanismo. Puede que la sierra se mueva y cause lesiones graves en los dedos o las manos.
- Para evitar lesiones en la espalda, sujete la herramienta cerca del cuerpo cuando la levante. Doble las rodillas para que pueda levantar con las piernas, no con la espalda.
- No levante nunca la herramienta agarrando el mango con interruptor. Esto puede causar daños graves a la herramienta.
- Coloque la sierra sobre una superficie firme y nivelada, en la que haya amplio espacio para manejar y soportar apropiadamente la pieza de trabajo.
- Levante esta sierra SOLAMENTE por los mangos de transporte fundidos con la pieza ubicados a cada lado de la parte inferior de la base o por el mango de transporte superior.

▼ PREPARACIÓN PARA LEVANTAR LA SIERRA

1. Ajuste el ángulo de bisel a 0° y bloquéelo en esa posición utilizando la palanca de fijación de bisel.
2. Rote la mesa ya sea hasta 45° o hasta 0° y fíjela en esa posición utilizando el pomo de fijación de inglete.
3. Fije el cabezal de la sierra en la posición hacia ABAJO con el pasador de fijación del cabezal.
4. Deslice el ensamblaje del cabezal completamente hasta la parte delantera y acople el pomo de fijación de los rieles de deslizamiento apretando dicho pomo hacia la derecha (en el sentido de las agujas del reloj) (Fig. 19).
5. Asegúrese de que cada extensión de la base deslizante esté en la posición cerrada y bloqueada (Fig. 19).

▼ LEVANTE LA SIERRA POR EL MANGO DE TRANSPORTE SUPERIOR

Agarrando el mango de transporte superior con una mano, levante la sierra de la superficie de trabajo, vea la Fig. 20.

▼ LEVANTE LA SIERRA POR LOS MANGOS DE TRANSPORTE FUNDIDOS CON LA PIEZA

Con la sierra orientada hacia usted y el cabezal ajustado a un inglete de 45°, el ensamblaje del cabezal bloqueado hacia abajo y el cabezal en posición hacia delante con el pomo fijación del riel deslizante apretado, agarre ambos mangos de

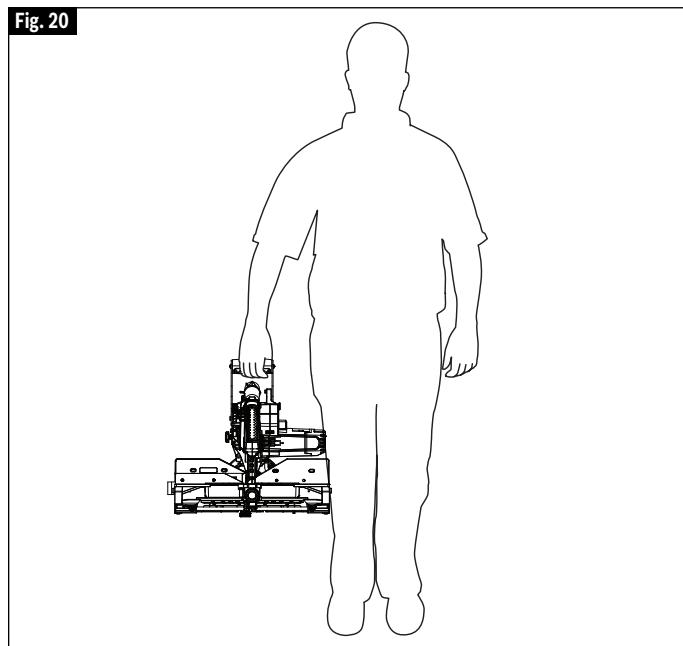
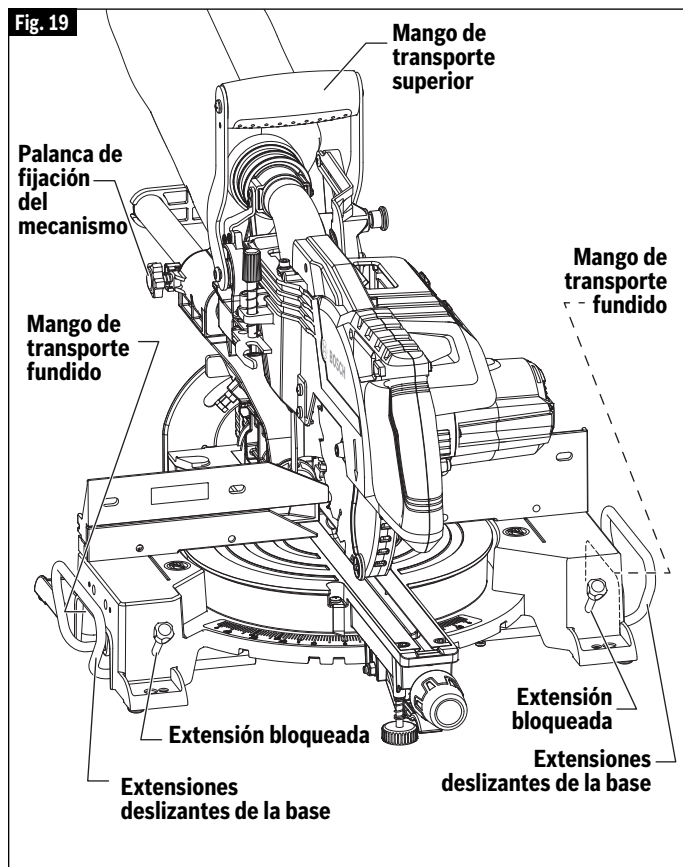

transporte fundidos con la pieza ubicados debajo de la extensión de la mesa de la base (vea la Fig. 19). Continúe levantando y transportando cómodamente la sierra.

Montaje

⚠ ADVERTENCIA Para evitar posibles lesiones, desconecte el paquete de batería antes de realizar cualquier ensamblaje, ajuste o reparación.

⚠ ADVERTENCIA Asegúrese de que la sierra para cortar ingletes esté montada o colocada en una superficie de trabajo nivelada y firme antes de utilizarla. Una superficie de trabajo nivelada y firme reduce el riesgo de que la sierra para cortar ingletes se vuelva inestable.

▼ MONTAJE PERMANENTE EN UN BANCO DE TRABAJO

1. Cada uno de los cuatro agujeros de montaje debe empernarse firmemente utilizando pernos de 5/16 de pulgada, arandelas de seguridad y tuercas hexagonales (no se incluyen).
2. Localice y marque el lugar donde se va a montar la sierra.
3. Taladre cuatro agujeros de 5/16 de pulgada de diámetro a través del banco de trabajo.
4. Coloque la sierra para cortar ingletes sobre el banco de trabajo, alineando los agujeros ubicados en la base con los agujeros taladrados en el banco de trabajo. Instale los pernos, las arandelas de seguridad y las tuercas hexagonales (Fig. 21).

▼ MONTAJE ALTERNATIVO

Los agujeros de montaje más pequeños ubicados en cada esquina se pueden utilizar para clavos o para tornillos más largos para panel de yeso.

La superficie de soporte donde se va a montar la sierra se debe examinar cuidadosamente después de realizar el montaje, para asegurarse de que no se pueda producir ningún movimiento durante la utilización. Si se observa alguna inclinación o desplazamiento, fije el banco de trabajo o la base de soporte para la herramienta antes de utilizar la sierra para cortar ingletes.

⚠ PRECAUCIÓN Tenga cuidado de no clavar excesivamente el clavo ni apretar excesivamente el perno. Esto podría agrietar el pie o dañar la base.

▼ MONTAJE TEMPORAL UTILIZANDO ABRAZADERAS

Si es necesario, sujete con abrazaderas la sierra para cortar a ingletes a un banco de trabajo o un tablero de mesa.

Coloque dos o más abrazaderas en "C" en las áreas de sujeción con abrazadera y fíjelas firmemente (vea la Fig. 23). Hay áreas de sujeción con abrazadera en las cuatro esquinas de la sierra. El montaje con abrazaderas puede impedir el acceso a algunos ángulos de inglete anchos y la fijación de las extensiones de la base deslizantes.

▼ MONTAJE EN BASES DE SOPORTE PARA SITIOS DE CONSTRUCCIÓN BOSCH

Esta sierra también se puede montar en una base de soporte para sitios de construcción Bosch (Fig. 25). Consulte la página 144.

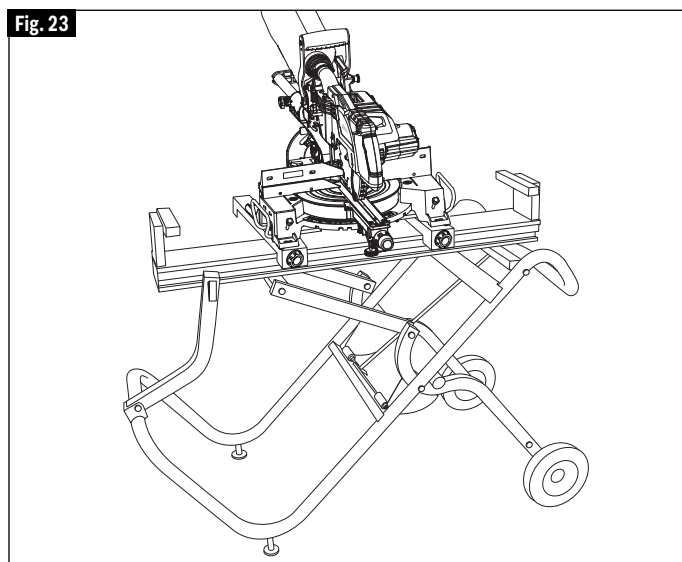
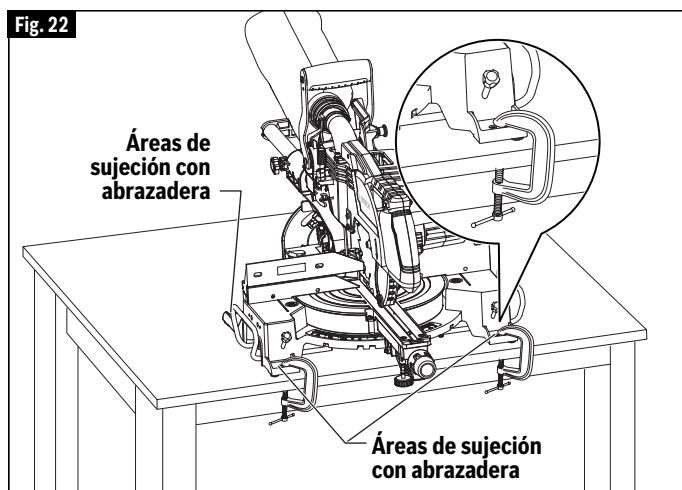
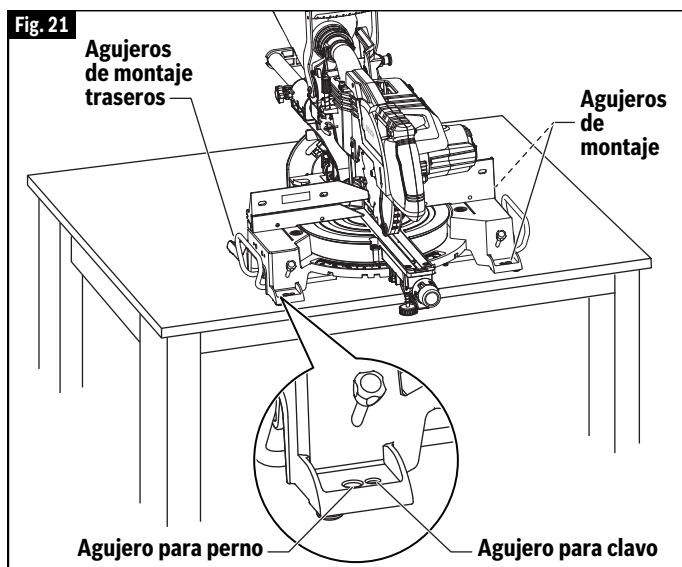

Preparación para las operaciones de la sierra

⚠ ADVERTENCIA Para evitar posibles lesiones, desconecte el paquete de batería antes de realizar cualquier ensamblaje, ajuste o reparación.

► Activación del interruptor

Por motivos de seguridad, la palanca del interruptor está diseñada para prevenir los arranques accidentales. Para operar el interruptor de seguridad, deslice el basculador de "fijación en APAGADO" del interruptor con cualquiera de los dos pulgares para desacoplar el cierre, luego jale el gatillo interruptor de encendido y suelte el basculador de "fijación en APAGADO" del interruptor (Fig. 24). Al soltar el gatillo interruptor de alimentación, el basculador de "fijación en APAGADO" del interruptor acoplará automáticamente el gatillo interruptor de encendido y la palanca ya no funcionará hasta que el basculador de "fijación en APAGADO" sea acoplado de nuevo.

NOTA: El gatillo interruptor de encendido puede acomodar un candado con una barra larga de hasta 3/16 de pulgada de diámetro (no suministrado con la sierra para cortar ingletes) para prevenir el uso no autorizado.

► Luz LED incorporada

La herramienta está equipada con una potente luz LED para ofrecer mejor visibilidad al cortar. La luz tiene la capacidad de encenderse al presionar el gatillo solo de manera parcial (Fig. 24). La luz permanecerá encendida durante 30 segundos después de haber soltado el gatillo. Esto permite que el corte sea más visible antes de que la hoja de sierra comience a girar.

► Guía de línea láser

⚠ PRECAUCIÓN Radiación láser. No exponga a esta radiación a los usuarios de ópticas telescópicas. Producto láser de Clase 1M.

La herramienta está equipada con una guía de línea láser que se encenderá al presionar parcialmente el gatillo.

▼ AJUSTE DE LA LÍNEA LÁSER

- Asegúrese de que la mesa esté ajustada en la posición de inglete de 0° y que esté bloqueada en esa posición. Deslice el ensamblaje del cabezal completamente hasta la parte trasera. Trace una línea de corte recta sobre la pieza de trabajo. Baje lentamente el ensamblaje del cabezal utilizando el mango principal.
- Posicione la pieza de trabajo de manera que los dientes de la hoja de sierra se alineen con la línea de corte. Sostenga la pieza de trabajo en esta posición y guíe lentamente el ensamblaje del cabezal de vuelta hacia arriba. Sujete con abrazaderas la pieza de trabajo.

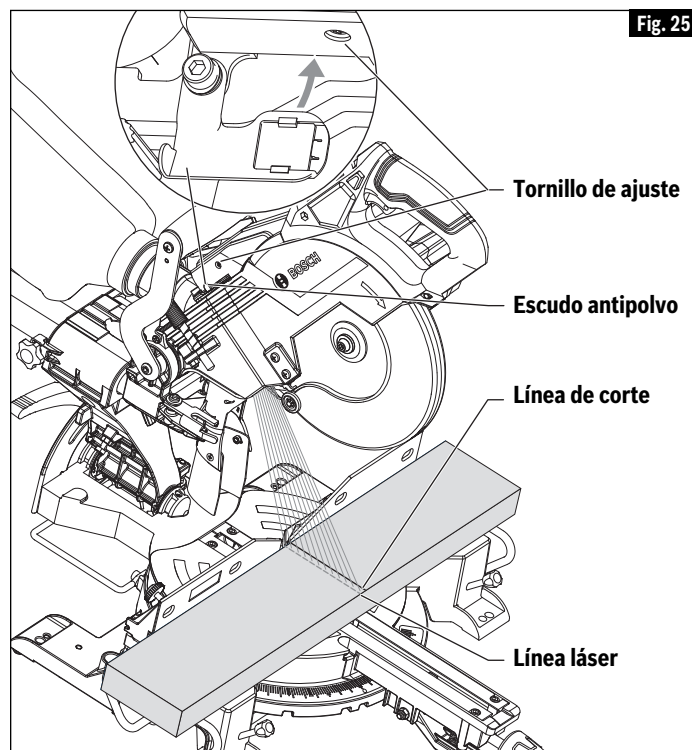
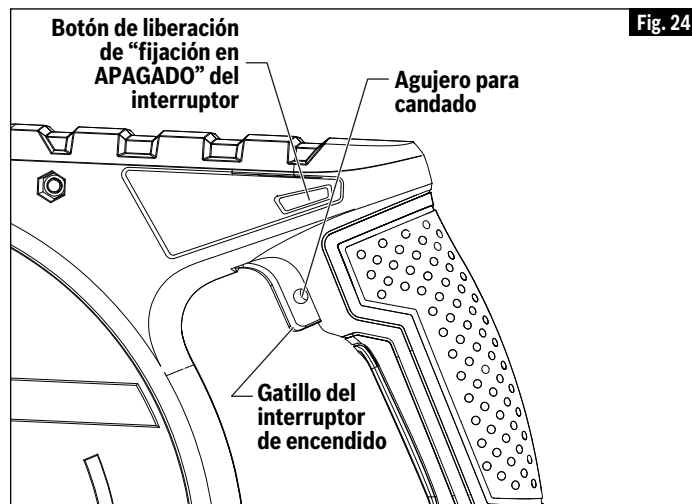

- Encienda el rayo láser presionando el gatillo sin presionar el botón de fijación en apagado (Fig. 24). El rayo láser debe estar alineado con la línea de corte en la pieza de trabajo a lo largo de toda su longitud (Fig. 25).

Si se requiere algún ajuste, gire el tornillo de ajuste con un destornillador de cabeza phillips hasta que el rayo láser esté alineado con la línea de corte en la pieza de trabajo.

Una vuelta completa del tornillo de ajuste en sentido contrario al de las agujas del reloj mueve el rayo láser de izquierda a derecha; una vuelta completa del tornillo de ajuste en el sentido de las agujas del reloj mueve el rayo láser de derecha a izquierda.

Preparación para las operaciones de la sierra

▼ ESCUDO ANTIPOLVO DEL LÁSER

El escudo antipolvo protege la apertura del láser contra el aserrín. Para limpiar el escudo antipolvo, pivótelo hacia fuera y límpielo con un paño. Asegúrese de empujar el escudo de vuelta a la posición correcta antes de reanudar la operación de corte.

► Posición del cuerpo y de las manos

⚠ ADVERTENCIA Posicione el cuerpo y las manos de manera apropiada para hacer que la operación de corte sea más fácil y más segura. Siga las siguientes instrucciones.

- No ponga nunca las manos cerca del área de corte. Mantenga las manos fuera de la “Zona de manos no”.

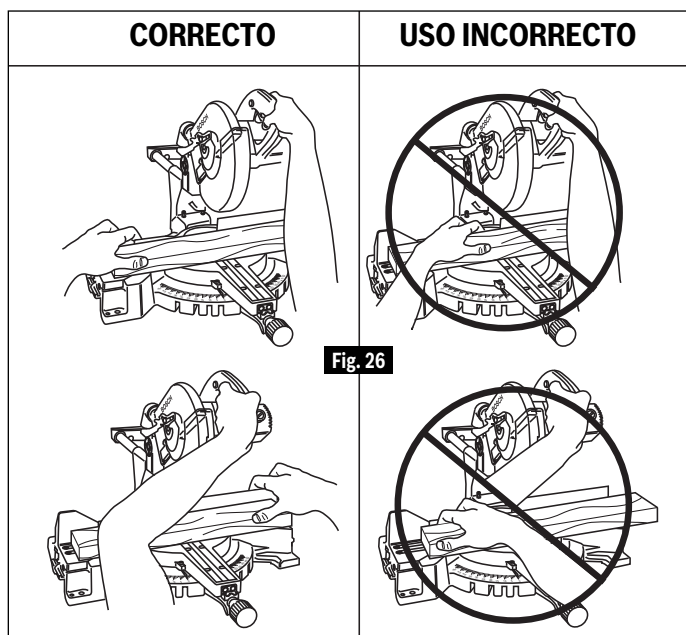

La “Zona de manos no” es un área de 6 pulgadas de ancho en el lado izquierdo y el lado derecho de la trayectoria de corte de la hoja. La parte del tope-guía ubicada en esta área también se considera parte de la “Zona de manos no”.

La “Zona de manos no” para realizar cortes a un inglete de cero y un bisel de cero está marcada en la herramienta con líneas y símbolos de “Manos no”, Figura 27 A.

La “Zona de manos no” para todos los cortes deslizantes y a inglete a la derecha está definida en la Figura 27 B.

La “Zona de manos no” para todos los cortes deslizantes y a inglete a la izquierda está definida en la Figura 27 C.

Con todos los cortes en bisel, la “Zona de manos no” se extiende verticalmente hacia arriba hasta la parte inferior del protector superior cuando el

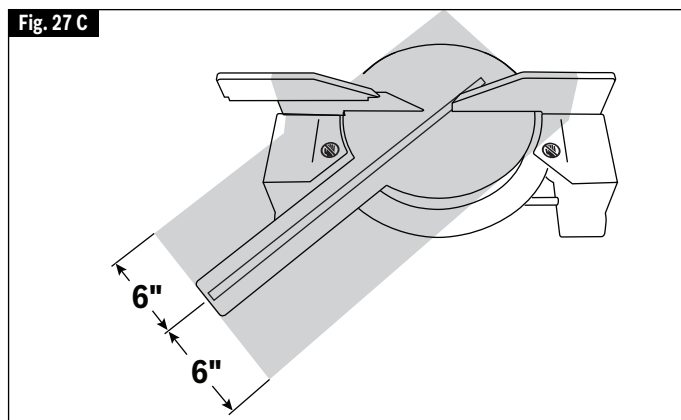
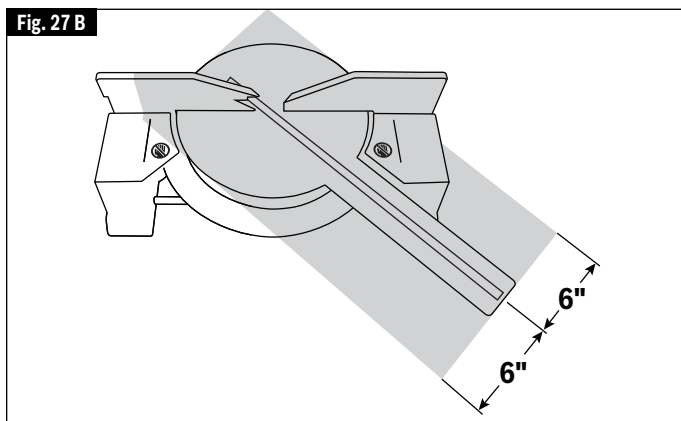
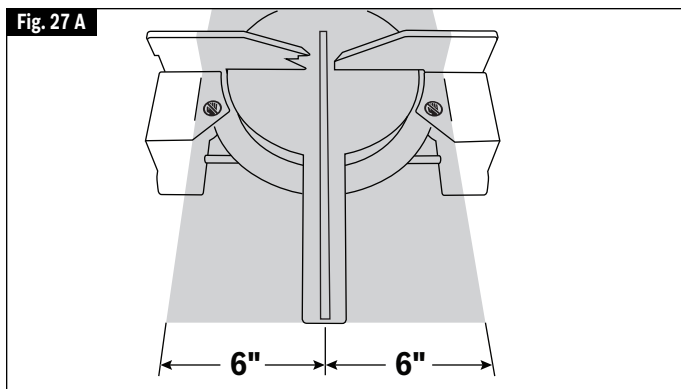

ensamblaje del cabezal está en la posición de corte más baja, Figura 28.

Utilice las extensiones de la base deslizantes, el tope-guía deslizante y soportes adicionales de la pieza de trabajo (consulte la página 124) para soportar apropiadamente la pieza de trabajo y sujetarla o fijarla con una abrazadera fuera de la “Zona de manos no”.

La pieza de trabajo se puede sujetar contra la mesa y el tope-guía con la mano solamente fuera de la “Zona de manos no”, en la Figura 26.

⚠ ADVERTENCIA Asegúrese siempre de que haya soporte adecuado del tope-guía y la base en el área en la que el material se esté sujetando con la mano. Si la pieza de trabajo se debe sujetar dentro de la “Zona de manos no”, use una abrazadera para



Preparación para las operaciones de la sierra

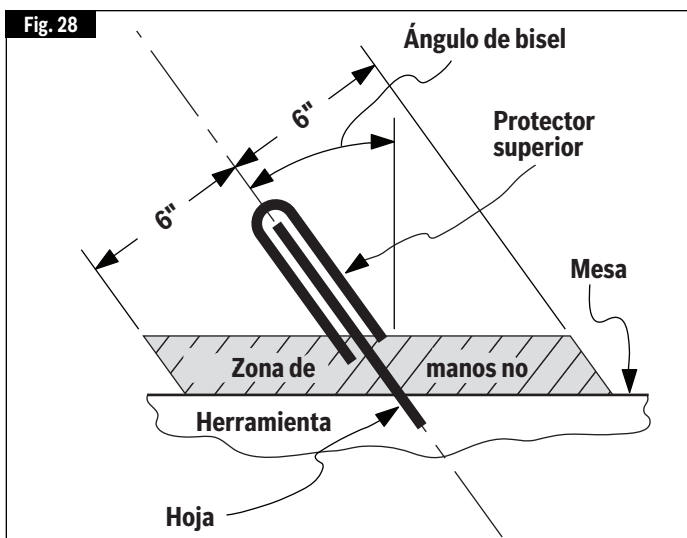

PRUEBA EN VACÍO: Es importante saber dónde se van a intersectar la hoja y la pieza de trabajo durante las operaciones de corte. Realice siempre la secuencia de corte simulada con la herramienta eléctrica APAGADA para conocer la trayectoria proyectada de la hoja de sierra. Haga una nota mental de dónde caerá la trayectoria de la hoja de sierra y ajuste la pieza de trabajo para mantener las manos y los brazos por lo menos a seis (6) pulgadas de la trayectoria proyectada de la hoja cuando esté girando. Ajuste las abrazaderas y los topes-guía de manera que no interfieran con el protector inferior liso ni con la acción de corte durante la operación de corte.

sujetar firmemente la pieza de trabajo contra la mesa y el tope-guía. Asegúrese de que la abrazadera no interfiera con la operación de corte. Para ello, realice una pasada de prueba.

- Sujete firmemente la pieza de trabajo al tope-guía para prevenir el movimiento.
- Mantenga las manos en posición correcta hasta que se haya soltado el gatillo y la hoja se haya detenido completamente.
- Mantenga firmemente los pies en el piso y mantenga un equilibrio adecuado.
- Siga el brazo de inglete cuando corte a inglete a la izquierda o a la derecha. Sitúese ligeramente a un lado de la hoja de sierra.
- Mire a través del protector inferior si está siguiendo una línea de lápiz.
- Antes de hacer cualquier corte, con la sierra apagada, baje la hoja para ver con antelación la trayectoria de ésta, es decir, haga una prueba en vacío.

⚠ ADVERTENCIA Tenga en cuenta la trayectoria de la hoja de sierra. Haga una prueba en vacío con la sierra APAGADA, realizando un ciclo de corte simulado, y observe la trayectoria proyectada de la hoja de sierra. Mantenga las manos por lo menos a seis (6) pulgadas de la trayectoria proyectada de la hoja de sierra.



Preparación para las operaciones de la sierra

► Soporte de la pieza de trabajo

▼ UTILIZACIÓN DE LA ABRAZADERA PARA LA PIEZA DE TRABAJO

Esta abrazadera sujeta fácilmente una pieza de trabajo a la mesa o la base, Fig. 29.

1. Inserte la barra estriada de la abrazadera hacia abajo, hacia el interior de un agujero para poste de abrazadera. Hay dos agujeros para poste ubicados en la base detrás del tope-guía. El extremo estriado debe estar dentro del poste por lo menos 1/2 pulgada.
2. Deslice la abrazadera hacia abajo hasta que su pie de caucho entre en contacto con la pieza de trabajo.
3. Ajuste la altura de la abrazadera de manera que no toque el tope-guía deslizante.
4. Rote el pomo de la abrazadera hasta que la pieza de trabajo esté firmemente sujeta en la posición deseada.
5. Mueva el cabezal de la sierra hacia arriba y hacia abajo, y hacia delante y hacia atrás, para asegurarse de que no toque la abrazadera.

⚠ ADVERTENCIA Puede que haya cortes compuestos extremos en los que no se puede usar una abrazadera. Soporte la pieza de trabajo con la mano fuera de la zona de “Manos No”. No intente cortar piezas cortas que no se puedan sujetar con abrazadera y que hagan que usted tenga que poner la mano en la zona de “Manos No”.

⚠ ADVERTENCIA Tenga en cuenta la trayectoria de la hoja de sierra. Haga una prueba en vacío con la sierra APAGADA, realizando un ciclo de corte simulado, y observe la trayectoria proyectada de la hoja de sierra. Mantenga las manos por lo menos a seis (6) pulgadas de la trayectoria proyectada de la hoja de sierra.

Se pueden utilizar otros dispositivos de sujeción, tales como abrazaderas en C, para sujetar firmemente la pieza de trabajo contra la mesa y el tope-guía. Asegúrese de que las abrazaderas estén fuera de la trayectoria de corte.

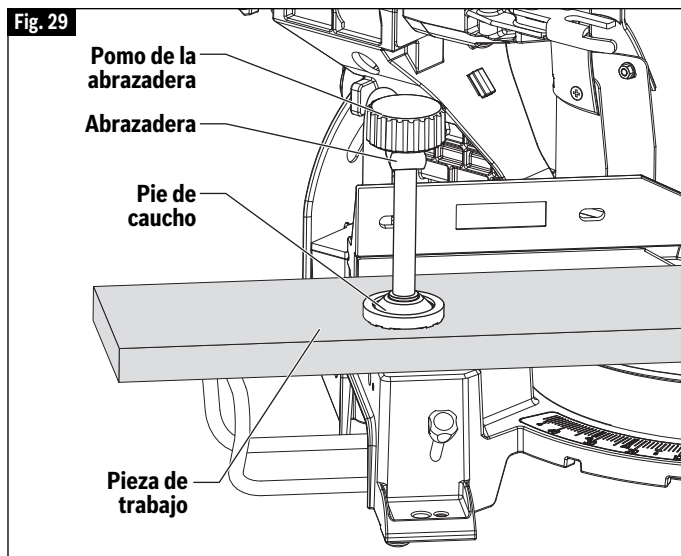

Preparación para las operaciones de la sierra

► Soporte de la pieza de trabajo

▼ TOPE-GUÍA DESLIZANTE

⚠ ADVERTENCIA Para proporcionar suficiente separación (6 pulgadas como mínimo) entre la mano y la hoja de sierra, extienda el tope-guía deslizante y las extensiones de la base cuando haga cortes extremos en bisel, a inglete o compuestos.

▼ UTILIZACIÓN DEL TOPE-GUÍA DESLIZANTE

1. Afloje el pomo de fijación del tope-guía girándolo en sentido contrario al de las agujas del reloj 1/2 vuelta para aflojar el tope-guía (vea la Fig. 31).
2. Deslice el tope-guía hasta la posición deseada.
3. Apriete el pomo de fijación girándolo en el sentido de las agujas del reloj para fijar el tope-guía en la posición deseada.

▼ REMOCIÓN DEL TOPE-GUÍA DESLIZANTE

Puede que sea necesario retirar el tope-guía deslizante cuando se realicen cortes en bisel extremos y la mayoría de cortes compuestos.

1. Afloje el pomo de fijación del tope-guía girándolo en sentido contrario al de las agujas del reloj 4 rotaciones, vea la Fig. 31.
2. Levante y retire el tope-guía.

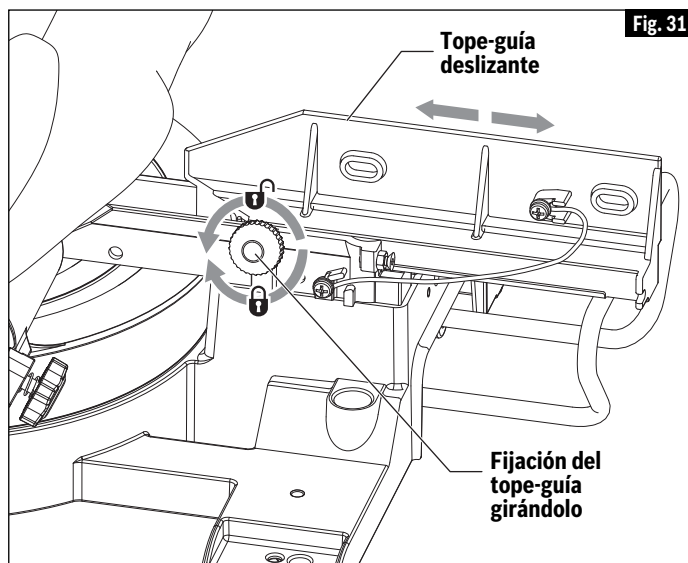
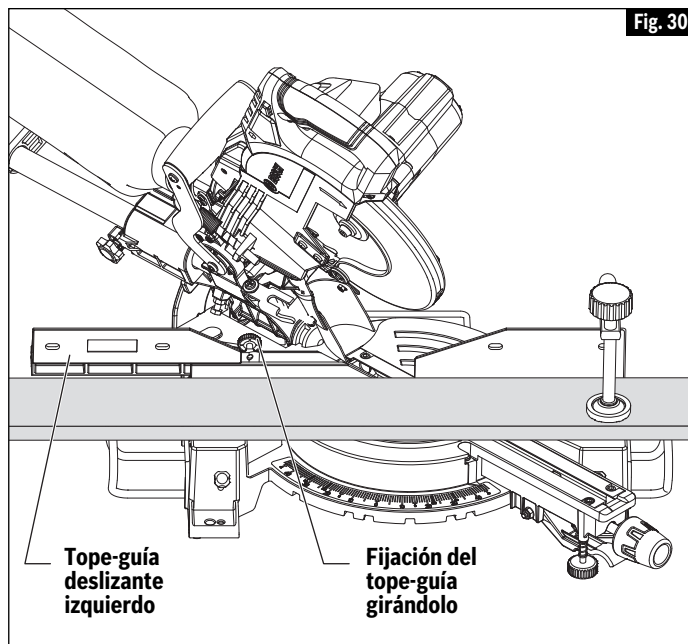

Preparación para las operaciones de la sierra

► Soporte de la pieza de trabajo

▼ SOPORTE DE PIEZAS DE TRABAJO LARGAS

⚠ ADVERTENCIA Las piezas de trabajo largas tienen tendencia a inclinarse, a menos que estén sujetas firmemente con abrazaderas y soportadas adecuadamente desde debajo.

⚠ ADVERTENCIA No use a otra persona como sustituto de una extensión de la mesa o como soporte adicional. Un soporte inestable de la pieza de trabajo puede hacer que la hoja se atore o que la pieza de trabajo se desplace durante la operación de corte, haciendo que usted contacte con la hoja que gira.

Utilización de las extensiones de la base: Estas extensiones proveen soporte adicional de la pieza de trabajo y son especialmente útiles cuando se cortan piezas de trabajo largas. Para reposicionar las extensiones, simplemente desenrosque los tornillos de fijación de las extensiones de la base, reposicione las extensiones y apriete los tornillos (vea la Fig. 32).

▼ SOPORTE ADICIONAL PARA LA PIEZA DE TRABAJO

Bloques: Las piezas de trabajo largas necesitan soporte adicional. La altura de la base es de 3-7/16 pulgadas. Corte dos bloques de 2x4 de manera que tengan 3-7/16 pulgadas de longitud y fíjelos uno a otro con sujetadores. Se pueden usar tablas de este grosor para crear extensiones de soporte auxiliar para piezas de trabajo largas, Fig. 33.

⚠ ADVERTENCIA Asegúrese siempre de que las superficies de soporte sean capaces de soportar apropiadamente la pieza de trabajo y permitir una sujeción segura con la mano fuera de la “Zona de manos no”, o sujetarla con una abrazadera dentro o fuera de la “Zona de manos no”. Consulte la página 122 para familiarizarse con la “Zona de manos no” y las posiciones apropiadas de las manos.

⚠ ADVERTENCIA Ajuste siempre la extensión de la base deslizante para soportar la pieza de trabajo. Una pieza de trabajo que no esté soportada se puede mover hasta salirse de su posición durante el corte y causar lesiones y/o daños a la herramienta.

⚠ ADVERTENCIA Tenga en cuenta la trayectoria de la hoja de sierra. Haga una prueba en vacío con la sierra APAGADA, realizando un ciclo de corte simulado, y observe la trayectoria proyectada de la hoja de sierra. Mantenga las manos por lo menos a seis (6) pulgadas de la trayectoria proyectada de la hoja de sierra.

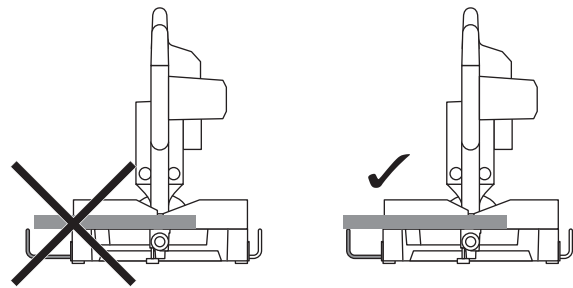

Fig. 32

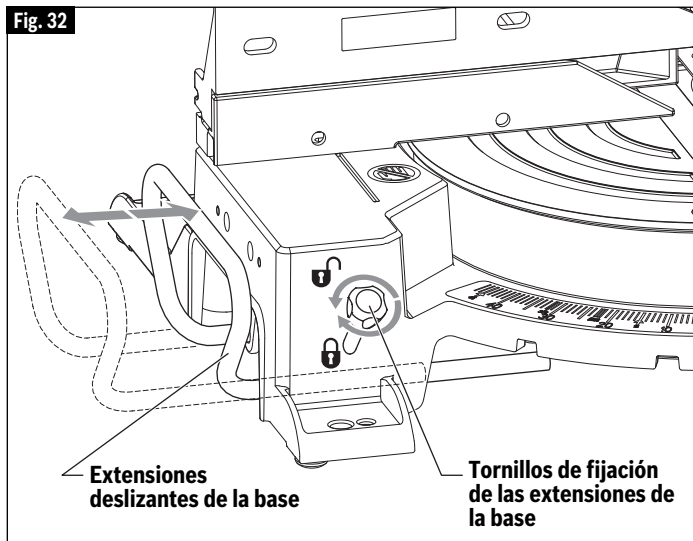
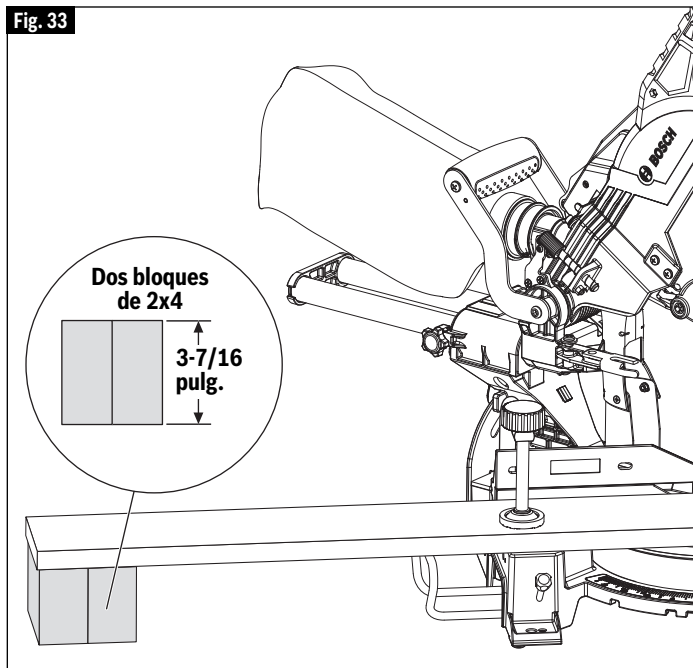

Fig. 33



Operaciones de la sierra

⚠ ADVERTENCIA Para evitar posibles lesiones, desconecte el paquete de batería antes de realizar cualquier ensamblaje, ajuste o reparación.

► Sistema de retenes de inglete

▼ UTILIZACIÓN DEL SISTEMA DE RETENES DE INGLETE

1. Afloje el pomo de fijación de inglete aproximadamente 1/2 vuelta (vea la Fig. 34).
2. Agarre el pomo de fijación y luego baje el dedo índice para jalar hacia arriba la palanca de retén de inglete; jale la palanca hasta que esté fuera del retén de inglete.
3. Mientras agarra el pomo de fijación y la palanca, rote la mesa de la sierra. Detenga la rotación de la mesa en el ángulo deseado, tal y como lo indique el indicador de la escala de ingletes.
4. Suelte la palanca de retén de inglete en un retén o en un ángulo entre retenes.
5. Apriete el pomo de fijación de inglete antes de realizar el corte.

NOTA: Se recomienda apretar el pomo de fijación de inglete antes de todos los cortes. Se requiere apretar el pomo antes de cortar a cualquier ángulo entre retenes.

▼ AJUSTE DEL PIE ESTABILIZADOR DELANTERO

El pie estabilizador delantero está ubicado en la parte delantera de la mesa de la sierra, cerca de la palanca de retén de inglete (Fig. 34). Este pie proporciona soporte y estabilidad adicionales cuando se realizan cortes deslizantes.

1. Coloque la sierra sobre la superficie de trabajo deseada.
2. Ajuste el ángulo de inglete deseado.
3. Desenrosque (gire en sentido contrario al de las agujas del reloj) el pie estabilizador hasta que entre en contacto con la superficie de trabajo.

Nota: Si la sierra está firmemente sujeta a un banco de trabajo utilizando todos los agujeros de montaje, el pie estabilizador se puede ajustar girándolo en el sentido de las agujas del reloj hacia el interior de la sierra y no es necesario ajustarlo a la superficie de trabajo (consulte la página 121, "Cómo montar la sierra en un banco de trabajo").

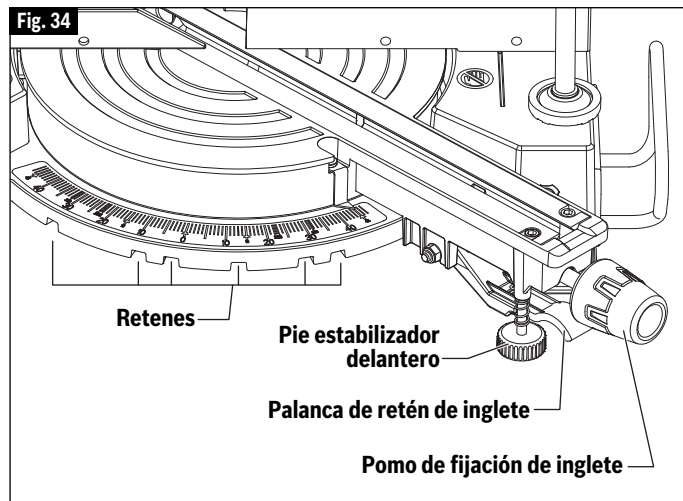

Operaciones de la sierra

► Corte de troceado

▼ ¿QUÉ ES UN CORTE DE TROCEADO?

- Un “corte de troceado” es un corte transversal realizado cuando la sierra está sujeta en la posición más trasera y es operada como una sierra para cortar ingletes convencional (no deslizante). La utilización del método de corte de troceado reduce la capacidad de corte transversal; sin embargo, muchos usuarios prefieren utilizar este método porque es más rápido cuando se realizan cortes repetidos. Este método también puede producir cortes más precisos, porque el cabezal de la sierra está fijo en la posición retraída.
- Esta sierra tiene topes de ángulo de bisel que detienen con precisión en ángulos críticos: 45° a la izquierda y 0° a la derecha. Viene ajustada de la fábrica y no debería requerir ajuste. Sin embargo, después de un uso extenso o si la herramienta ha recibido un golpe duro, es posible que requiera un ajuste.
- Un corte de troceado puede cortar piezas con una anchura de 5-1/2 pulgadas o menos

▼ REALIZACIÓN DE UN CORTE DE TROCEADO

1. Deslice el ensamblaje del cabezal hacia la parte trasera tanto como se pueda (Fig. 35).
2. Apriete el pomo de fijación de los rieles de deslizamiento.
3. Posicione apropiadamente la pieza de trabajo. Asegúrese de que la pieza de trabajo esté firmemente sujeta con una abrazadera contra la mesa y el tope-guía. Utilice una posición de sujeción con abrazadera que no interfiera con la operación. Antes de encender la sierra, baje el ensamblaje del cabezal para asegurarse de que la abrazadera no toque ni el protector ni el ensamblaje del cabezal.

⚠ ADVERTENCIA Use una posición de sujeción con abrazadera que no interfiera con la operación. Antes de “ENCENDER” la herramienta, baje el ensamblaje del cabezal para asegurarse de que la abrazadera no toque el protector ni el ensamblaje del cabezal.

⚠ ADVERTENCIA Tenga en cuenta la trayectoria de la hoja de sierra. Haga una prueba en vacío con la sierra APAGADA, realizando un ciclo de corte simulado, y observe la trayectoria proyectada de la hoja de sierra. Mantenga las manos por lo menos a seis (6) pulgadas de la trayectoria proyectada de la hoja de sierra.

4. Active el interruptor. Baje el ensamblaje del cabezal y realice el corte.
5. Espere hasta que la hoja se detenga por completo antes de devolver el ensamblaje del cabezal a la posición elevada y/o retirar la pieza de trabajo.

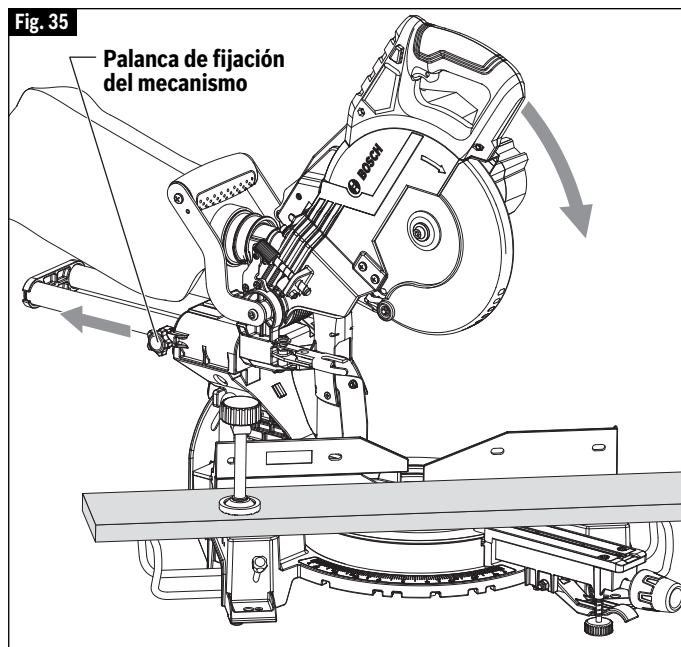

Operaciones de la sierra

► Corte deslizante

▼ ¿QUÉ ES UN CORTE DESLIZANTE?

- Un “corte deslizante” se hace con el ensamblaje del cabezal desbloqueado y capaz de moverse de manera que se aleje del tope-guía. Este movimiento es soportado y controlado con precisión por el sistema de deslizamiento axial. La máxima capacidad de corte transversal se utiliza empleando este método.
- El mejor uso de un corte deslizante es para cortar transversalmente piezas de trabajo más anchas que las que se pueden cortar mediante troceado; piezas más anchas de 2-1/2 pulgadas y hasta una anchura máxima de 10-5/8 pulgadas transversalmente.

⚠ ADVERTENCIA No jale NUNCA la sierra hacia usted durante un corte. La hoja puede trepar repentinamente por la pieza de trabajo y causar RETROCESO.

▼ REALIZACIÓN DE UN CORTE DESLIZANTE

1. Posicione apropiadamente la pieza de trabajo. Asegúrese de que la pieza de trabajo esté sujeta firmemente con una abrazadera contra la mesa y el tope-guía.
Utilice una posición de sujeción con abrazadera que no interfiera con la operación. Antes de encender la sierra, baje el ensamblaje del cabezal para asegurarse de que la abrazadera no toque ni el protector ni el ensamblaje del cabezal.
2. Afloje el pomo de fijación de los rieles de deslizamiento.

⚠ ADVERTENCIA Tenga en cuenta la trayectoria de la hoja de sierra. Haga una prueba en vacío con la sierra APAGADA, realizando un ciclo de corte simulado, y observe la trayectoria proyectada de la hoja de sierra. Mantenga las manos por lo menos a seis (6) pulgadas de la trayectoria proyectada de la hoja de sierra.

3. Agarre el mango con interruptor y jale el ensamblaje del cabezal alejándolo del tope-guía, hasta que la hoja rebasa la pieza de trabajo sin tocarla o hasta su máxima extensión si la hoja no puede rebasar la pieza de trabajo sin tocarla (Fig. 36).
4. Active el interruptor. Baje completamente el ensamblaje y corte a través del borde de la pieza de trabajo.
5. Empuje (pero no fuerce) el ensamblaje del cabezal hacia el tope-guía hasta la posición completamente hacia atrás para completar el corte.
6. Espere hasta que la hoja se detenga por completo antes de devolver el ensamblaje del cabezal a la posición elevada y/o retirar la pieza de trabajo.

Fig. 36

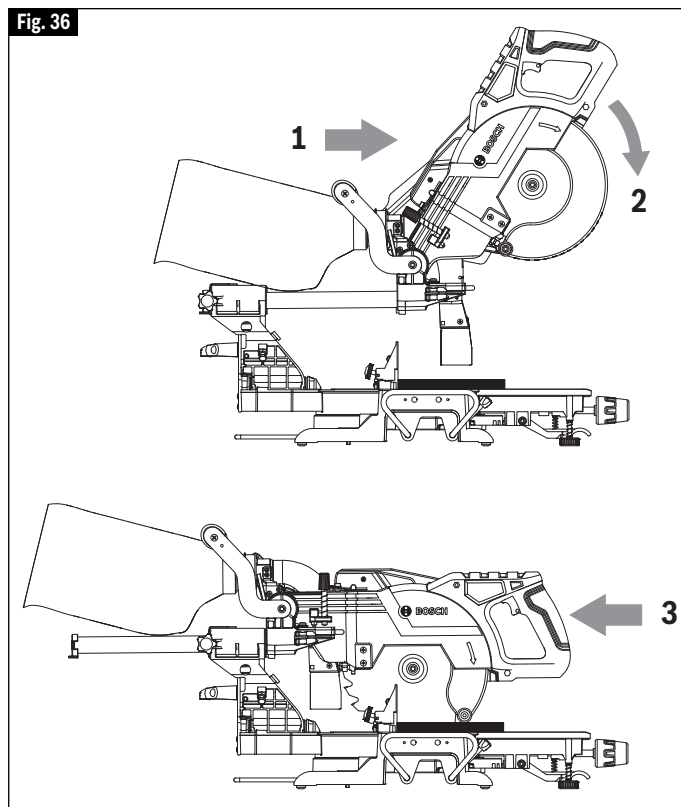

Operaciones de la sierra

► Cortes a inglete

▼ ¿QUÉ ES UN CORTE A INGLETE?

- Un “corte a inglete” es un corte transversal que se realiza con la hoja perpendicular a la mesa horizontal. La hoja no está inclinada y el indicador de bisel está en la línea de 0°.
- Los cortes a inglete se pueden realizar a cualquier ángulo a través de una pieza de trabajo dentro del intervalo de esta sierra, desde 47° a la izquierda hasta 47° a la derecha.
- La escala de ingletes muestra el ángulo de la hoja en relación con el tope-guía de la sierra. El indicador de inglete se instala en la mesa giratoria e indica la posición de inglete de la sierra antes de realizar el corte.
- Se han provisto siete retenes positivos para ajustar los ángulos de inglete de manera rápida y precisa. Las ubicaciones están a 45°, 22.5°, 15° a la izquierda y a la derecha, y en el centro a 0°.
- La posición de la moldura de corona a la izquierda y a la derecha está a 31.6° para realizar cortes compuestos de moldura de corona con un “ángulo de resorte” de 38° en posición plana sobre la mesa (consulte “Corte de moldura de corona” en la página 134).
- Un corte a inglete se puede realizar ya sea como un corte de troceado o como un corte deslizante, dependiendo de la anchura de la pieza de trabajo.
- Los insertos de sección de corte se deben ajustar para que estén tan cerca de la hoja como sea posible, con el fin de reducir el astillamiento (consulte las instrucciones para los insertos de sección de corte en la página 116).

▼ LECTURA DE LA ESCALA DE INGLETES

La escala de ingletes que se utiliza en esta sierra incluye varias escalas de información para ayudar al usuario a preajustar con precisión esta sierra antes de hacer los cortes (vea la Fig. 37).

▼ REALIZACIÓN DE UN CORTE A INGLETE

1. Afloje el pomo de fijación de inglete. Levante la palanca de retén de inglete y mueva la sierra hasta el ángulo deseado, utilizando ya sea los retenes o la escala de ingletes. Apriete el pomo de fijación de inglete (Fig. 38).
2. Extienda las extensiones de la base y el tope-guía del lado en el cual se va a hacer el corte. (Consulte “Tope-guía deslizante” y “Extensión de la base” en las páginas 125 y 126).
3. Posicione apropiadamente la pieza de trabajo. Asegúrese de que la pieza de trabajo esté sujeta firmemente con una abrazadera contra la mesa o el tope-guía. Utilice una posición de sujeción con abrazadera que no interfiera con la operación. Antes de encender la sierra, baje el ensamblaje del cabezal para asegurarse de que la abrazadera no toque ni el protector ni el ensamblaje del cabezal.

Fig. 37

Información de la escala de ingletes

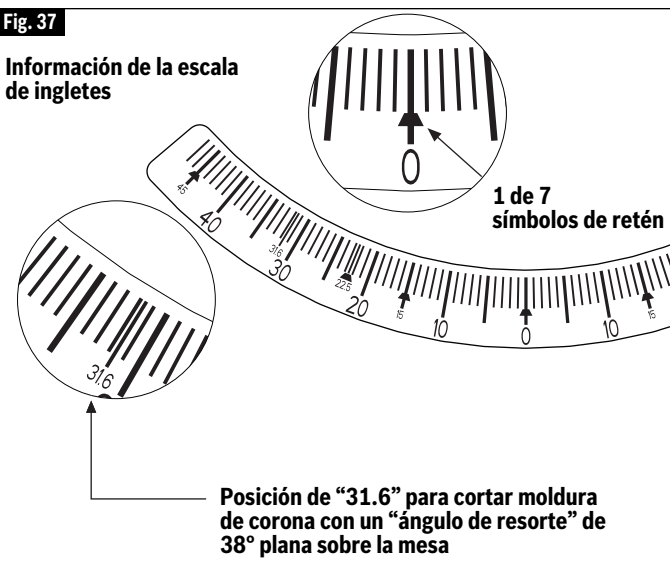
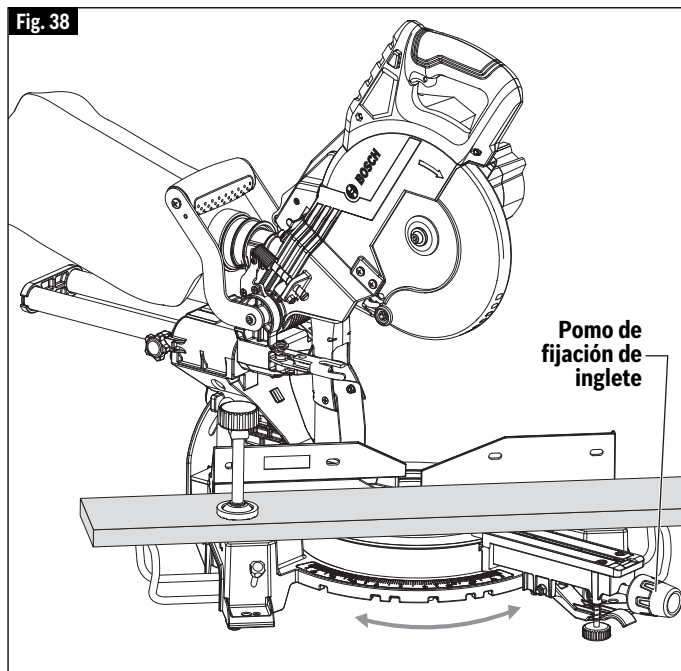

Fig. 38



⚠ ADVERTENCIA Tenga en cuenta la trayectoria de la hoja de sierra. Haga una prueba en vacío con la sierra APAGADA, realizando un ciclo de corte simulado, y observe la trayectoria proyectada de la hoja de sierra. Mantenga las manos por lo menos a seis (6) pulgadas de la trayectoria proyectada de la hoja de sierra.

4. Siga los procedimientos ya sea de corte de troceado o de corte deslizante (consulte la página 128).
5. Espere hasta que la hoja se detenga por completo antes de devolver el ensamblaje del cabezal a la posición elevada y/o retirar la pieza de trabajo.

Operaciones de la sierra

► Cortes en bisel

Un “corte en bisel” es un corte transversal que se realiza con la hoja perpendicular al tope-guía y con la mesa ajustada a un inglete de 0°. La hoja se puede inclinar hasta cualquier ángulo dentro del intervalo de la sierra: 45° a la izquierda.

La escala de bisel está dimensionada y posicionada para facilitar su lectura. Y la palanca de fijación de bisel lateral sirve para bloquear y desbloquear los diversos ajustes.

▼ AJUSTE DE LA SIERRA PARA REALIZAR UN CORTE EN BISEL

1. Extienda la extensión de la base izquierda y el tope-guía deslizante izquierdo (consulte “Tope-guía deslizante y extensión de la base” en las páginas 125 y 126)

Nota: Asegúrese de mover el tope-guía deslizante izquierdo alejándolo de la hoja para evitar cortar el tope-guía cuando realice cortes en bisel. Es posible que sea necesario retirar el tope-guía deslizante izquierdo cuando realice cortes en bisel extremos y la mayoría de cortes compuestos (consulte la página 132).

2. Con una mano, gire el mango de fijación de bisel en el sentido de las agujas del reloj para desbloquear el ensamblaje del cabezal (vea la Fig. 39).
3. Ajuste el tope de bisel izquierdo hasta que llegue al ángulo deseado en la escala de biseles (vea la Fig. 39).
4. Bloquee el mango de fijación de bisel girándolo en sentido contrario al de las agujas del reloj.
5. Siga los procedimientos ya sea para corte de troceado o corte deslizante (consulte la página 128).

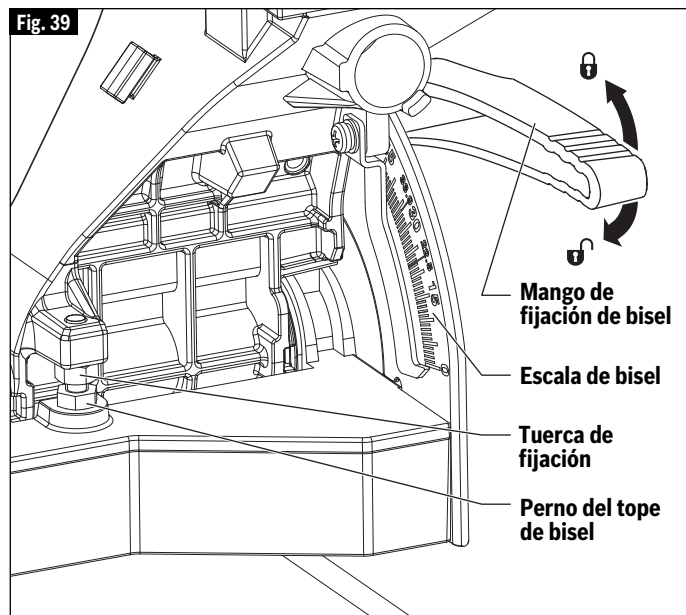

Operaciones de la sierra

► Cortes compuestos

Un “corte compuesto” es un corte transversal que se realiza con la hoja tanto en un ángulo de inglete como en un ángulo de bisel.

Como es posible que se requieran varios intentos para obtener el ángulo compuesto deseado, realice cortes de prueba en material de desecho antes de realizar el corte.

▼ SIGA ESTAS INSTRUCCIONES PARA REALIZAR UN CORTE COMPUESTO:

1. Extienda las extensiones de la base y el tope-guía. (Consulte “Tope-guía deslizante” y “Extensiones de la base” en las páginas 125 y 126).
2. Posicione apropiadamente la pieza de trabajo. Asegúrese de que la pieza de trabajo esté sujeta firmemente con una abrazadera contra la mesa o el tope-guía (Fig. 40).

⚠ ADVERTENCIA Utilice una posición de sujeción con abrazadera que no interfiera con la operación. Antes de encender la sierra, baje el ensamblaje del cabezal para asegurarse de que la abrazadera no toque ni el protector ni el ensamblaje del cabezal.

⚠ ADVERTENCIA Tenga en cuenta la trayectoria de la hoja de sierra. Haga una prueba en vacío con la sierra APAGADA, realizando un ciclo de corte simulado, y observe la trayectoria proyectada de la hoja de sierra. Mantenga las manos por lo menos a seis (6) pulgadas de la trayectoria proyectada de la hoja de sierra.

3. Ajuste los ángulos de inglete y de bisel de acuerdo con las instrucciones de las páginas 130 y 131 para realizar cortes a inglete y en bisel.
4. Siga los procedimientos para corte de troceado o corte deslizante.
5. Espere hasta que la hoja se detenga por completo antes de devolver el ensamblaje del cabezal a la posición elevada y/o retirar la pieza de trabajo.

La realización de cortes de moldura de corona en posición plana sobre la mesa requiere cortes compuestos. Consulte la sección “Corte de moldura de corona” en la página 134.

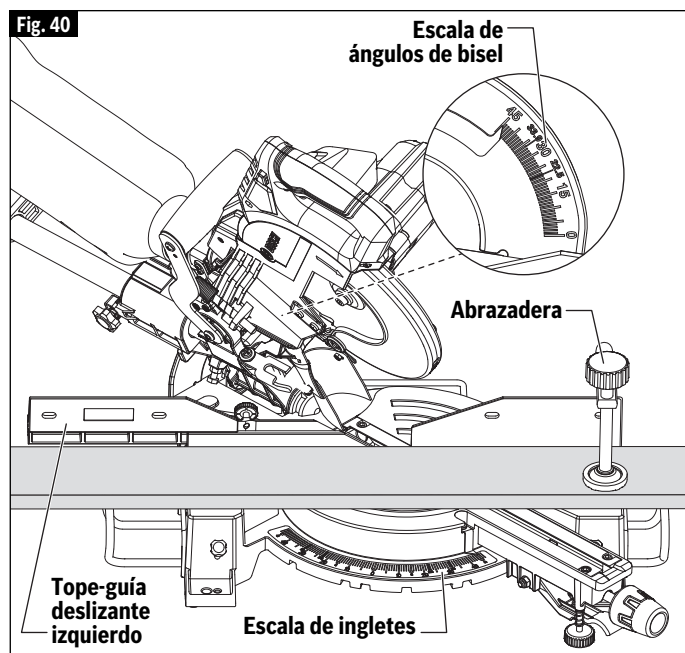

Operaciones de la sierra

► Corte de ranuras

El ajuste del tope de profundidad es una función que se utiliza para limitar la profundidad de la hoja cuando se cortan ranuras en la pieza de trabajo.

NOTA: Lea y entienda todas las instrucciones de la página 115 incluidas en la sección Ajustes de "Ajuste de la profundidad de la hoja para cortes no pasantes con el fin de cortar ranuras".

NOTA: Para obtener los mejores resultados, Bosch recomienda el uso de una sierra de mesa con un juego opcional de hojas mortajadoras para cortar ranuras y realizar cortes no pasantes. En el caso de que esto no esté disponible, la función que se describe a continuación es una alternativa conveniente.

▼ UNA RANURA SE DEBERÍA CORTAR COMO UN CORTE DESLIZANTE.

1. Para ajustar la profundidad de la ranura, jale hacia fuera la placa del tope de profundidad y rote el tornillo del tope de profundidad. Al rotar el tornillo del tope de profundidad en el sentido de las agujas del reloj se subirá la hoja de la sierra y al rotar dicho tornillo en sentido contrario al de las agujas del reloj se bajará la hoja (Fig. 41).
2. Para realizar ajustes menores, simplemente rote el tornillo del tope de profundidad hasta la ubicación deseada.

⚠ ADVERTENCIA Tenga en cuenta la trayectoria de la hoja de sierra. Haga una prueba en vacío con la sierra APAGADA, realizando un ciclo de corte simulado, y observe la trayectoria proyectada de la hoja de sierra. Mantenga las manos por lo menos a seis (6) pulgadas de la trayectoria proyectada de la hoja de sierra.

3. Corte primero las dos ranuras exteriores, Fig. 42 .
4. Después de cortar una ranura, APAGUE la sierra y espere a que la hoja se detenga.
5. Para retirar el material entre cortes, mueva la pieza de trabajo hacia la derecha o hacia la izquierda. La sierra se debe detener por completo antes de mover la pieza de trabajo.

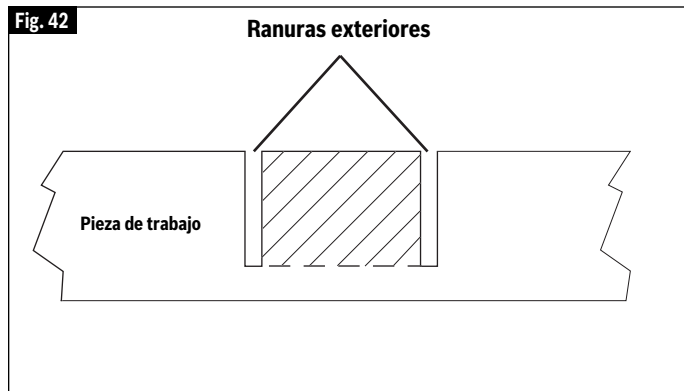
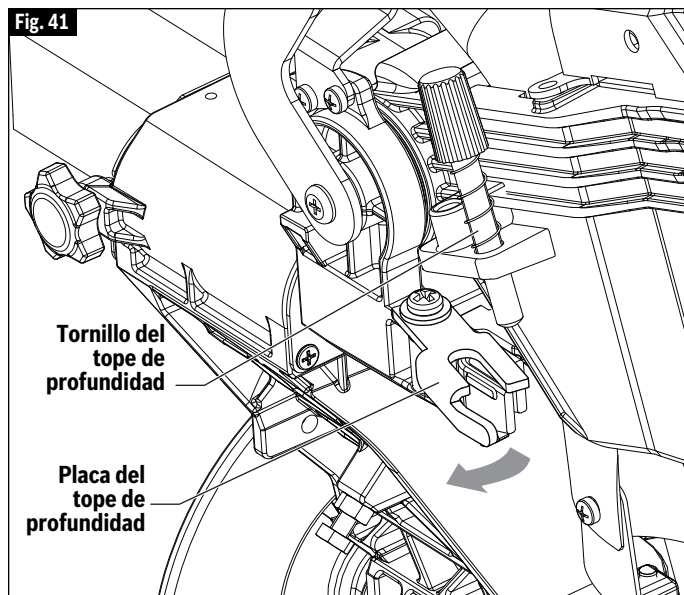

Operaciones de la sierra

► Corte de moldura de base

La moldura de base se puede cortar en posición vertical contra el tope-guía o en posición plana sobre la mesa. El tamaño máximo que puede estar vertical sobre el tope-guía es 2-3/4 pulgadas y en posición plana sobre la mesa es 9 pulgadas. El

corte de moldura de base se puede hacer como corte de tronzado o como corte deslizante, dependiendo del tamaño de la pieza de trabajo.

Siga la tabla para obtener consejos útiles sobre el corte de moldura de base para esquinas que tengan ángulos de 90°.

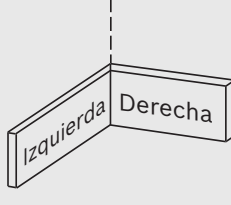
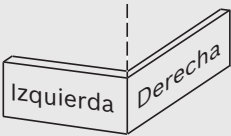
INSTRUCCIONES PARA EL CORTE DE MOLDURA DE BASE					
UBICACIÓN DE LA MOLDURA SOBRE LA SIERRA →		Moldura en posición vertical: La parte trasera de la moldura está contra el tope-guía (hasta 2-3/4 pulgadas)		Moldura en posición horizontal: La parte trasera de la moldura está en posición plana sobre la mesa (hasta 9 pulgadas)	
Angulo de bisel →		Bisel = 0°		Bisel = 45°	
Posición de la moldura →		Lado izquierdo	Lado derecho	Lado izquierdo	Lado derecho
Esquina interior de la pared 	Angulo de inglete	Izquierda a 45°	Derecha a 45°	0°	0°
	Posición de la moldura	Parte inferior contra la mesa	Parte inferior contra la mesa	Parte superior contra el tope-guía	Parte inferior contra el tope-guía
	Lado acabado	Conservar el lado izquierdo del corte	Conservar el lado derecho del corte	Conservar el lado izquierdo del corte	Conservar el lado izquierdo del corte
Esquina exterior de la pared 	Angulo de inglete	Derecha a 45°	Izquierda a 45°	0°	0°
	Posición de la moldura	Parte inferior contra la mesa	Parte inferior contra la mesa	Parte inferior contra el tope-guía	Parte superior contra el tope-guía
	Lado acabado	Conservar el lado derecho del corte	Conservar el lado derecho del corte	Conservar el lado derecho del corte	Conservar el lado derecho del corte

► Corte de moldura de corona

Los cortes de moldura de corona se deben posicionar adecuadamente para que ajusten exactamente.

Hay dos maneras de cortar molduras de corona: horizontal sobre la mesa, o en ángulo respecto a la mesa y al tope-guía.

El “ángulo de resorte” de las molduras de corona es el que forma la parte posterior de la moldura y la superficie plana inferior que ajusta contra la pared. Esta sierra para cortar ingletes tiene rótulos de inglete especiales a 31.6° y rótulos de bisel especiales a 33.9°. Estos rótulos le permiten a usted posicionar la mayoría de molduras de corona en posición plana sobre la mesa y hacer cortes precisos para esquinas de 90°. NOTA: Estos rótulos no se pueden utilizar con moldura de corona con un “ángulo de resorte” de 45°. Estos rótulos tienen

como fin únicamente utilizarse con moldura de corona que tenga un “ángulo de resorte” de 38°.

Vea también en la página 135-136 las tablas de ángulos de inglete y de bisel para cortar molduras de corona que tengan ángulos de resorte de 38° y 45°, apoyando el material horizontalmente sobre la base de la sierra. Cada tabla tiene los ajustes exactos que se requieren en el inglete y en el bisel, para una amplia gama de ángulos de esquina.

Aun cuando esos ángulos son los normales, la mayor parte de las habitaciones no tienen ángulos exactos de 90°, por lo que deberá usted hacer ajustes finos. El localizador/transportador digital de ángulos Bosch GAM220MF MiterFinder opcional mide ángulos de resorte y de esquina y determina automáticamente con exactitud los ajustes del inglete y del bisel necesarios para que cada moldura de corona cortada ajuste a la perfección.

Operaciones de la sierra

► Corte de moldura de corona angulada con la mesa y el tope-guía

El método preferido para cortar moldura de corona con esta sierra es con la moldura en posición plana sobre la mesa. La ventaja de cortar moldura angulada contra el tope-guía es que no se requiere ajuste de bisel. Sólo se ajusta el ángulo de inglete.

La anchura máxima de moldura de corona que se puede cortar y angular respecto a la mesa y el tope-guía es 3-5/8 pulgadas a un ángulo de resorte de 38°. Cuando corte moldura de corona de esta manera, se recomienda comprar y utilizar el juego de topes de corona opcional MS1233.

Siga estas instrucciones para cortar moldura de corona angulada con la mesa y el tope-guía:

1. Posicione la moldura de manera que la parte inferior (la parte decorativa, que se instala contra la pared) esté contra el tope-guía, Fig. 43.

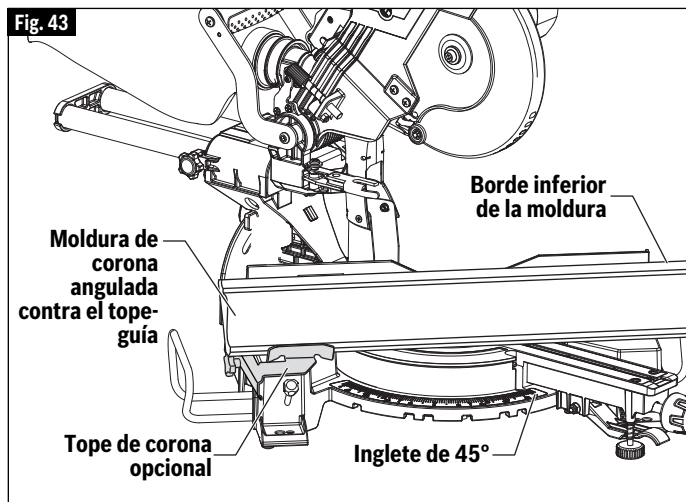

2. Para esquina de 90°, ajuste el ángulo de inglete utilizando el cuadro que aparece más abajo. Apriete el pomo de fijación de inglete.
3. Soporte la moldura de corona contra el tope-guía (consulte "Posición del cuerpo y de las manos" en la página 122).

⚠ ADVERTENCIA Tenga en cuenta la trayectoria de la hoja de sierra. Haga una prueba en vacío con la sierra APAGADA, realizando un ciclo de corte simulado, y observe la trayectoria proyectada de la hoja de sierra. Mantenga las manos por lo menos a seis (6) pulgadas de la trayectoria proyectada de la hoja de sierra.

4. Siga los procedimientos de corte de troceado o corte deslizante (consulte la página 129).
5. Espere hasta que la hoja se detenga por completo antes de devolver el ensamblaje del cabezal a la posición elevada y/o retirar la pieza de trabajo.

NOTA: Haga siempre un corte de prueba utilizando material de desecho para confirmar que los ángulos son correctos.

▼ AJUSTES DE INGLETE Y BISEL PARA CORTES DE MOLDURA DE CORONA ESTÁNDAR

(cuando la pieza de trabajo está angulada contra el tope-guía)

Suposiciones – La moldura está molturada uniformemente. La esquina es de 90°.

Para otros ángulos de esquina, divida la medida real por 2.

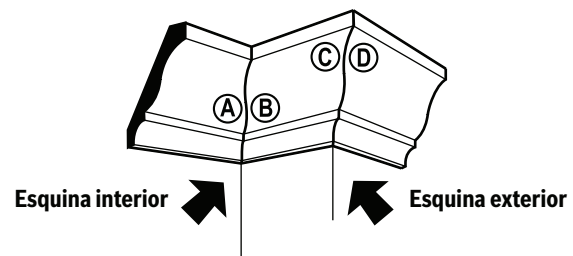
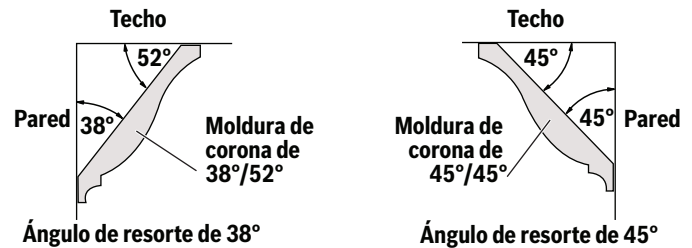

Consulte el cuadro

Para cualquier moldura de corona hasta 6 pulgadas		
Nota: Coloque siempre el borde inferior contra el tope-guía	Ajuste de inglete (mesa)	Ajuste de bisel (inclinación)
Esquina interior - Extremo izquierdo (A) Use el extremo izquierdo del corte	45° a la derecha	0° a la izquierda
Extremo derecho (B) Use el extremo derecho del corte	45° a la izquierda	0° a la derecha
Esquina exterior - Extremo izquierdo (C) Use el extremo izquierdo del corte	45° a la izquierda	0° a la derecha
Extremo derecho (D) Use el extremo derecho del corte	45° a la derecha	0° a la izquierda

Corte – Angulado con la mesa y el tope-guía

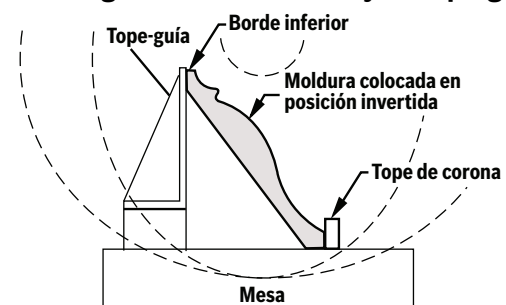

Operaciones de la sierra

► Moldura de corona colocada horizontalmente sobre la mesa

El “ángulo de resorte” se refiere al ángulo entre la pared y la moldura de corona.

El corte de moldura de corona colocada horizontalmente sobre la mesa se puede realizar ya sea como un corte de troceado o como un corte deslizante, dependiendo de la anchura de la pieza de trabajo.

Consulte las instrucciones para el tope-guía auxiliar especial para piezas de corte estrechas cuando corte moldura de corona en posición plana sobre la mesa (consulte la página 138).

Siga estas instrucciones para cortar moldura de corona colocada horizontalmente sobre la mesa:

1. Para esquina de 90°, ajuste los ángulos de bisel e inglete utilizando el cuadro que aparece a continuación. Apriete el pomo de fijación de inglete y la palanca de fijación de bisel.
2. Posicione la moldura con su parte trasera en posición plana sobre la mesa de la sierra y el borde correcto contra el tope-guía, y luego sujétela con una abrazadera en esa posición (Fig. 44).

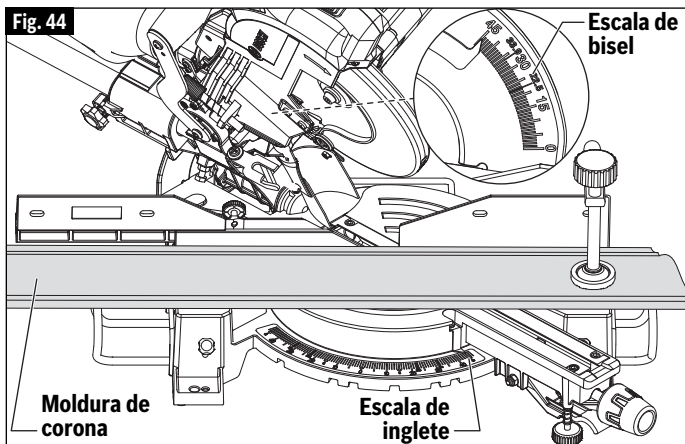

⚠ ADVERTENCIA Utilice la posición de sujeción con abrazadera que no interfiera con la operación. Antes de ENCENDER la sierra, baje el ensamblaje del cabezal para asegurarse de que la abrazadera no toque ni el protector ni el ensamblaje del cabezal.

⚠ ADVERTENCIA Tenga en cuenta la trayectoria de la hoja de sierra. Haga una prueba en vacío con la sierra APAGADA, realizando un ciclo de corte simulado, y observe la trayectoria proyectada de la hoja de sierra. Mantenga las manos por lo menos a seis (6) pulgadas de la trayectoria proyectada de la hoja de sierra.

3. Siga los procedimientos ya sea para corte de troceado o para corte deslizante (consulte la página 128).
4. Espere hasta que la hoja se detenga por completo antes de devolver el ensamblaje del cabezal a la posición elevada y/o retirar la pieza de trabajo.

NOTA: Realice siempre un corte de prueba utilizando material de desecho para confirmar que los ángulos son correctos.

▼ AJUSTES DE INGLETES Y BISELES PARA CORTES EN MOLDURAS DE TECHO NORMALES

(con la moldura plana sobre la mesa) Condiciones: La moldura tiene un perfil constante. La esquina tiene 90° exactamente

El ángulo de cara de la moldura es 38 grados		
Nota: Coloque siempre el borde inferior contra el tope-guía	Ajuste de inglete (mesa)	Ajuste de bisel (inclinación)
Esquina interior - Extremo izquierdo A Use el extremo izquierdo del corte	31.6° a laderecha	33.9° a la izquierda
Extremo derecho B Use el extremo derecho del corte	31.6° izquierda	33.9° a la derecha
Esquina exterior - Extremo izquierdo C Use el extremo izquierdo del corte	31.6° izquierda	33.9° a la derecha
Extremo derecho D Use el extremo derecho del corte	31.6° derecha	33.9° a la izquierda
El ángulo de cara de la moldura es 45 grados		
Nota: Coloque siempre el borde inferior contra el tope-guía	Ajuste de inglete (mesa)	Ajuste de bisel (inclinación)
Esquina interior - Extremo izquierdo A Use el extremo izquierdo del corte	35.3° a laderecha	30° a la izquierda
Extremo derecho B Use el extremo derecho del corte	35.3° izquierda	30° a la derecha
Esquina exterior - Extremo izquierdo C Use el extremo izquierdo del corte	35.3° izquierda	30° a la derecha
Extremo derecho D Use el extremo derecho del corte	35.3° derecha	30° a la izquierda

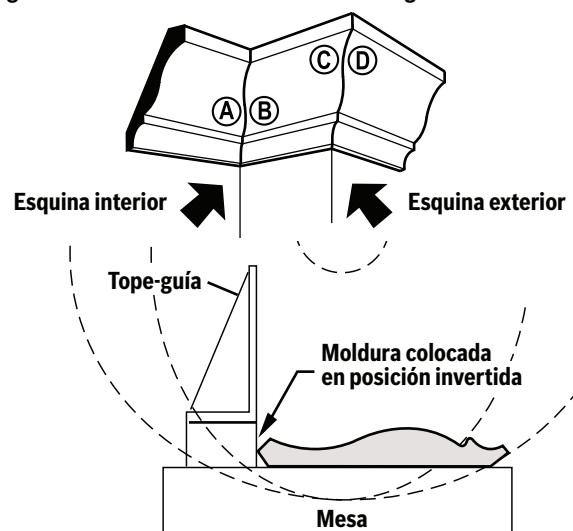
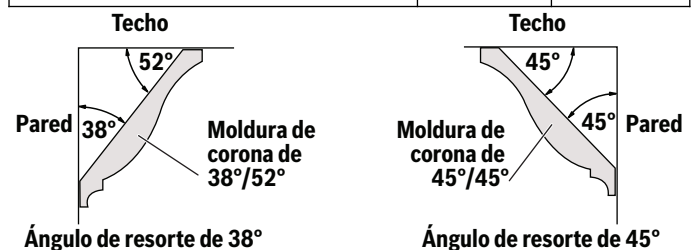

Operaciones de la sierra

► Tope-guía auxiliar

▼ ELABORACIÓN DE UN TOPE-GUÍA AUXILIAR

Ciertos tipos de molduras necesitan una extensión frontal del tope-guía debido al tamaño y la posición de la pieza de trabajo. El tope-guía cuenta con agujeros para instalar un tope-guía auxiliar. El tope-guía auxiliar se utiliza con la sierra en la posición de bisel de 0° solamente.

Sujeción desde la parte delantera:

1. Utilice un pedazo de madera de $\frac{3}{4}$ de pulgada de grosor (se prefiere madera contrachapada) para cortar un tope-guía auxiliar basándose en las dimensiones mostradas en la Figura 46.
2. Coloque el tope-guía auxiliar contra el tope-guía de la sierra para cortar ingletes (Fig. 45). Asegúrese de que el tope-guía auxiliar no interfiera con el ensamblaje del cabezal. Compruebe si hay interferencia entre el tope-guía auxiliar y el protector inferior de la hoja. Haga ajustes según sea necesario.

⚠ ADVERTENCIA Compruebe si hay interferencia entre el tope-guía auxiliar y los componentes del cabezal de la sierra realizando una pasada de prueba. La interferencia con el tope-guía puede impedir el funcionamiento apropiado de la sierra y causar lesiones y/o daños a la herramienta.

3. Marque las ubicaciones de los agujeros de soporte en la madera desde el lado trasero del tope-guía.
4. Taladre y avellane los agujeros ubicados en la parte delantera de la tabla de soporte.

Para realizar la sujeción desde la parte delantera del tope-guía:

1. Instale el tope-guía auxiliar utilizando cuatro (4) pernos para metales de cabeza plana de $\frac{3}{16} \times 1\frac{1}{2}$ pulgadas de longitud. Realice una sujeción firme detrás del tope-guía de metal con una arandela y tuercas para metales No. 5.

⚠ ADVERTENCIA Tenga en cuenta la trayectoria de la hoja de sierra. Haga una prueba en vacío con la sierra APAGADA, realizando un ciclo de corte simulado, y observe la trayectoria proyectada de la hoja de sierra. Mantenga las manos por lo menos a seis

Fig. 45

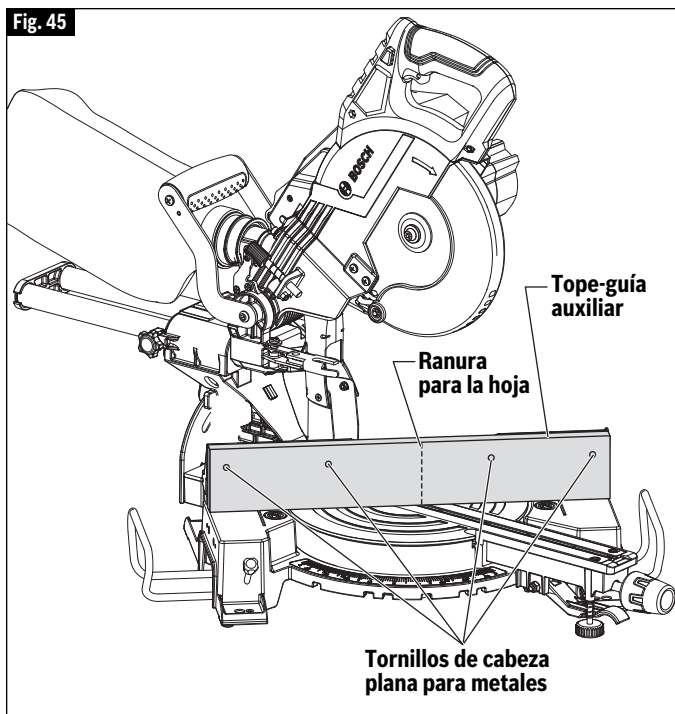

(6) pulgadas de la trayectoria proyectada de la hoja de sierra.

2. Haga un corte de profundidad completa para crear la ranura para la hoja.

Sujeción desde la parte trasera del tope-guía:

Utilice un tope-guía auxiliar de $\frac{3}{4}$ de pulgada como mínimo y tornillos para madera de cabeza redonda de $\frac{1}{4}$ de pulgada (y $\frac{3}{4}$ de pulgada de longitud).

1. Taladre cuatro agujeros piloto a través del tope-guía auxiliar y pase los tornillos desde la parte trasera del tope-guía de metal.

⚠ ADVERTENCIA Tenga en cuenta la trayectoria de la hoja de sierra. Haga una prueba en vacío con la sierra APAGADA, realizando un ciclo de corte simulado, y observe la trayectoria proyectada de la hoja de sierra. Mantenga las manos por lo menos a seis (6) pulgadas de la trayectoria proyectada de la hoja de sierra.

2. Haga un corte de profundidad completa para crear la ranura para la hoja.

Fig. 46

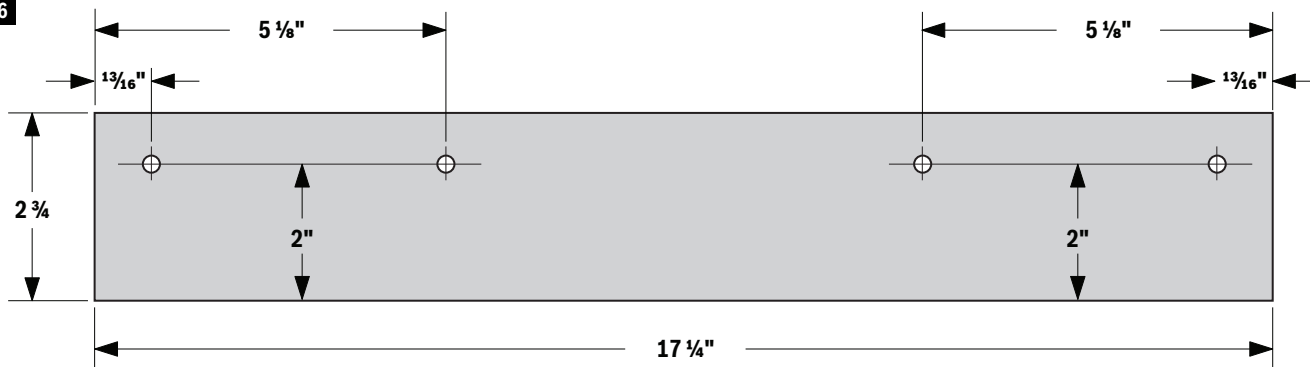

Operaciones de la sierra

► Tope-guía auxiliar para moldura de corona

⚠ ADVERTENCIA Cuando haga un corte compuesto en una moldura que esté en posición plana sobre la mesa, las piezas de corte estrechas (de 2 pulgadas o menos de ancho) pueden ser propulsadas a alta velocidad sobre el tope-guía y más allá de la parte trasera de la herramienta (vea la Fig. 47). Utilice un tope-guía auxiliar de acuerdo con las instrucciones y con lo mostrado en las figuras que aparecen a continuación.

Se utiliza un tope-guía auxiliar para añadir soporte a la pieza de trabajo que se va a cortar, como por ejemplo moldura de corona grande cuando se corta en posición plana sobre la mesa (vea la Fig. 48). El tope guía-auxiliar reducirá el astillamiento y el movimiento de la pieza de madera de corte después de realizar el corte si dicha pieza no está soportada.

▼ ELABORACIÓN DE UN TOPE-GUÍA AUXILIAR PARA MOLDURA DE CORONA

Piezas requeridas:

3/4" Tabla de madera

4 – Tornillos para metales de cabeza plana de 1/4 de pulgada de diámetro x 2-1/2 pulgadas de longitud

4 – Arandelas planas de 1/4 de pulgada

4 – Tuercas

1. Retire el tope-guía deslizante de la herramienta (consulte la página 125).
2. Construya el tope-guía auxiliar siguiendo el patrón y las ilustraciones de la página 137.
3. Añada 4 agujeros tal y como están dimensionados en el patrón -o- Añada agujeros siguiendo los siguientes pasos:
 - a) Corte la madera con las dimensiones exteriores mostradas y sujétela temporalmente al tope-guía estacionario de la sierra utilizando dos abrazaderas en C.
 - b) Utilice una broca taladradora de 1/4 de pulgada para taladrar primero a través de los agujeros existentes en la parte trasera del tope-guía estacionario y luego a través de la madera.
 - c) Retire la madera, avellane la parte delantera de la madera e instálela permanentemente en el tope-guía de la sierra con los herrajes que se muestran más abajo a continuación.

▼ USO DEL TOPE-GUÍA AUXILIAR POR PRIMERA VEZ

NOTA: La primera vez que se use el tope-guía auxiliar, la hoja de sierra lo atravesará con un corte pasante; el corte pasante crea una holgura mínima que reduce el astillamiento en la pieza de trabajo. Ajuste el ángulo de inglete y el ángulo de bisel requeridos antes de hacer el primer corte.

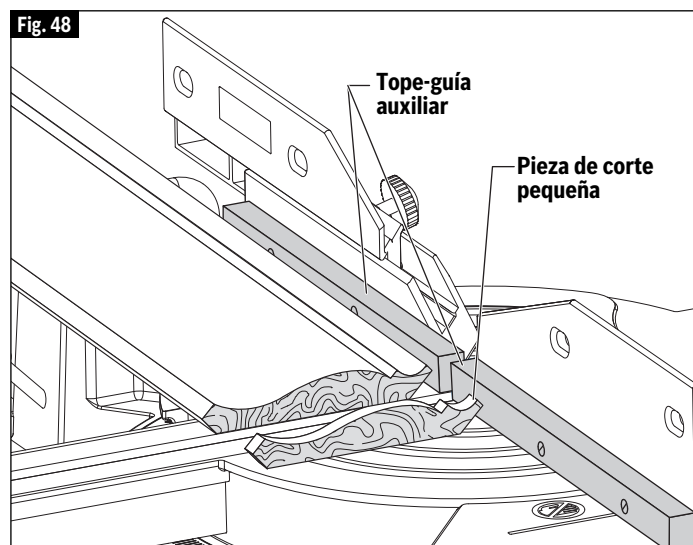

⚠ ADVERTENCIA Tenga en cuenta la trayectoria de la hoja de sierra. Haga una prueba en vacío con la sierra APAGADA, realizando un ciclo de corte simulado, y observe la trayectoria proyectada de la hoja de sierra. Mantenga las manos por lo menos a seis (6) pulgadas de la trayectoria proyectada de la hoja de sierra.

Sujete con abrazaderas la pieza de trabajo y luego haga el corte. Ejemplo: Corte compuesto de moldura de corona grande ubicada en posición plana sobre la mesa.

Operaciones de la sierra

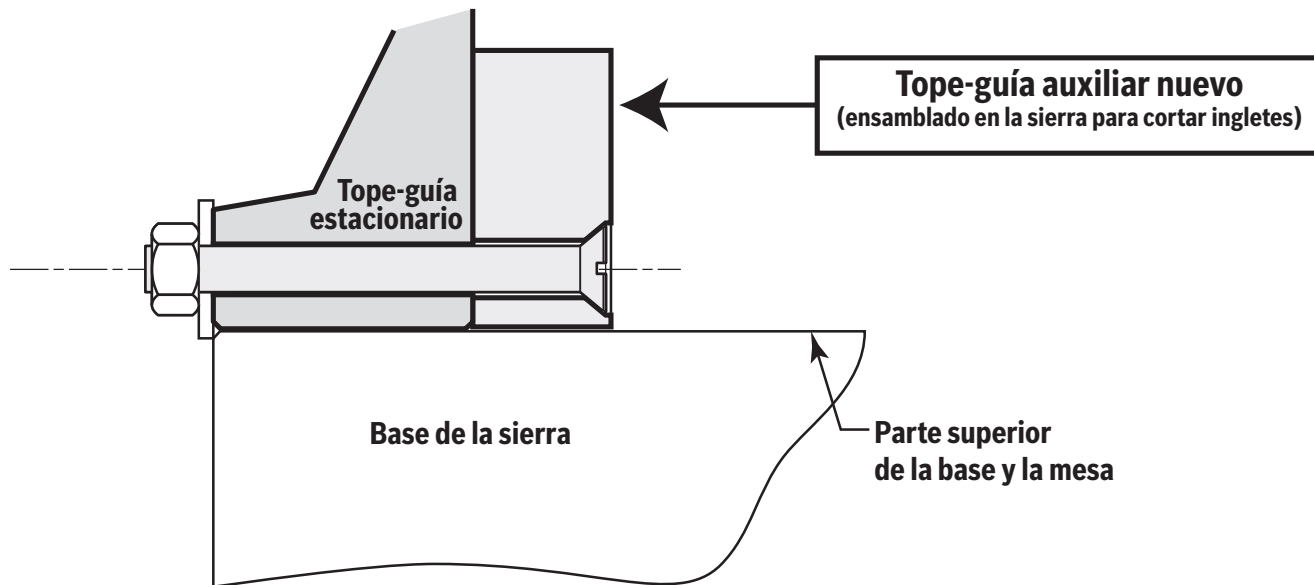
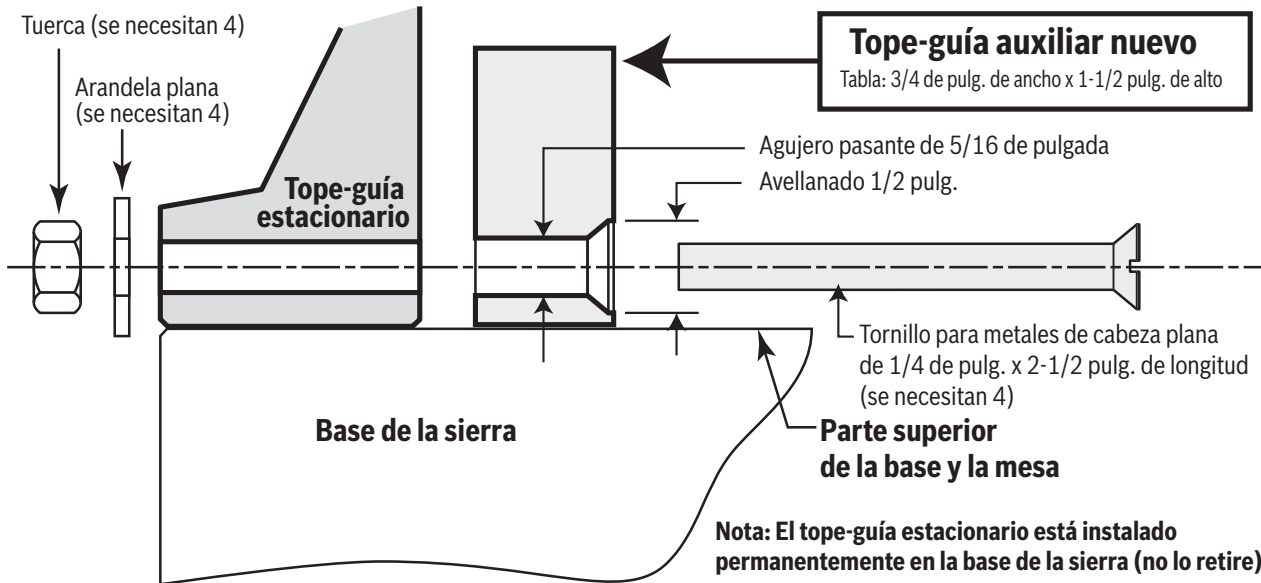
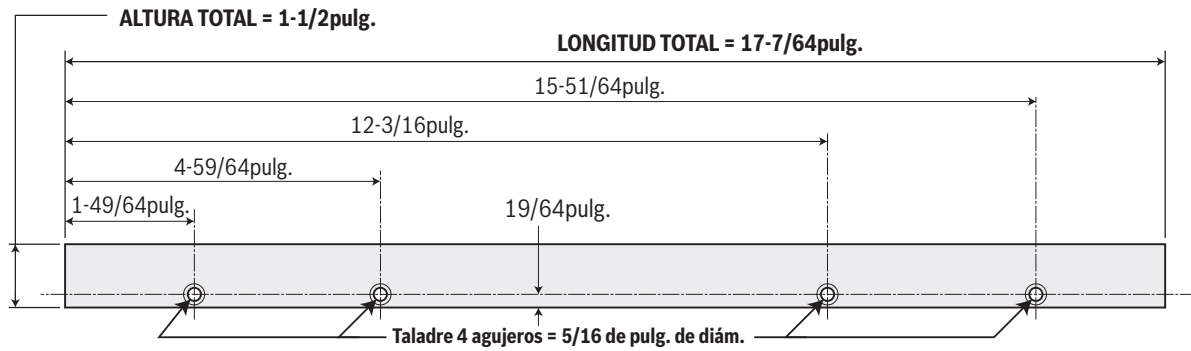

Operaciones de la sierra

► Cortes especiales

Los cortes de material arqueado y de material redondo son sólo dos ejemplos de cortes especiales.

⚠ ADVERTENCIA Utilice una posición de sujeción con abrazadera que no interfiera con la operación. Antes de encender la sierra, baje el ensamblaje del cabezal para asegurarse de que la abrazadera no toque ni el protector ni el ensamblaje del cabezal.

⚠ ADVERTENCIA Tenga en cuenta la trayectoria de la hoja de sierra. Haga una prueba en vacío con la sierra APAGADA, realizando un ciclo de corte simulado, y observe la trayectoria proyectada de la hoja de sierra. Mantenga las manos por lo menos a seis (6) pulgadas de la trayectoria proyectada de la hoja de sierra.

⚠ ADVERTENCIA Para proporcionar suficiente separación (6 pulgadas como mínimo) entre la mano y la hoja de sierra, extienda el tope-guía deslizante y las extensiones de la base cuando haga cortes extremos en bisel, a inglete o compuestos.

▼ CORTE DE MATERIAL ARQUEADO

Si la pieza de trabajo está arqueada o combada, sujétela con una abrazadera con la cara exterior arqueada orientada hacia el tope-guía. Asegúrese siempre de que no haya holgura entre la pieza de trabajo, el tope-guía y la mesa a lo largo de la línea de corte. Las piezas de trabajo dobladas o combadas pueden torcerse u oscilar y es posible que causen atoramiento en la hoja de sierra que gira durante el corte (Fig. 49).

▼ CORTE DE MATERIAL REDONDO O QUE TENGA FORMA IRREGULAR

Para material redondo, como por ejemplo varillas con espiga o tubos, utilice siempre una abrazadera o un dispositivo de sujeción diseñado para fijar la pieza de trabajo firmemente contra el tope-guía y la mesa. Las varillas tienen tendencia a rodar mientras son cortadas, lo cual hace que la hoja "muerda" y jale la pieza de trabajo con la mano del operador hacia la hoja (Fig. 50).

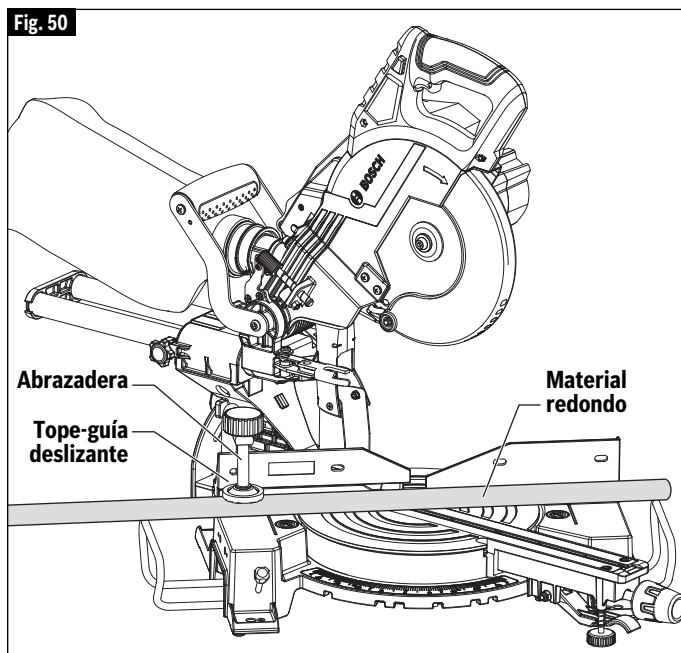
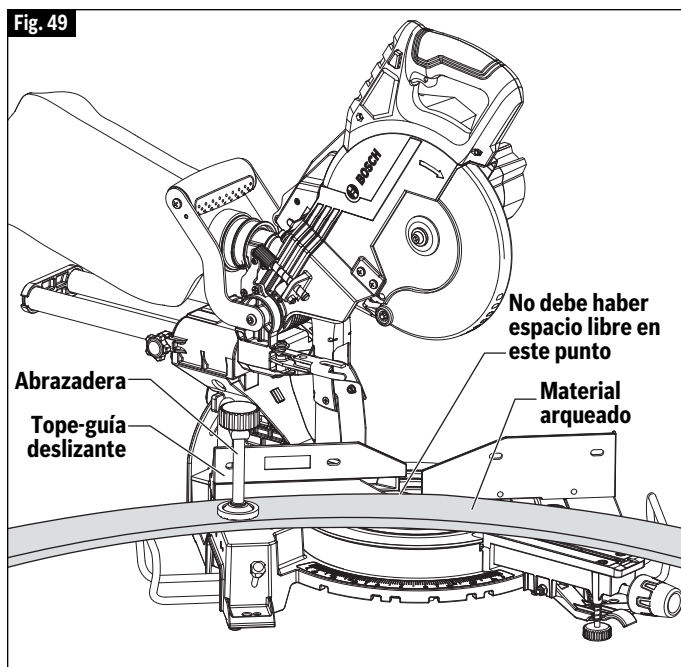



Mantenimiento y lubricación

⚠ ADVERTENCIA Para evitar accidentes desconecte el paquete de batería de la herramienta antes de la limpieza o de la realización de cualquier mantenimiento.

► Servicio de ajustes y reparaciones

⚠ ADVERTENCIA Todo el servicio de ajustes y reparaciones de la herramienta deberá ser realizado por un Centro de Servicio de Fábrica Bosch o una Estación de Servicio Bosch Autorizada. Es posible que el mantenimiento preventivo realizado por personal no autorizado dé lugar a una colocación incorrecta de los cables y componentes internos, lo cual podría causar un peligro grave.

► Baterías

Esté alerta a los paquetes de baterías que estén aproximándose al final de su vida útil. Si observa una disminución del rendimiento de la herramienta o un tiempo de funcionamiento significativamente más corto entre cargas, entonces ha llegado el momento de cambiar el paquete de baterías. Si no se hace esto, el resultado puede ser que la herramienta funcione incorrectamente o que el cargador se dañe.

► Cuidado de las hojas

Las hojas se desafilan incluso al cortar madera normal. Si usted tiene que forzar la sierra hacia adelante para que corte, en vez de simplemente guiarla a través del corte, lo más probable es que la hoja esté desafilada o cubierta de resina de madera.

Cuando limpie la hoja para eliminar goma y resina, saque la batería de la sierra y retire la hoja. Recuerde, las hojas están diseñadas para cortar, así que manipúlelas cuidadosamente. Limpie la hoja con queroseno o con un disolvente similar para eliminar la goma y la resina. A menos que usted tenga experiencia en afilar hojas, le recomendamos que no lo intente.

► Lubricación de las herramientas

⚠ ADVERTENCIA El mantenimiento preventivo realizado por personal no autorizado puede tener como resultado la colocación incorrecta de cables y componentes internos, lo cual podría causar un peligro grave. Recomendamos que todo el servicio de ajustes y reparaciones de la herramienta sea realizado por un Centro de Servicio de Fábrica Bosch o por una Estación de Servicio Bosch Autorizada.

Su herramienta Bosch ha sido lubricada adecuadamente y está lista para la utilización. Se recomienda que las herramientas con engranajes se vuelvan a engrasar con un lubricante especial para engranajes en cada cambio de escobillas.

Lubrique periódicamente las piezas en movimiento con silicona, o un rocío de aceite liviano. No utilice grasa porque tiende a atraer y retener el serrín

► Cojinetes

Todos los cojinetes de esta herramienta están lubricados con una cantidad suficiente de lubricante de alto grado para la vida de la unidad en circunstancias normales de funcionamiento. No se requiere lubricación adicional.

► Limpieza

⚠ PRECAUCION Ciertos agentes de limpieza y disolventes dañan las piezas de plástico. Algunos de estos son: gasolina, tetracloruro de carbono, disolventes de limpieza clorados, amoníaco y detergentes domésticos que contienen amoníaco.

Las aberturas de ventilación y las palancas de interruptor deben mantenerse limpias y libres de materias extrañas. No intente limpiar introduciendo objetos puntiagudos a través de las aberturas.

Revise periódicamente para asegurarse de que el protector inferior y todas las piezas móviles estén funcionando en forma adecuada.

Utilice un cepillo o una aspiradora para eliminar cualquier aserrín o residuo que pueda interferir con el funcionamiento del protector inferior.





Localización y reparación de averías

► Guía de localización y reparación de averías eléctricas

PROBLEMA	CAUSA	MEDIDA DE CORRECCION
El motor no arranca.	<ol style="list-style-type: none"> 1. El paquete de batería no está cargado. 2. El paquete de batería no está instalado apropiadamente. 3. La temperatura del paquete de batería es demasiado alta o demasiado baja para utilizar dicho paquete. 4. La protección electrónica del motor apagó la herramienta. 5. El interruptor está quemado. 	<ol style="list-style-type: none"> 1. Si es necesario, cargue la batería. 2. Confirme que la batería está bloqueada y firmemente sujeta en la herramienta. 3. Deje que la batería se asiente unos minutos hasta que alcance la temperatura de funcionamiento normal. 4a. Retire la batería y reinstálela. 4b. Deje que la herramienta se asiente unos minutos o hasta que alcance la temperatura de funcionamiento normal. 5. Haga que el interruptor sea reemplazado por un Centro de Servicio Bosch Autorizado o una Estación de Servicio Bosch Autorizada.

► Guía de localización y reparación de averías generales

PROBLEMA	CAUSA	MEDIDA DE CORRECCION
El ensamblaje del cabezal no se inclina hasta la posición deseada.	<ul style="list-style-type: none"> - El cierre de bisel está acoplado. 	<ul style="list-style-type: none"> - Jale el cierre de bisel hacia delante para desbloquear el ensamblaje del cabezal.
La hoja golpea la mesa.	<ul style="list-style-type: none"> - Desalineación. 	<ul style="list-style-type: none"> - Servicio autorizado.
El ángulo de corte no es preciso.	<ul style="list-style-type: none"> - Los topes de ángulo a 0° o 45° necesitan ajuste. 	<ul style="list-style-type: none"> - Vea la sección Ajustes (páginas 115–118).
No se puede rotar la mesa para cambiar el ángulo de inglete	<ol style="list-style-type: none"> 1. El pomo de fijación de inglete está apretado 2. La palanca de retén de inglete está acoplada con un retén (ranura) en la placa de retén. 3. Acumulación de aserrín. 	<ol style="list-style-type: none"> 1. Gire el pomo de fijación de inglete en sentido contrario al de las agujas del reloj para aflojarlo. 2. Jale hacia arriba la palanca de retén de inglete para desacoplarla de la ranura para retén (consulte la página 127). 3. Elimine el polvo alrededor de la mesa giratoria usando un aspiradora o aire comprimido; use protección de los ojos.
El ensamblaje del cabezal no sube completamente o el protector de la hoja no se cierra completamente.	<ol style="list-style-type: none"> 1. El pasador del ensamblaje del cabezal está acoplado. 2. Acumulación de serrín. 3. Acumulación de serrín. 	<ol style="list-style-type: none"> 1. Jale hacia fuera el pasador de fijación, permitiendo que el ensamblaje del cabezal suba (consulte la página 114). 2. Limpie el ensamblaje del cabezal. 3. Servicio autorizado.
La hoja se engancha, se atasca, quema la madera. Cortes bastos.	<ol style="list-style-type: none"> 1. Funcionamiento inadecuado. 2. Hoja desafilada. 3. Hoja inadecuada. 4. Hoja doblada. 	<ol style="list-style-type: none"> 1. Consulte la sección "Operaciones de la sierra". 2. Cambie o afile la hoja. 3. Cámbiela por una hoja de 8-1/2" de diámetro diseñada para el material que se esté cortando. 4. Cambie la hoja.
El ensamblaje del cabezal se desliza hacia adelante y hacia atrás al hacer un corte de troceado.	<ul style="list-style-type: none"> - El pomo de fijación del riel deslizante está desacoplado. 	<ul style="list-style-type: none"> - Rote el pomo de fijación del riel deslizante en el sentido de las agujas del reloj para bloquear el cabezal en la posición deseada.



Localización y reparación de averías

► Guía de localización y reparación de averías generales

PROBLEMA	CAUSA	MEDIDA DE CORRECCION
La herramienta vibra o tiembla.	<ol style="list-style-type: none"> 1. Hoja de sierra no redonda. 2. Hoja de sierra dañada. 3. Hoja de sierra floja. 4. Otra. 	<ol style="list-style-type: none"> 1. Cambie la hoja. 2. Cambie la hoja. 3. Asegúrese de que la hoja esté asentada apropiadamente sobre la arandela interna. Consulte "Remoción e instalación de las hojas" en la página 112. 4. Servicio autorizado.
El ensamblaje del cabezal no se desliza libremente al intentar un corte deslizante.	– El pomo de fijación del riel deslizante está acoplado.	– Rote el pomo de fijación del riel deslizante en sentido contrario al de las agujas del reloj para desacoplarlo.
La hoja no corta completamente la pieza de trabajo.	<ol style="list-style-type: none"> 1. El tornillo del tope de profundidad está ajustado para el corte de ranuras. 2. La hoja de repuesto mide menos de 8-1/2 pulgadas de diámetro. 	<ol style="list-style-type: none"> 1. Empuje la placa del tope de profundidad hacia adentro para ajustar para cortes de profundidad completa (consulte la página 115). 2. Cambie a una hoja que mida un total de 8-1/2 pulgadas de diámetro.
La hoja de sierra o el protector inferior corta o contacta el tope-guía deslizante cuando está ajustada para cortes en bisel.	– El tope-guía deslizante izquierdo no es movido hacia fuera de la trayectoria de la hoja de sierra antes de hacer el corte en bisel.	– Mueva el tope-guía deslizante izquierdo para que no toque el protector inferior ni la hoja de sierra; realice un "corte en seco" para comprobar las holguras antes de hacer cortes en bisel (consulte la página 131).

Accesorios y aditamentos

GAM 220 MF y GAM 270 MFL Buscador de ángulo digital / Calculador de corte compuesto / Transportador / Nivel – Muestra la información necesaria para trazar los cortes de modo que ajusten con precisión entre sí, aun cuando la habitación no tenga paredes a escuadra.

Juego de topes de corona MS1233 – Sujete correctamente la moldura de corona en una posición inclinada contra el tope-guía. Ajuste la moldura para corte vertical simple. No se requiere corte compuesto.

Base de soporte portátil T1B

Base de soporte portátil con ruedas GTA3800

Base de soporte con ruedas de elevación por gravedad para sierras para cortar ingletes T4B

Kit de tope de longitud MS1234

Hojas



LIMITED WARRANTY OF BOSCH PORTABLE AND BENCHTOP POWER TOOLS

Robert Bosch Tool Corporation ("Seller") warrants to the original purchaser only, that all BOSCH portable and benchtop power tools will be free from defects in material or workmanship for a period of one year from date of purchase. SELLER'S SOLE OBLIGATION AND YOUR EXCLUSIVE REMEDY under this Limited Warranty and, to the extent permitted by law, any warranty or condition implied by law, shall be the repair or replacement of parts, without charge, which are defective in material or workmanship and which have not been misused, carelessly handled, or misrepaired by persons other than Seller or Authorized Service Station. To make a claim under this Limited Warranty, you must return the complete portable or benchtop power tool product, transportation prepaid, to any BOSCH Factory Service Center or Authorized Service Station. For Authorized BOSCH Power Tool Service Stations, please refer to your phone directory.

THIS LIMITED WARRANTY DOES NOT APPLY TO ACCESSORY ITEMS SUCH AS CIRCULAR SAW BLADES, DRILL BITS, ROUTER BITS, JIGSAW BLADES, SANDING BELTS, GRINDING WHEELS AND OTHER RELATED ITEMS.

ANY IMPLIED WARRANTIES SHALL BE LIMITED IN DURATION TO ONE YEAR FROM DATE OF PURCHASE. SOME STATES IN THE U.S., SOME CANADIAN PROVINCES DO NOT ALLOW LIMITATIONS ON HOW LONG AN IMPLIED WARRANTY LASTS, SO THE ABOVE LIMITATION MAY NOT APPLY TO YOU.

IN NO EVENT SHALL SELLER BE LIABLE FOR ANY INCIDENTAL OR CONSEQUENTIAL DAMAGES (INCLUDING BUT NOT LIMITED TO LIABILITY FOR LOSS OF PROFITS) ARISING FROM THE SALE OR USE OF THIS PRODUCT. SOME STATES IN THE U.S. AND SOME CANADIAN PROVINCES DO NOT ALLOW THE EXCLUSION OR LIMITATION OF INCIDENTAL OR CONSEQUENTIAL DAMAGES, SO THE ABOVE LIMITATION OR EXCLUSION MAY NOT APPLY TO YOU.

THIS LIMITED WARRANTY GIVES YOU SPECIFIC LEGAL RIGHTS, AND YOU MAY ALSO HAVE OTHER RIGHTS WHICH VARY FROM STATE TO STATE IN THE U.S., PROVINCE TO PROVINCE IN CANADA AND FROM COUNTRY TO COUNTRY.

THIS LIMITED WARRANTY APPLIES ONLY TO PORTABLE AND BENCHTOP ELECTRIC TOOLS SOLD WITHIN THE UNITED STATES OF AMERICA, CANADA AND THE COMMONWEALTH OF PUERTO RICO. FOR WARRANTY COVERAGE WITHIN OTHER COUNTRIES, CONTACT YOUR LOCAL BOSCH DEALER OR IMPORTER.

GARANTIE LIMITÉE DES OUTILS ÉLECTRIQUES PORTATIFS ET D'ÉTABLI BOSCH

Robert Bosch Tool Corporation (le « vendeur ») garantit à l'acheteur initial seulement que tous les outils électriques portatifs et d'établi BOSCH seront exempts de vices de matériaux ou d'exécution pendant une période d'un an depuis la date d'achat. LA SEULE OBLIGATION DU VENDEUR ET LE SEUL RECOURS DE L'ACHETEUR sous la présente garantie limitée, et en autant que la loi le permette sous toute garantie ou condition implicite qui en découlerait, sera l'obligation de remplacer ou réparer gratuitement les pièces défectueuses matériellement ou comme fabrication, pourvu que lesdites défectuosités ne soient pas attribuables à un usage abusif ou à quelque réparation bricolée par quelqu'un d'autre que le vendeur ou le personnel d'une station-service agréée. Pour présenter une réclamation en vertu de cette garantie limitée, vous devez renvoyer l'outil électrique portatif ou d'établi complet, port payé, à tout centre de service agréé ou centre de service usine. Veuillez consulter votre annuaire téléphonique pour les adresses.

LA PRÉSENTE GARANTIE NE S'APPLIQUE PAS AUX ACCESSOIRES TELS QUE LAMES DE SCIES CIRCULAIRES, MÈCHES DE PERCEUSES, FERS DE TOUPIES, LAMES DE SCIES SAUTEUSES, COURROIS DE PONÇAGE, MEULES ET AUTRES ARTICLES DU GENRE.

TOUTE GARANTIE IMPLICITE SERA LIMITÉE COMME DURÉE À UN AN À COMPTER DE LA DATE D'ACHAT. CERTAINS ÉTATS AMÉRICAINS, CERTAINES PROVINCES CANADIENNES N'ADMETTANT PAS LE PRINCIPE DE LA LIMITATION DE LA DURÉE DES GARANTIES IMPLICITES, IL EST POSSIBLE QUE LES LIMITATIONS CI-DESSUS NE S'APPLIQUENT PAS À VOTRE CAS.

EN AUCUN CAS LE VENDEUR NE SAURAIT ÊTRE TENU POUR RESPONSABLE DES INCIDENTS OU DOMMAGES INDIRECTS (INCLUANT, MAIS NE SE LIMITANT PAS AUX PERTES DE PROFITS) CONSÉCUTIFS À LA VENTE OU L'USAGE DE CE PRODUIT. CERTAINS ÉTATS AMÉRICAINS ET CERTAINES PROVINCES CANADIENNES N'ADMETTANT PAS LE PRINCIPE DE LA LIMITATION NI L'EXCLUSION DES DOMMAGES INDIRECTS ET CONSÉQUENTIELS, IL EST POSSIBLE QUE LES LIMITATIONS OU EXCLUSIONS CI-DESSUS NE S'APPLIQUENT PAS À VOTRE CAS.

LA PRÉSENTE GARANTIE VOUS ACCORDE DES DROITS BIEN DÉTERMINÉS, Y COMPRIS POSSIBLEMENT CERTAINS DROITS VARIABLES DANS LES DIFFÉRENTS ÉTATS AMÉRICAINS, PROVINCES CANADIENNE ET DE PAYS À PAYS.

CETTE GARANTIE LIMITÉE NE S'APPLIQUE QU'AUX OUTILS ÉLECTRIQUES PORTATIFS ET D'ÉTABLI VENDUS AUX ÉTATS-UNIS D'AMÉRIQUE, AU CANADA ET AU COMMONWEALTH DE PORTO RICO. POUR COUVERTURE DE GARANTIE DANS LES AUTRES PAYS, CONTACTEZ VOTRE IMPORTATEUR OU REVENDEUR BOSCH LOCAL.

GARANTIA LIMITADA PARA HERRAMIENTAS MECANICAS PORTATILES Y PARA TABLERO DE BANCO BOSCH

Robert Bosch Tool Corporation ("el Vendedor") garantiza, únicamente al comprador original, que todas las herramientas mecánicas portátiles y para tablero de banco BOSCH estarán libres de defectos de material o de fabricación durante un período de un año a partir de la fecha de compra. LA ÚNICA OBLIGACION DEL VENDEDOR Y EL RECURSO EXCLUSIVO QUE USTED TIENE bajo esta Garantía Limitada y, hasta donde la ley lo permita, bajo cualquier garantía o condición implícita por ley, consistirá en la reparación o sustitución sin costo de las piezas que presenten defectos de material o de fabricación y que no hayan sido utilizadas incorrectamente, manejadas descuidadamente o reparadas incorrectamente por personas que no sean el Vendedor o una Estación de servicio autorizada. Para efectuar una reclamación bajo esta Garantía Limitada, usted debe devolver el producto, que consiste en la herramienta mecánica portátil o para tablero de banco completa, con el transporte pagado, a cualquier Centro de servicio de fábrica o Estación de servicio autorizada. Para Estaciones de servicio autorizadas de herramientas mecánicas BOSCH, por favor, consulte el directorio telefónico.

ESTA GARANTIA LIMITADA NO SE APLICA A ARTICULOS ACCESORIOS TALES COMO HOJAS PARA SIERRAS CIRCULARES, BROCAS PARA TALADROS, BROCAS PARA FRESADORAS, HOJAS PARA SIERRAS DE VAIVEN, CORREAS PARA LIJAR, RUEDAS DE AMOLAR Y OTROS ARTICULOS RELACIONADOS.

TODAS LAS GARANTIAS IMPLICITAS TENDRAN UNA DURACION LIMITADA A UN AÑO A PARTIR DE LA FECHA DE COMPRA. ALGUNOS ESTADOS DE LOS EE.UU. Y ALGUNAS PROVINCIAS CANADIENSES NO PERMITEN LIMITACIONES EN CUANTO A LA DURACION DE UNA GARANTIA IMPLICITA, POR LO QUE ES POSIBLE QUE LA LIMITACION ANTERIOR NO SEA APLICABLE EN EL CASO DE USTED.

EL VENDEDOR NO SERA RESPONSABLE EN NINGUN CASO DE NINGUN DAÑO INCIDENTAL O EMERGENTE (INCLUYENDO PERO NO LIMITADO A RESPONSABILIDAD POR PERDIDA DE BENEFICIOS) QUE SE PRODUZCA COMO CONSECUENCIA DE LA VENTA O UTILIZACION DE ESTE PRODUCTO. ALGUNOS ESTADOS DE LOS EE.UU. Y ALGUNAS PROVINCIAS CANADIENSES NO PERMITEN LA EXCLUSION O LIMITACION DE LOS DAÑOS INCIDENTALES O EMERGENTES, POR LO QUE ES POSIBLE QUE LA LIMITACION O EXCLUSION ANTERIOR NO SEA APLICABLE EN EL CASO DE USTED.

ESTA GARANTIA LIMITADA LE CONFIERE A USTED DERECHOS LEGALES ESPECIFICOS Y ES POSIBLE QUE USTED TAMBIEN TENGA OTROS DERECHOS QUE VARIAN DE ESTADO A ESTADO EN LOS EE.UU., DE PROVINCIA A PROVINCIA EN CANADA Y DE UN PAIS A OTRO.

ESTA GARANTIA LIMITADA SE APLICA SOLAMENTE A HERRAMIENTAS ELECTRICAS PORTATILES Y PARA TABLERO DE BANCO VENDIDAS EN LOS ESTADOS UNIDOS DE AMERICA, CANADA Y EL ESTADO LIBRE ASOCIADO DE PUERTO RICO. PARA COBERTURA DE GARANTIA EN OTROS PAISES, PONGASE EN CONTACTO CON SU DISTRIBUIDOR O IMPORTADOR LOCAL DE BOSCH.

© Robert Bosch Tool Corporation 1800 W. Central Road Mt. Prospect, IL 60056-2230

Exportado por: Robert Bosch Tool Corporation Mt. Prospect, IL 60056-2230, E.U.A.

Importado en México por: Robert Bosch, S.A. de C.V., Calle Robert Bosch No. 405, Zona Industrial, Toluca, Edo. de México, C.P. 50070, Tel. (722) 2792300

