

Zero Clearance Insert TS0800

⚠ WARNING Read these instructions and the GTS18V-08 Operation/Safety Instructions for proper use of this accessory.

Positioning the Zero Clearance Insert (Fig. 1)

1. Disconnect the battery pack and remove the Smart Guard System.
2. Remove the current table insert.
3. Lower the blade completely below the table surface, and set the riving knife to its lowest position. (See the section “Positioning the Riving Knife” in the GTS18V-08 Operating/Safety Instructions.)
4. Position the Zero Clearance Insert **1** in the pocket of the table so the tab on the insert is in the slot in the pocket.
5. Secure the Zero Clearance Insert **1** by rotating the Table Insert Lock **2** counterclockwise, and fastening with the provided four Mounting Screws **4**.
6. Connect the battery pack and turn saw on, and slowly raise blade as high as it will go until blade cuts completely through the Insert **1** to rear slot opening.
7. Disconnect the battery pack and reattach the Smart Guard System.

Adjusting the Zero Clearance Insert (Fig. 1)

The Zero Clearance Insert **1** should be adjusted so it is flush with the saw table surface.

1. Place a straight edge or square on the saw table extending over the Zero Clearance Insert **1**.

2. If adjustment is necessary, adjust the Insert **1** flush with the table by turning the four Insert Adjustment Screws **3**.

Never operate the saw without the proper insert in place. Use the saw insert when sawing and the Dado Insert **1** when dadoing.

As soon as the non through-sawing operation is complete, replace the Smart Guard System.

ATTENTION: This accessory is for 90 degree cuts only.

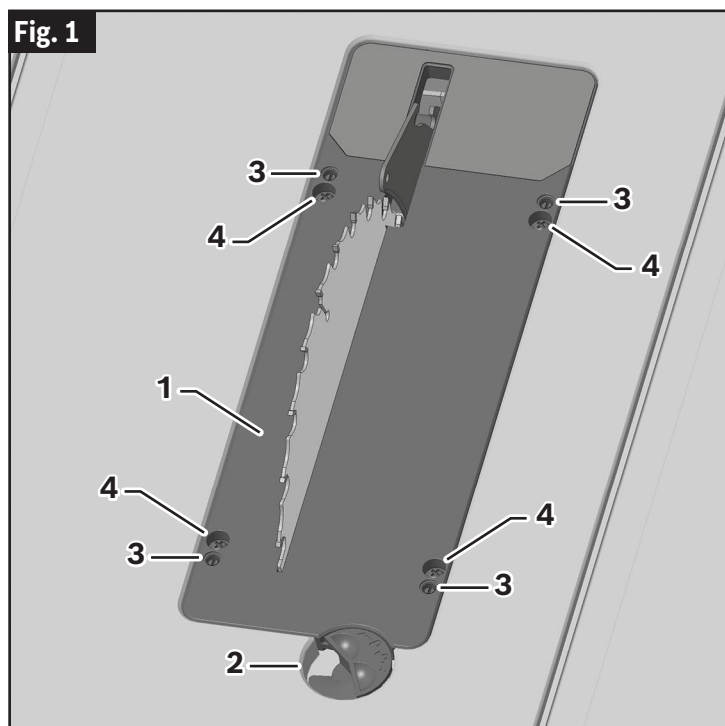

Élément amovible sans jeu TS0800

⚠ AVERTISSEMENT Lisez ces instructions et les instructions d'utilisation/de sécurité du produit GTS18V-08 pour assurer une utilisation correcte de cet accessoire.

Positionnement de l'élément amovible sans jeu (Fig. 1)

1. Débranchez le bloc-piles et retirez le système Smart Guard.
2. Retirez l'élément amovible actuel de la table.
3. Abaissez complètement la lame sous la surface de la table et réglez le couteau séparateur sur sa position la plus basse. (Voir la section intitulée « Positionnement du couteau séparateur » dans les Instructions d'utilisation/Consignes de sécurité du produit GTS18V-08.)
4. Placez l'élément amovible sans jeu **1** dans la poche de la table de sorte que la languette de l'élément amovible se trouve dans la fente de la poche.
5. Sécurisez l'élément amovible sans jeu **1** en tournant le loquet de verrouillage de l'élément amovible de la table **2** dans le sens

inverse des aiguilles d'une montre et en le fixant avec les quatre vis de montage **4** fournies.

6. Connectez le bloc-piles et mettez la scie en marche, puis élevez lentement la lame aussi haut que possible, jusqu'à ce que la lame coupe complètement à travers l'élément amovible **1** jusqu'à l'ouverture de la fente arrière.
7. Débranchez le bloc-piles et retirez le système de protection intelligent Smart Guard.

Positionnement de l'élément amovible sans jeu (Fig. 1)

L'élément amovible sans jeu **1** doit être réglé de manière à affleurer la surface de la table de la scie.

Élément amovible sans jeu TS0800

1. Placez une règle ou une équerre sur la table de la scie en la faisant dépasser de l'élément amovible sans jeu **1**.
2. Si un réglage est nécessaire, ajustez l'élément amovible **1** au niveau de la table en tournant les vis de réglage de l'élément amovible sans jeu **3**.

Ne faites jamais fonctionner la scie sans que l'élément amovible approprié soit en place. Servez-vous de l'élément de sciage pour scier, de l'élément de rainurage pour rainurer **1** et de l'élément de moulurage pour moulurer.

Dès que l'opération de sciage non traversant est terminée, remettez le système de protection intelligent Smart Guard en place.

ATTENTION : Cet accessoire n'est conçu que pour des coupes à 90 degrés.

Accesorio de inserción de holgura cero TS0800



ADVERTENCIA Lea estas instrucciones y las Instrucciones de utilización/seguridad de la GTS18V-08 para el uso correcto de este accesorio.

Posicionamiento del accesorio de inserción de holgura cero (Fig. 1)

1. Desconecte el paquete de batería y retire el sistema de protector inteligente Smart Guard.
2. Retire el accesorio de inserción de la mesa actual.
3. Baje la hoja completamente por debajo de la superficie de la mesa y ajuste la cuchilla separadora en su posición más baja. (Consulte la sección "Posicionamiento de la cuchilla separadora" en las Instrucciones de utilización/seguridad de la GTS18V-08.)
4. Posicione el accesorio de inserción de holgura cero **1** en el bolsillo de la mesa de manera que la lengüeta ubicada en el accesorio de inserción esté en la ranura ubicada en el bolsillo.
5. Fije el accesorio de inserción de holgura cero **1** rotando el cierre del accesorio de inserción de la mesa **2** en sentido contrario al de las agujas del reloj y sujetándolo con los cuatro tornillos de montaje suministrados **4**.
6. Conecte el paquete de batería, encienda la sierra y suba lentamente la hoja tanto como sea posible, hasta que la hoja corte completamente a través del accesorio de inserción **1** hasta la abertura de la ranura trasera.

7. Desconecte el paquete de batería y reinstale el sistema de protector inteligente Smart Guard.

Ajuste del accesorio de inserción de holgura cero (Fig. 1)

El accesorio de inserción de holgura cero **1** se deberá ajustar de manera que esté al ras con la superficie de la mesa de la sierra.

1. Coloque un borde recto o una escuadra sobre la mesa de la sierra, de manera que se extienda sobre el accesorio de inserción de holgura cero **1**.
2. Si es necesario realizar algún ajuste, ajuste el accesorio de inserción **1** al ras con la mesa girando los cuatro tornillos de ajuste del accesorio de inserción **3**.

Ne faites jamais fonctionner la scie sans que l'élément amovible approprié soit en place. Servez-vous de l'élément de sciage pour scier, de l'élément de rainurage pour rainurer **1** et de l'élément de moulurage pour moulurer.

En cuanto se haya completado la operación de aserrado no pasante, reinstale el sistema de protector inteligente Smart Guard.

ATENCIÓN: Este accesorio es solo para cortes de 90 grados.



BOSCH

© Robert Bosch Tool Corporation 1800 W. Central Road, Mt. Prospect, IL 60056-2230

