

IMPORTANT
Read Before Using

IMPORTANT
Lire avant usage

IMPORTANTE
Leer antes de usar



Operating / Safety Instructions
Consignes d'utilisation / de sécurité
Instrucciones de funcionamiento y seguridad

GLL330-42CG



BOSCH

Call Toll Free for Consumer Information & Service Locations

Pour obtenir des informations et les adresses de nos centres de service après-vente, appelez ce numéro gratuit

Lláme gratis para obtener información para el consumidor y ubicaciones de servicio

1-877-BOSCH99 (1-877-267-2499) www.boschtools.com

For English Version
See page 2

Version française
Voir page 24

Versión en español
Ver la página 46

Safety Symbols

The definitions below describe the level of severity for each signal word.
Please read the manual and pay attention to these symbols.





	This is the safety alert symbol. It is used to alert you to potential personal injury hazards. Obey all safety messages that follow this symbol to avoid possible injury or death.
	DANGER indicates a hazardous situation which, if not avoided, will result in death or serious injury.
	WARNING indicates a hazardous situation which, if not avoided, could result in death or serious injury.
	CAUTION indicates a hazardous situation which, if not avoided, could result in minor or moderate injury.

Table of Contents

<p>General Safety Rules 3</p> <p>Bluetooth. 5</p> <p>FCC Caution 6</p> <p>ISED Canada 6</p> <p>Intended Use 6</p> <p>Symbols. 7</p> <p>Getting to Know Your GLL330-42CG Line Laser. 9</p> <p>Technical Data 10</p> <p>Preparation 12</p> <p style="padding-left: 20px;">Laser Tool Power Supply 12</p> <p style="padding-left: 20px;">Battery Status Indicator 13</p>	<p>Operation 14</p> <p style="padding-left: 20px;">Initial Operation 14</p> <p style="padding-left: 20px;">Switching On and Off 14</p> <p style="padding-left: 20px;">Automatic Leveling 14</p> <p style="padding-left: 20px;">Remote Control via the Leveling Remote App 15</p> <p style="padding-left: 20px;">Working Advice. 15</p> <p style="padding-left: 20px;">Accuracy Check of the Laser Tool . . . 16</p> <p style="padding-left: 20px;">Use with Attachments. 18</p> <p>Maintenance and Service 23</p> <p style="padding-left: 20px;">Environment Protection 23</p>
---	--

General Safety Rules

⚠ WARNING Read all instructions. Failure to follow all instructions listed below may result in hazardous radiation exposure, electric shock, fire and/or serious injury.

SAVE ALL WARNINGS AND INSTRUCTIONS FOR FUTURE REFERENCE.

The term “laser tool” in the warnings listed below refers to your battery-operated (cordless) laser tool.

The following label is on your tool for your safety. ALWAYS BE AWARE of its location when using the laser.



DO NOT direct the laser beam at persons or animals and do not stare into the laser beam yourself. This laser tool produces class 2 laser radiation and complies with 21 CFR 1040.10 and 1040.11 except for conformance with IEC 60825-1 Ed. 3., as described in Laser Notice No. 56, dated May 8, 2019. This can lead to persons being blinded.

DO NOT stare directly at the laser beam or project the laser beam directly into the eyes of others. Serious eye injury could result.

DO NOT place the laser tool in a position that may cause anyone to stare into the laser beam intentionally or unintentionally. Serious eye injury could result.

ALWAYS make sure that any bystanders in the vicinity of use are made aware of the dangers of looking directly into the laser tool.

Never aim the beam at a workpiece with a reflective surface. Bright shiny reflective sheet steel or similar reflective surfaces are not recommended for laser use. Reflective surfaces could direct the beam back towards the operator.

Use of controls or adjustments or performance of procedures other than those specified herein may result in hazardous radiation exposure.

DO NOT use any optical tools such as, but not limited to, telescopes or transits

to view the laser beam. Serious eye injury could result.

DO NOT leave the laser tool “ON” unattended in any operation mode. **ALWAYS** turn the laser tool “OFF” when not in use. Leaving the laser tool “ON” increases the risk of someone inadvertently staring into the laser beam.

Do not use the laser viewing glasses as safety goggles. The laser viewing glasses are used for improved visualization of the laser beam, but they do not protect against laser radiation.

Do not use the laser viewing glasses as sun glasses or in traffic. The laser viewing glasses do not afford complete UV protection and reduce color perception.

ALWAYS position the laser tool securely. Damage to the laser tool and/or serious injury to the user could result if the laser tool falls.

DO NOT remove or deface any warning or caution labels. Removing labels increases the risk of exposure to laser radiation.

Battery tool use and care

Recharge only with the charger specified by the manufacturer. A charger that is suitable for one type of battery pack may create a risk of fire when used with another battery pack.

Use tool only with specifically designated battery packs. Use of any other battery packs may create a risk of injury and fire.

General Safety Rules

When battery pack is not in use, keep it away from other metal objects like paper clips, coins, keys, nails, screws, or other small metal objects that can make a connection from one terminal to another. Shorting the battery terminals together may cause burns or a fire.

Under abusive conditions, liquid may be ejected from the battery; avoid contact. If contact accidentally occurs, flush with water. If liquid contacts eyes, additionally seek medical help. Liquid ejected from the battery may cause irritation or burns.

Do not use a battery pack or tool that is damaged or modified. Damaged or modified batteries may exhibit unpredictable behaviour resulting in fire, explosion or risk of injury.

Do not expose a battery pack or tool to fire or excessive temperature. Exposure to fire or temperature above 265 °F (130 °C) may cause explosion.

Follow all charging instructions and do not charge the battery pack or tool outside the temperature range specified in the instructions. Charging improperly or at temperatures outside the specified range may damage the battery and increase the risk of fire.

Disconnect the battery pack from the tool before making any adjustments, changing accessories, or storing the tool. Such preventive safety measures reduce the risk of starting the tool accidentally.

Do not modify or attempt to repair the tool or the battery pack except as indicated in the instructions for use and care.

Work area safety

Keep work area clean and well lit. Cluttered or dark areas invite accidents.

DO NOT operate the laser tool around children or allow children to operate the laser tool. Serious eye injury could result.

DO NOT use laser tools, attachments and accessories outdoors when lightning conditions are present.

Do not operate the laser tool in explosive environments, such as in the presence of flammable liquids, gases or dusts. Sparks

can be created in the laser tool which may ignite the dust or fumes.

Electrical safety

⚠ WARNING Batteries can explode or leak, cause injury or fire. To reduce this risk, always follow all instructions and warnings on the battery label and package.

DO NOT short any battery terminals.

DO NOT charge alkaline batteries.

DO NOT mix old and new batteries. Replace all of them at the same time with new batteries of the same brand and type.

DO NOT mix battery chemistries.

Dispose of or recycle batteries per local code.

DO NOT dispose of batteries in fire.

Keep batteries out of reach of children.

Remove batteries if the device will not be used for several months.

⚠ WARNING Risk of fire and burns. Do not open, crush or heat above 158°F (70°C) or incinerate.

Personal safety

If laser radiation strikes your eye, you must deliberately close your eyes and immediately turn your head away from the beam.

Do not make any modifications to the laser equipment.

Stay alert, watch what you are doing and use common sense when operating a tool. Do not use a tool while you are tired or under the influence of drugs, alcohol or medication. A moment of inattention while operating a tool may result in serious personal injury or incorrect measurement results.

Use safety equipment. Safety equipment such as safety glasses, dust mask, non-skid safety shoes, hard hat, or hearing protection used for appropriate conditions will reduce personal injuries.

Use caution when using laser tools in the vicinity of electrical hazards.

General Safety Rules

Magnets



Keep the magnetic accessories away from implants or other medical devices such as pacemaker or insulin pumps. The

magnets generate a field that can impair the function of implants or medical devices, which may lead to serious personal injury.

Keep the tool, positioning device, and laser target plate away from magnetic data medium and magnetically-sensitive equipment. The effect of the magnets of the tool and laser target plate can lead to irreversible data loss.

Use and care

Use the correct tool for your application. The correct tool will do the job better and safer.

Do not use the tool if the switch does not turn it on and off. Any tool that cannot be controlled with the switch is dangerous and must be repaired.

Store idle tool out of the reach of children and do not allow persons unfamiliar with the tool or these instructions to operate the tool. Tools are dangerous in the hands of untrained users.

Maintain tools. Check for misalignment or binding of moving parts, breakage of parts and any other condition that may affect the operation. If damaged, have the tool repaired before use. Many accidents are caused by poorly maintained tools.

Use the tool, accessories, etc., in accordance with these instructions and in the manner intended for the particular type of tool, taking into account the working conditions and the work to be performed. Use of the tool for operations different from those intended could result in a hazardous situation.

Service

Have your tool serviced by a qualified repair person using only identical replacement parts. This will ensure that the safety of the tool is maintained.

Develop a periodic maintenance schedule for tool. When cleaning a tool be careful not to disassemble any portion of the tool since internal wires may be misplaced or pinched or may be improperly mounted. Certain cleaning agents such as gasoline, carbon tetrachloride, ammonia, etc. may damage plastic parts.

Bluetooth

Do not use the laser tool with Bluetooth® in the vicinity of gas stations, chemical plants, areas where there is danger of explosion and areas subject to blasting. Do not use the laser tool with Bluetooth® in airplanes. Do not use the laser tool with Bluetooth® in the vicinity of medical devices. Avoid operation in the direct vicinity of the human body over longer periods of time. When using the laser tool with Bluetooth®, interference with other devices and systems, airplanes and medical devices (e.g., cardiac pacemakers, hearing aids) may occur.

The Bluetooth® word mark and logos are registered trademarks owned by Bluetooth SIG, Inc. and any use of such marks by Robert Bosch Tool Corporation is under license.

FCC Caution

FCC The manufacturer is not responsible for radio interference caused by unauthorized modifications to this equipment. Such modifications could void the user's authority to operate the equipment. This device complies with Part 15 of the FCC Rules. Operation is subject to the following two conditions:

1. This device may not cause harmful interference, and
2. This device must accept any interference received, including interference that may cause undesired operation.

NOTE! This equipment has been tested and found to comply with the limits for a Class B digital devices, pursuant to Part 15 of the FCC rules. These limits are designed to provide reasonable protection against harmful interference in a residential installation. This equipment generates, uses and can radiate radio frequency energy and, if not installed

and used in accordance with the instructions, may cause harmful interference to radio communications. However, there is no guarantee that interference will not occur in a particular installation. If this equipment does cause harmful interference to radio or television reception, which can be determined by turning the equipment off and on, the user is encouraged to try to correct the interference- by one or more of the following measures:

- Reorient or relocate the receiving antenna.
- Increase the separation between the equipment and receiver.
- Connect the equipment into an outlet on a circuit different from that to which the receiver is connected.
- Consult the dealer or an experienced radio/TV technician for help.

ISED Canada

This device contains licence-exempt transmitter(s)/receiver(s) that comply with Innovation, Science and Economic Development Canada's licence-exempt RSS(s). Operation is subject to the following two conditions:

1. this device may not cause interference, and
2. this device must accept any interference, including interference that may cause undesired operation of the device.





Intended Use

The tool is intended for determining and checking horizontal and vertical lines.

The laser tool is suitable for indoor use.

Symbols

Important: Some of the following symbols may be used on your tool. Please study them and learn their meaning. Proper interpretation of these symbols will allow you to operate the tool better and safer.

Symbol	Designation/Explanation
V	Volts (voltage)
A	Amperes (current)
Hz	Hertz (frequency, cycles per second)
W	Watt (power)
ft	Feet (length)
in	Inches (length)
m	Meters (length)
mm	Milimeters (length)
lb	Pounds (weight)
kg	Kilograms (weight)
min	Minutes (time)
s	Seconds (time)
F	Fahrenheit (temperature)
C	Celsius (temperature)
===	Direct current (type or a characteristic of current)
	This symbol indicates magnetic field in place.
	Alerts user to laser radiation.
	Alerts user to read manual.
	Alerts user to wear eye protection.
	Designates Li-ion battery recycling program.

Symbols

Important: Some of the following symbols may be used on your tool. Please study them and learn their meaning. Proper interpretation of these symbols will allow you to operate the tool better and safer.

Symbol	Designation/Explanation
	This symbol designates that this tool is listed by the Canadian Standards Association, to United States and Canadian Standards.
	This symbol designates that the tool complies with FCC Rules.

Getting to Know Your GLL330-42CG Line Laser

Fig. 1

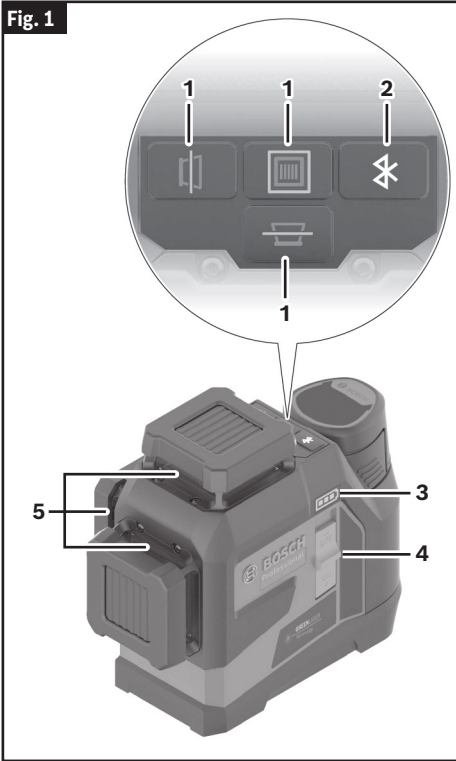

- 1 Buttons For Laser Operating Mode
- 2 Bluetooth® Button
- 3 Battery Status Indicator
- 4 On/Off Switch
- 5 Exit Opening For Laser Beam

Fig. 2

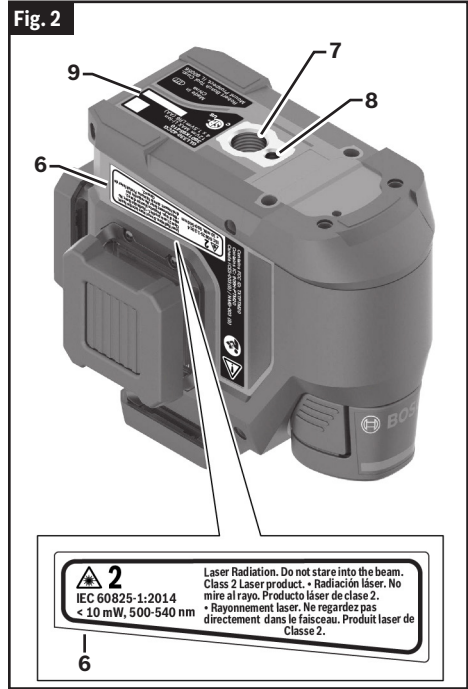

2 Laser Radiation. Do not stare into the beam.
Class 2 Laser product. • Radiación láser. No mire al rayo. Producto láser de clase 2.
• Rayonnement laser. Ne regardez pas directement dans le faisceau. Produit laser de Classe 2.

6

- 6 Laser Warning Label
- 7 Tripod Mount 5/8"
- 8 Tripod Mount 1/4"
- 9 Serial Number

Technical Data

Line Laser	GLL330-42CG
Article number	3601K65410
Working range (typical) ¹ <ul style="list-style-type: none"> Without laser receiver With laser receiver ² 	100 ft (30 m) 15-330 ft (5-100 m)
Leveling accuracy (typical) ^{3 4 5}	1/8 in. at 30 ft (±3 mm at 10 m)
Self-leveling range (typical)	±4°
Leveling duration (typical)	< 4 s
Operating temperature ⁶	14°F to 104°F (-10°C to +40°C)
Storage temperature	-4°F to 158°F (-20°C to +70°C)
Max. altitude	6,562 ft (2000m)
Relative air humidity, max.	90%
Laser class	2
Pollution degree according to IEC 61010-1 ⁷	2
Laser type	< 10 mW, 500–540 nm
C6	10
Divergence	50 × 10 mrad (full angle)
Compatible laser receiver	LR8
Tripod mount	1/4", 5/8"
Laser tool power supply <ul style="list-style-type: none"> Battery pack (lithium-ion) Batteries (alkali-manganese) 	10.8 V/12 V Max 4 x 1.5 V LR6 (AA) (with battery adapter AA1)
Battery/Charger List <ul style="list-style-type: none"> Bosch rechargeable battery packs Bosch battery chargers 	BAT414, GBA12V30 BC330, BC430, GAL1218V-30, GAL12V-20, GAL12V-40
Bluetooth® laser tool <ul style="list-style-type: none"> Compatibility 	Bluetooth® 5.2 (Low Energy) ⁸
Bluetooth® smartphone <ul style="list-style-type: none"> Compatibility Operating system 	Bluetooth® 5.2 (Low Energy) ⁸ Android 4.3 (and above) iOS 7 (and above)
Degree of protection ⁹	IP65

1. The working range can be decreased by unfavorable environmental conditions (e.g. direct sun irradiation).
2. Maximum receiver range is tested at 135° and 315° degrees only.
3. Applies to the four horizontal intersection points.
4. The values stated presuppose normal to favorable environmental conditions (e.g. no vibration, no fog, no smoke, no direct sunlight). Extreme fluctuations in temperature can cause deviations in accuracy.

Technical Data

5. An additional deviation of ± 0.004 in/m (± 0.1 mm/m) must be taken into account when at maximum self-leveling range.
6. Limited performance at temperatures $< 32^{\circ}\text{F}$ (0°C).
7. Only non-conductive deposits occur, whereby occasional temporary conductivity caused by condensation is expected.
8. For Bluetooth® low energy devices, establishing a connection may not be possible, depending on model and operating system. Bluetooth® devices must support the SPP profile.
9. Battery port and battery packs not included.

Technical data determined with battery from delivery scope.

The laser tool can be clearly identified with the Serial Number **9** on the nameplate.

Preparation

Laser Tool Power Supply

The laser tool can either be operated with commercially available LR 6 (AA) batteries or with the Bosch rechargeable lithium-ion battery pack outlined in the technical section of this manual.

Operation with Bosch Rechargeable Lithium-Ion Battery Packs

(Fig. 3)

⚠ WARNING Follow all warnings and all instructions in the Bosch rechargeable lithium-ion battery pack manual before using the battery pack. Improper usage and recharge of battery pack may increase the risk of fire, personal injury and property damage.

⚠ WARNING Use only Bosch rechargeable lithium-ion battery packs listed in the technical data section of this manual. Use of other battery packs may increase the risk of fire, personal injury and property damage.

⚠ WARNING Remove the batteries from the tool when not using it for extended periods. When storing for extended periods, the batteries can corrode and self-discharge.

⚠ WARNING Use only Bosch chargers listed in the technical data section of this manual. Use of other chargers may increase the risk of fire, personal injury and property damage.

Note: The battery pack is supplied partially charged. To ensure full capacity of the battery pack, completely charge the battery pack in the battery charger before using for the first time.

The Lithium-Ion Battery Pack **10** is protected against deep discharge by the Electronic Cell Protection (ECP). A protective circuit switches the laser level off when the battery is drained.

Following the automatic shut off of the tool, do not slide the On/Off Switch 4 to OFF and ON. The battery can be damaged.

To insert the charged Battery Pack **10**, align Battery Pack **10** and slide it into the Battery Port **15** until it locks into position. Don't force.

To remove the Battery Pack **10**, press the Battery Release Tab **12** and pull the battery pack out of the Battery Port **15**. Do not use force to do this.

Operation with LR6 (AA) Batteries (optional)

(Fig. 3)

Alkali-manganese batteries are recommended for the laser tool.

The batteries are inserted into the battery adapter.

The non-rechargeable battery adapter is intended only for use in designated Bosch laser tools and must not be used with power tools.

To insert the batteries, slide the Battery Adapter Cover **14** into the Battery Port **15**. Place the batteries in the cover as shown in the illustration on the Battery Adapter Sealing Cap **11**. When inserting, pay attention to the correct polarity according to the representation on the inside of the battery compartment. Slide the Battery Adapter Sealing Cap **11** over the Battery Adapter Cover **14** until you feel it click into place.

To remove the Batteries **13**, press the Battery Release Tab **12** of the Battery Adapter Sealing Cap **11** and pull off the sealing cap.

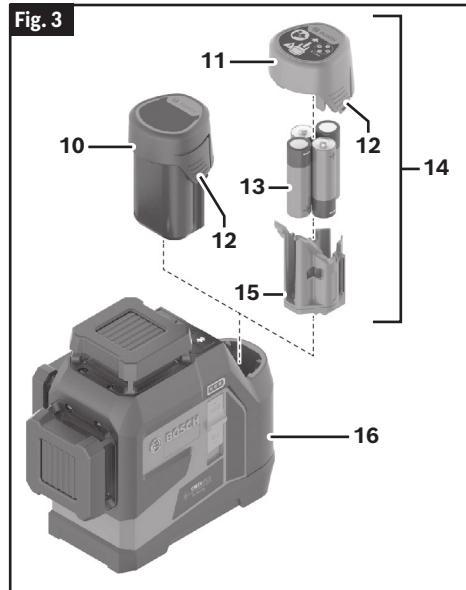

Preparation

Make sure that the batteries do not fall out. To do so, hold the laser tool with the Battery Port **15** facing upward. Remove the batteries.

To remove the inside Battery Adapter Cover **14** from the Battery Port **15**, reach into the cover and pull it out of the laser tool by applying light pressure to the side wall.

Always replace all batteries at the same time. Only use batteries from one brand and with identical capacity.

Remove the batteries from the laser tool when not using it for extended periods. When storing for extended periods, the batteries can corrode and discharge themselves.

Battery Status Indicator

(Fig. 1)

The Battery Status Indicator **3** shows the charge condition of the battery pack or batteries.

If the battery pack or the batteries are running low, the laser lines will gradually become dimmer.

Immediately replace a faulty battery pack or empty batteries.

Operation

Initial Operation

⚠ WARNING Do not leave the switched-on laser tool unattended and switch the laser tool off after use. Other persons could be blinded by the laser beam.

⚠ WARNING Do not point the laser beam at persons or animals and do not look into the laser beam yourself, not even from a long distance.

- Protect the tool against moisture and direct sun light.
- Do not subject the tool to extreme temperatures or variations in temperature. As an example, do not leave it in vehicles for longer periods. In case of large variations in temperature, allow the tool to adjust to the ambient temperature before putting it into operation. In case of extreme temperatures or variations in temperature, the accuracy of the tool can be impaired.
- Avoid heavy impacts or dropping of the tool. After a heavy exterior impact on the tool, an accuracy check should always be carried out before continuing to work. (See “Accuracy Check of the Laser Tool” on page 16.)
- Switch the tool off during transport to lock the leveling unit. When unlocked, the leveling unit can be damaged in case of intense movement.

Switching On and Off

To **switch on** the laser tool, slide the On/Off Switch **4** to the ON position. Immediately after switching on, the laser tool sends a laser line out of the Exit Opening for Laser Beam **5**.

To **switch off** the laser tool, slide the On/Off Switch **4** to the OFF position. The pendulum unit is locked when the tool is switched off.

If the temperature of the laser tool is approaching the maximum permissible operating temperature, the laser lines will gradually become dimmer.

If the maximum permitted operating temperature is exceeded, the laser lines will flash rapidly before the laser tool switches off. Once it has cooled down, the laser tool is

operational again and can be switched back on.

Deactivating the Automatic Shut-Off Function

If no button on the laser tool is pressed for approx. 120 min, the laser tool will automatically switch itself off to preserve battery life.

To **switch the laser tool back on after it has been automatically switched off**, you can either slide the On/Off Switch **4** to the OFF position first and then switch the laser tool back on, or press one of the Buttons for Laser Operating Mode **1**.

To **deactivate the automatic shut-off function**, hold down one of the Buttons for Laser Operating Mode **1** for at least 3 s (with the laser tool switched on). If the automatic shutoff function is deactivated, the laser beams will flash briefly as confirmation.

To activate the automatic shut-off function, switch the laser tool off and on again.

Automatic Leveling

The laser tool monitors the position at all times during operation. It works with automatic leveling during set-up within the self-leveling range of $\pm 4^\circ$. Outside of the self-leveling range, it will automatically switch to the incline function.

Working with Automatic Leveling

Position the laser tool on a level, firm surface or attach it to the Magnetic Mount **16** or the Tripod **24**.

The automatic leveling function automatically compensates irregularities within the self-leveling range of $\pm 4^\circ$. Once the laser beam is permanently lit, the laser tool has leveled in.

If automatic leveling is not possible, e.g. because the surface on which the laser tool stands deviates by more than 4° from the horizontal plane, the laser lines will initially flash quickly for 2 seconds, then quickly flash every 5 seconds several times. The laser tool is in the incline function.

For additional work with automatic leveling, set up the laser tool so that it is horizontal and wait for the self-leveling procedure to complete. As soon as the laser tool is with-

Operation

in the self-leveling range of $\pm 4^\circ$, the laser beams will light up continuously.

In case of ground vibrations or position changes during operation, the laser tool is automatically leveled again. Upon leveling, check the position of the laser beams with regard to the reference points to avoid errors arising from a change in the laser tool's position.

Working with the Incline Function

Place the laser tool on an inclined surface. When working with the incline function, the laser lines will initially flash quickly for 2 seconds, then quickly flash every 5 seconds several times.

In the incline function, the laser lines are no longer leveled and no longer necessarily run perpendicular to one another.

Remote Control via the Leveling Remote App

The laser tool is equipped with a Bluetooth® module which uses radio technology to enable remote control via a smartphone with a Bluetooth® interface.

The “Leveling Remote App” application (app) is needed to use this function. You can download this in the app store for your terminal device (Apple App Store, Google Play Store).

For information on the necessary system requirements for a Bluetooth® connection, please refer to the Bosch website at www.bosch-pt.com

When remote controlling by means of Bluetooth®, time lags may occur between the mobile terminal/device and laser tool as a result of poor reception conditions.

Switching On Bluetooth®

⚠ WARNING Do not turn on laser remotely using the Bosch app without line of sight to the laser tool. The sudden bright laser beam may increase the risk of personal injury or property damage.

Ensure there are no bystanders in the direct path of the laser beam before turning on the laser remotely.

To switch on Bluetooth® for the remote control, press the Bluetooth® Button **2**. Ensure that the Bluetooth® interface is activated on your mobile terminal/device.

After starting the Bosch application, the connection between the mobile terminal/device and the laser tool is established. When several active laser tools are found, select the appropriate laser tool. When only one active laser tool is found, the connection is automatically established.

The connection is established as soon as the Bluetooth® Button **2** lights up. The Bluetooth® connection may be interrupted if there is too much distance or there are obstacles between laser tool and mobile terminal/device and if there are any electromagnetic interference sources. In this case, the Bluetooth® indicator flashes.

Switching Off Bluetooth®

To switch off Bluetooth® for the remote control, press the Bluetooth® Button **2** or switch off the laser tool.

Working Advice

Always use the center of the laser line for marking. The width of the laser line changes with the distance.

Operation

Accuracy Check of the Laser Tool

Influences on Accuracy

The ambient temperature has the greatest influence on accuracy. Temperature differences occurring from the ground upward, in particular, can divert the laser beam.

Because the largest difference in temperature layers is close to the ground, the tool should always be mounted on a tripod when distances exceed 65 ft (19.8 m). If possible, also set up the tool in the center of the work area.

Apart from exterior influences, device-specific influences (such as heavy impacts or falling down) can lead to deviations. Therefore, check the accuracy of the tool each time before starting your work.

Firstly, check the leveling accuracy of the horizontal laser line and then the leveling accuracy of the vertical laser line.

Should the tool exceed the maximum deviation during one of the tests, please have it repaired by a Bosch after-sales service.

Checking the Horizontal Leveling Accuracy

(Fig. 4, Fig. 5, Fig. 6, Fig. 7)

A free measuring distance of 16 ft (4.8 m) on a firm surface in front of two walls A and B is required for the check.

1. Mount the tool onto a tripod, or place it on a firm and level surface close to the wall A. Switch the tool on. Select cross-line operation with automatic leveling. Select the operating mode in which a horizontal and vertical laser plane is generated in front of the tool.
2. Direct the laser against the close wall A and allow the tool to level in. Mark the center of the point where the laser lines cross each other on the wall (point I).
3. Turn the tool by 180°, allow it to level in and mark the cross point of the laser lines on the opposite wall B (point II).
4. Without turning the tool, position it close to wall B. Switch the tool on and allow it to level in.

5. Align the height of the tool (using a tripod or by underlaying, if required) in such a manner that the cross point of the laser lines is projected against the previously marked point II on the wall B.
6. Without changing the height, turn around the tool by 180°. Direct it against the wall A in such a manner that the vertical laser line runs through the already marked point I.
7. Allow the tool to level in and mark the cross point of the laser lines on the wall A (point III).

The difference of both marked points I and III on wall A results in the actual height deviation of the tool alongside the lateral axis.

On the measuring distance of 2 x 16 ft = 32 ft (2 x 5 m = 10 m), the maximum allowable deviation is:

$$32 \text{ ft} \times \pm 0.0036 \text{ in/ft} = \pm 1/8 \text{ in} \text{ (0.115 in)}$$
$$(10 \text{ m} \times \pm 0.3 \text{ mm/m} = \pm 3 \text{ mm})$$

Thus, the difference *d* between points I and III must not exceed 0.115 in (3 mm) (max.).

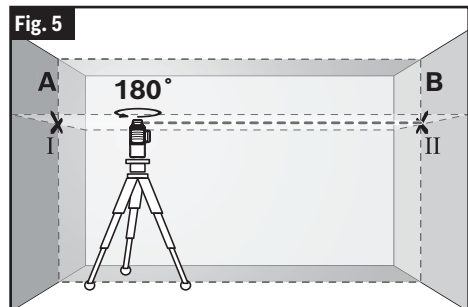
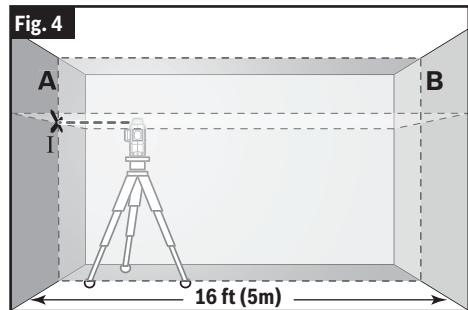

Operation

Fig. 6

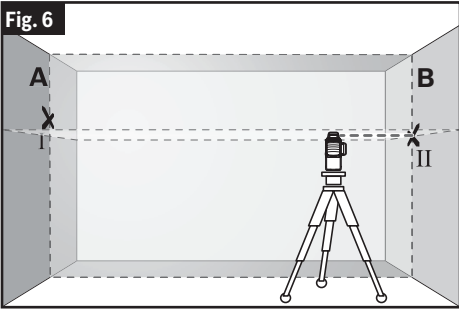

The difference d of both marked points III and IV results in the actual deviation of the tool to the plumb line.

5. Measure the height of the door opening.

Repeat the measuring procedure for the second vertical laser plane. For this, select an operating mode in which a vertical laser plane is generated aside of the tool. Turn the tool 90° before beginning with the measuring procedure.

The maximum admissible deviation is calculated as follows:

Doubled height of the door opening \times
 0.0036 in/ft (0.3 mm/m).

Example: For a door-opening height of 6.5 ft (2 m), the maximum deviation may be 2×6.5 ft $\times \pm 0.0036$ in/ft = 0.047 in (2×2 m $\times \pm 0.3$ mm/m = ± 1.2 mm)

Consequently, points III and IV may be no more than 0.047 in (1.2 mm) (max.) apart from each other.

Fig. 7

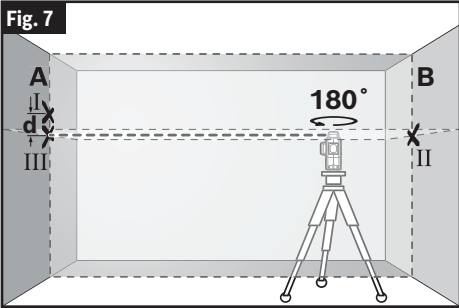

Checking the Vertical Leveling Accuracy

(Fig. 8, Fig. 9)

For this check, a door opening is required with at least 8 ft (2.5 m) of space (on a firm surface) to each side of the door.

1. Position the tool on a firm, level surface (not on a tripod) 8 ft (2.4 m) away from the door opening. Allow the tool to level in while in vertical operation with automatic leveling and direct the laser beam at the door opening.
2. Mark the center of the vertical laser line at the floor of the door opening (point I) at a distance of 8 ft beyond the other side of the door opening (point II) and at the upper edge of the door opening (point III).
3. Rotate the tool by 180° and position it on the other side of the door opening directly behind point II. Allow the tool to level in and align the vertical laser line in such a manner that its center runs exactly through points I and II.
4. Mark the center of the laser line at the upper edge of the door opening as point IV.

Fig. 8

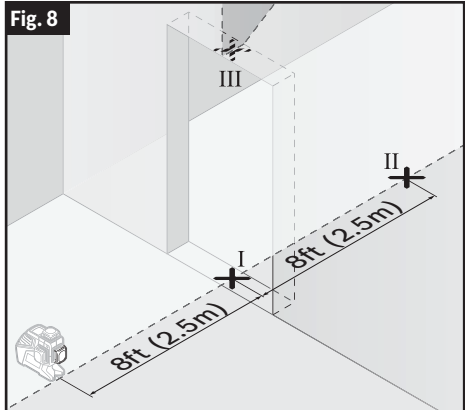
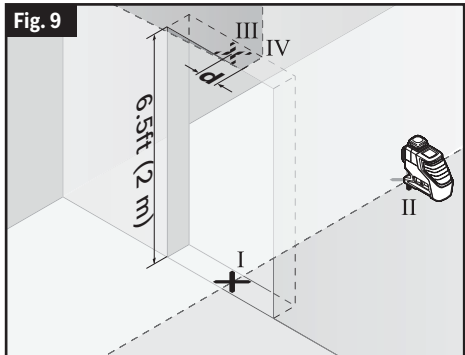

Fig. 9



Operation

Use with Attachments

Working with the Magnetic Mount LB10 (Optional Accessory)

(Fig. 10, Fig. 11, Fig. 12, Fig. 13, Fig. 14)

You can secure the laser tool on vertical surfaces or magnetizable materials using the Magnetic Mount **16**. In conjunction with the Ceiling Clip **20**, the laser tool can also be aligned vertically.

Place the laser tool with the Tripod Mount 1/4" **8** on the Magnetic Mount 1/4" Screw **18** and screw it tight.

Attachment options for the Magnetic Mount **16**:

- Using a commercially available fastening screw, it can be attached via the Magnetic Mount Screw Hole **19** to wood.
- Using the Magnets **17**, it can be attached to magnetizable materials.
- Using the Ceiling Clip **20**, it can be attached to ceiling grids.

Note: Use only DK20. Use of any other ceiling clip will provide insufficient support and may cause the tool to fall.

Keep your fingers away from the rear side of the magnetic accessory while attaching the accessory to surfaces. The strong pulling force of the magnets may jam your fingers.

Roughly align the Magnetic Mount **16** before switching on the laser tool.

Working with the DK20 Ceiling Clip (Optional Accessory)

(Fig. 10, Fig. 14)

⚠ WARNING Make sure that this device and the tool are securely mounted before operation.

The DK20 Ceiling Clip **20** can be attached to ceiling grids for use with a magnetic mount:

1. Slide the magnetic mount into position on the DK20 Ceiling Clip **20**. The magnetic mount may require minor adjustments to sit in the track of the DK20 Ceiling Clip **20**.

Fig. 10

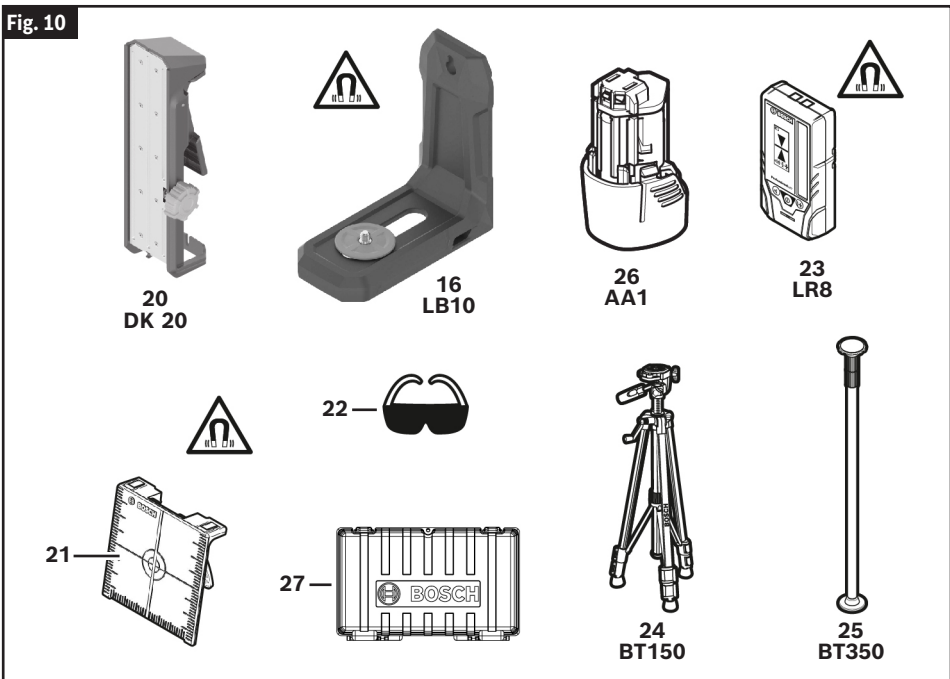

Operation

Fig. 11

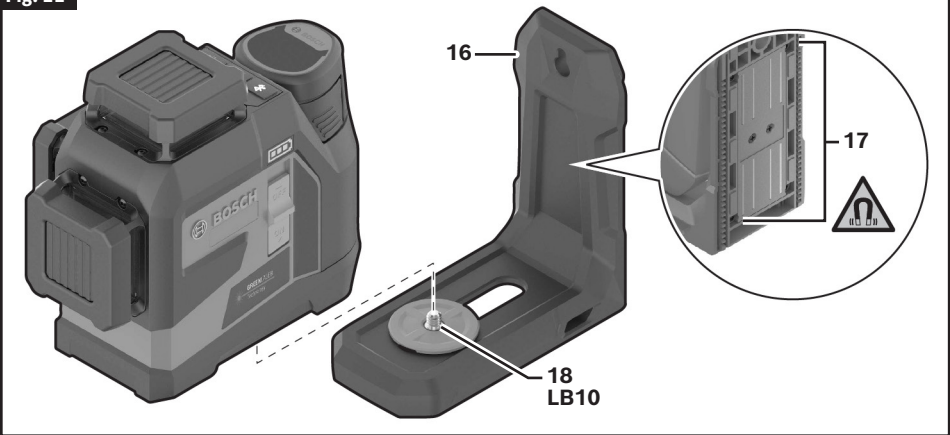

Fig. 12

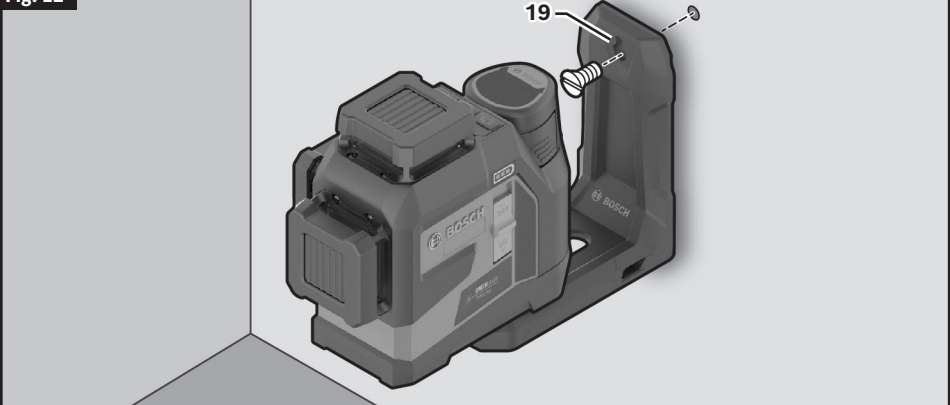
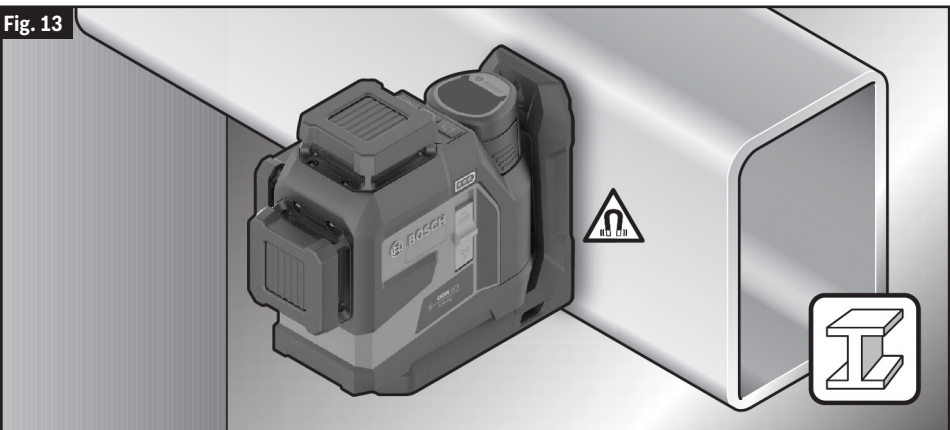
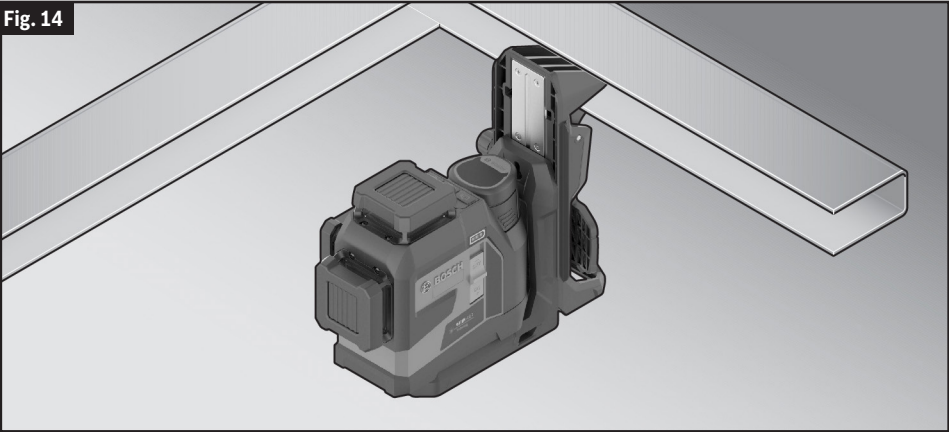

Fig. 13



Operation

Fig. 14



2. Squeeze the handle to open the clip of the DK20 **20**. Attach the DK20 Ceiling Clip **20** to the ceiling grid.
3. Roughly align the magnetic mount and DK20 Ceiling Clip **20** before switching on the laser tool.
4. Turn on the laser tool.
5. Use the adjustment knob of the DK20 Ceiling Clip **20** to align laser lines precisely with reference points.

Rotate the adjustment knob of the DK20 Ceiling Clip **20** clockwise to move the magnetic mount higher and counterclockwise to lower it.

Working with the Tripod (Optional Accessory)

(Fig. 2, Fig. 10, Fig. 15 - Fig. 18)

A Tripod **24** offers a stable, height-adjustable support. Position the tool with the Tripod Mount 1/4" **8** onto the thread of the Tripod **24** or a commercially available camera tripod.

For fastening to a commercially available construction tripod, use the Tripod Mount 5/8" **7**. Tighten the tool with the tripod mounting stud.

Working with the Laser Receiver (Optional Accessory)

(Fig. 10, Fig. 19, Fig. 20)

Use the Laser Receiver **23** to improve detection of the laser lines in adverse lighting con-

ditions (bright environment, direct sunlight) and over greater distances.

All operating modes are suitable for operation with the Laser Receiver **23**.

Working with the Laser Target Plate (Optional Accessory)

(Fig. 10)

The Laser Target Plate **21** increases the visibility of the laser beam under unfavorable conditions and at large distances.

The reflective part of the Laser Target Plate **21** improves the visibility of the laser line. Thanks to the transparent part, the laser line is also visible from the back side of the laser target plate.

Laser Viewing Glasses (Optional Accessory)

(Fig. 10)

The Laser Viewing Glasses **22** filter out the ambient light. This makes the light of the laser appear brighter for the eyes.

- Do not use the Laser Viewing Glasses **22** as safety goggles. The Laser Viewing Glasses **22** are used for improved visualization of the laser beam, but they do not protect against laser radiation.
- Do not use the Laser Viewing Glasses **22** as sunglasses or in traffic. The laser viewing glasses do not afford complete UV protection and reduce color perception.

Operation

Fig. 15

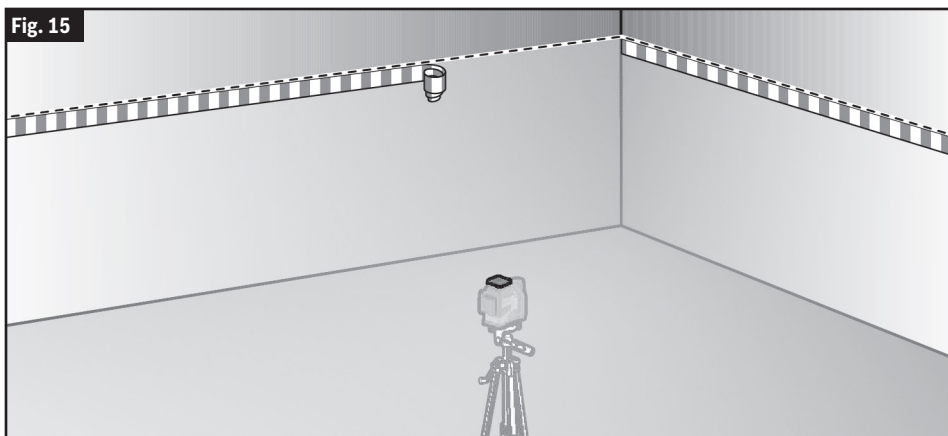

Fig. 16

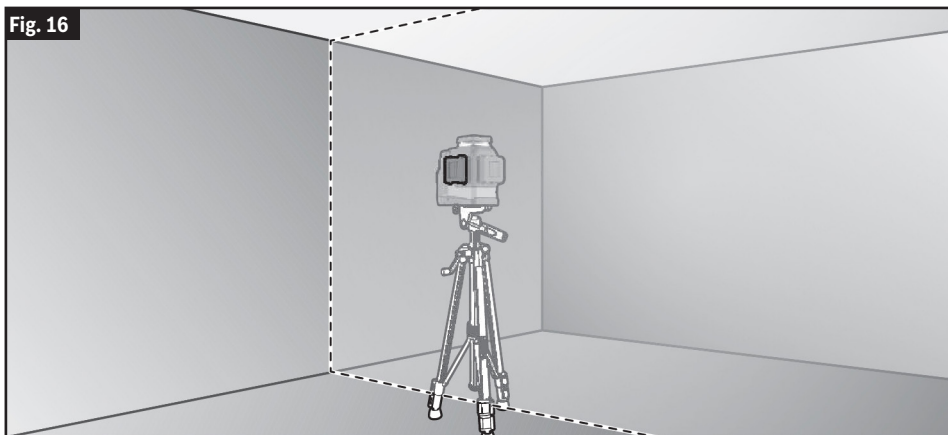
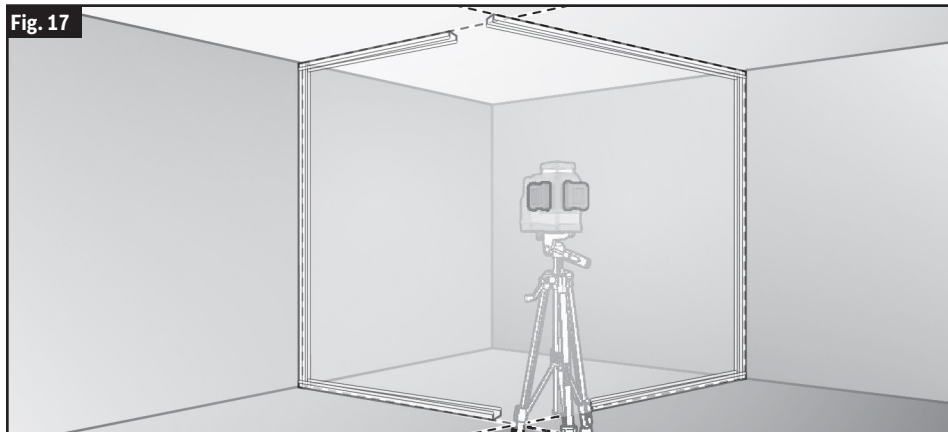

Fig. 17



Operation

Fig. 18

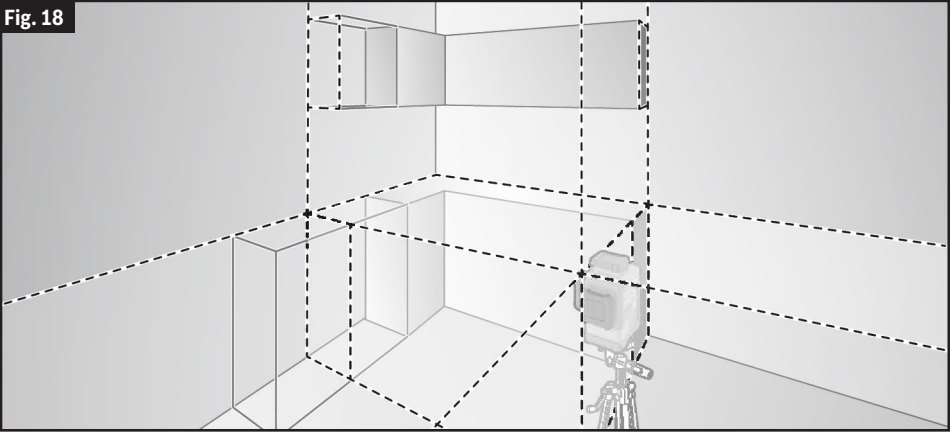

Fig. 19

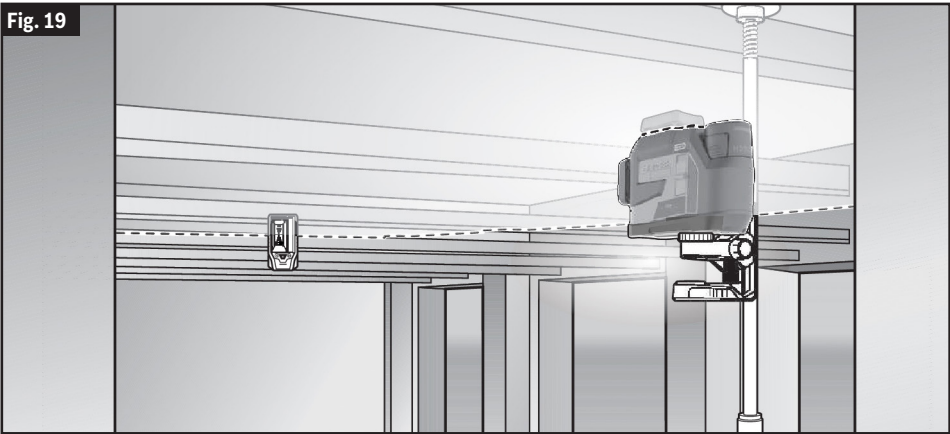
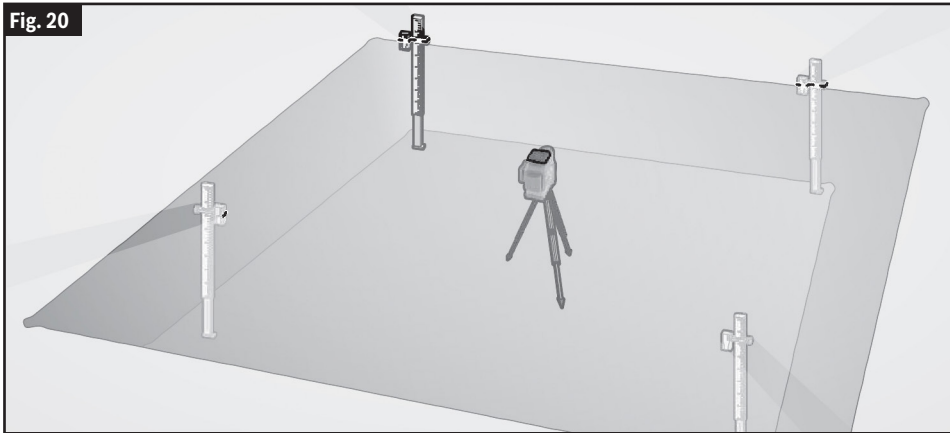

Fig. 20



Maintenance and Service

Store and transport the tool only in the supplied protective case.

Keep the tool clean at all times.

Do not immerse the tool into water or other fluids.

Wipe off debris using a moist and soft cloth. Do not use any cleaning agents or solvents.

Regularly clean the surfaces at the exit opening of the laser in particular, and pay attention to any fluff or fibers.

If the tool should fail despite the care taken in manufacturing and testing procedures, repair should be carried out by an authorized after-sales service center for Bosch power tools.

In all correspondence and spare parts orders, please always include the 10-digit article number given on the type plate of the tool.

Environment Protection



Recycle raw materials & batteries instead of disposing of waste. The unit, accessories, packaging & used batteries should be sorted for environmentally friendly recycling in accordance with the latest regulations.

Symboles relatifs à la sécurité

Les définitions ci-dessous décrivent le niveau de gravité pour chaque terme concernant des précautions à prendre. Veuillez lire le mode d'emploi et lire la signification de ces symboles.





	C'est le symbole d'alerte relatif à la sécurité. Il est utilisé pour vous avertir de l'existence possible d'un risque de blessure. Obéissez à tous les messages relatifs à la sécurité qui suivent ce symbole pour éviter tout risque de blessure ou même de mort.
	DANGER indique une situation dangereuse qui, si elle n'est pas évitée, causera la mort d'une personne ou une blessure grave.
	AVERTISSEMENT indique une situation dangereuse qui, si elle n'est pas évitée, pourrait causer la mort d'une personne ou une blessure grave.
	MISE EN GARDE indique une situation dangereuse qui, si elle n'est pas évitée, pourrait causer une blessure légère ou modérée.

Table des matières

Avertissements généraux de sécurité	25	Fonctionnement	36
Bluetooth	27	Mise en service	36
Mise en garde de la FCC	28	Mise en Marche/Arrêt	36
ISDE Canada	28	Nivellement automatique	36
Utilisation prévue	28	Télécommande par le biais de l'application Leveling Remote App	37
Symboles	29	Conseils pour l'utilisation	37
Familiarisez-vous avec votre laser à lignes GLL330-42CG	31	Vérification de la précision de l'outil laser	38
Données techniques	32	Utiliser avec la fixation	40
Préparation	34	Maintenance et service	45
Alimentation de l'outil laser	34	Protection de l'environnement	45
Indicateur d'état de charge des piles	35		

Avertissements généraux de sécurité



AVERTISSEMENT

Lisez toutes les instructions. Le non-respect de toutes les instructions figurant ci-après pourrait causer un choc électrique, un incendie et/ou des blessures graves.

CONSERVEZ TOUS LES AVERTISSEMENTS ET TOUTES LES INSTRUCTIONS POUR RÉFÉRENCE FUTURE.

Le terme « outil laser » dans les avertissements fait référence à votre outil laser à piles (sans fil).

L'étiquette suivante a été apposée sur votre outil pour votre sécurité. AYEZ TOUJOURS CONSCIENCE de sa position lorsque vous utilisez le laser.



N'orientez PAS le faisceau laser vers des personnes ou vers des animaux, et ne regardez pas la source du faisceau laser vous-même. Cet outil laser émet des rayonnements laser de classe 2 et est conforme aux normes 21 CFR 1040.10 et 1040.11, à l'exception du respect de la norme IEC 60825-1 Ed. 3, tel que décrit dans la Notification Laser n° 56, datée du 8 mai 2019. Ces rayonnements pourraient causer la cécité des personnes affectées.

NE FIXEZ PAS directement des yeux le faisceau laser et ne projetez pas la faisceau laser directement dans les yeux d'autres personnes. Ceci risquerait de causer des blessures graves aux yeux.

NE PLACEZ PAS l'instrument dans une position telle que cela permettrait à quiconque de regarder directement le faisceau laser intentionnellement ou non. Ceci risquerait de causer des blessures graves aux yeux.

ASSUREZ-VOUS TOUJOURS que les personnes présentes aux environs de l'endroit où vous employez cet instrument sont au courant des dangers résultant de l'observation directe du faisceau laser.

Ne dirigez jamais le faisceau vers un ouvrage ayant une surface réfléchissante. Il n'est pas recommandé d'utiliser l'appareil de mesure laser sur des tôles d'acier brillantes et réfléchissantes ou sur des surfaces réfléchissantes similaires. Les surfaces réfléchissantes pourraient renvoyer le faisceau vers l'opérateur.

L'utilisation des commandes, la réalisation de réglages ou l'exécution de procédures autres que celles qui sont spécifiées aux présentes risquerait de causer une exposition dangereuse aux rayonnements.

N'utilisez PAS d'outils optiques tels que, sans toutefois s'y limiter, des télescopes ou des transits

pour observer le faisceau laser. Ceci pourrait causer de graves blessures aux yeux.

Ne laissez PAS l'outil laser dans un quelconque mode de fonctionnement sous tension (« ON ») sans surveillance. Éteignez TOUJOURS l'outil laser hors tension (« OFF ») quand vous ne vous en servez pas. Si vous laissez l'outil laser en position de fonctionnement sous tension (« ON »), cela augmente le risque que quelqu'un regarde accidentellement vers la source du faisceau laser.

N'UTILISEZ PAS les verres de visionnement du laser à la place de lunettes de protection. Les verres de visionnement du laser sont utilisés pour améliorer la visualisation du faisceau laser, mais ils ne protègent pas contre les rayonnements laser.

N'UTILISEZ PAS pas les verres de visionnement du laser en guise de lunette de soleil ou lorsque vous conduisez un véhicule. Ces verres n'assurent pas une protection complète contre les rayons UV et ils réduisent la perception des couleurs.

POSITIONNEZ TOUJOURS l'instrument de façon qu'il soit stable. La chute de l'instrument risquerait d'endommager ce dernier et/ou de causer des blessures graves à son utilisateur.

Il ne faut PAS retirer ou rendre illisibles de quelconques étiquettes d'avertissement ou de mise en garde. Le retrait de telles étiquettes augmentera le risque d'exposition à des rayonnements laser.

Utilisation et entretien de l'outil électrique à pile

Ne rechargez la machine qu'avec le chargeur indiqué par le fabricant. Un chargeur qui est approprié pour un type de bloc-piles pourrait créer un risque d'incendie quand il est utilisé avec un autre bloc-piles.

Avertissements généraux de sécurité

Utilisez l'outil exclusivement avec des blocs-piles conçus spécifiquement pour celui-ci. L'emploi de tout autre bloc-piles risquerait de causer des blessures et un incendie.

Lorsque le bloc-piles n'est pas utilisé, gardez-le à une distance suffisante des autres objets en métal comme des trombones, pièces de monnaie, clés, clous, vis ou autres petits objets en métal qui pourraient établir une connexion entre une borne et l'autre. Le court-circuitage des bornes d'une pile pourrait causer des brûlures ou un incendie.

Dans des conditions d'utilisation abusives, du liquide pourrait être éjecté de la pile; évitez tout contact avec ce liquide. En cas de contact accidentel, lavez avec de l'eau. En cas de contact de liquide avec les yeux, consultez un professionnel de santé. Tout liquide éjecté d'une pile peut causer de l'irritation ou des brûlures.

N'utilisez pas un bloc-piles ou un outil qui est endommagé ou a été modifié. Des piles endommagées ou modifiées peuvent se comporter de façon imprévisible et causer un incendie ou une explosion pouvant entraîner des blessures.

N'exposez pas un bloc-piles ou un outil à un feu ou à une température excessive. L'exposition à un feu ou à une température supérieure à 130 °C / 265 °F pourrait causer une explosion.

Suivez toutes les instructions relatives à la charge et ne chargez pas le bloc-piles ou l'outil en dehors de la plage de température indiquée dans les instructions. Une charge dans des conditions appropriées ou à des températures en dehors de la plage spécifiée pourrait endommager la pile et augmenter le risque d'incendie.

Retirez le bloc-piles de l'outil avant d'y apporter de quelconques modifications, de changer des accessoires ou de ranger l'outil. De telles mesures de sécurité préventives réduisent le risque de démarrage accidentel de l'outil.

Ne modifiez pas et ne tentez pas de réparer l'outil ou le bloc-piles, sauf conformément à ce qui est indiqué dans les instructions d'entretien et le mode d'emploi.

Sécurité de la zone de travail

Gardez votre zone de travail propre et bien éclairée. Des zones encombrées ou sombres sont propices aux accidents.

N'utilisez PAS l'outil laser à proximité d'enfants, et ne laissez pas des enfants se servir de l'outil laser. Ceci pourrait causer de graves blessures aux yeux.

N'utilisez PAS d'outils laser, d'attachements et d'accessoires à l'extérieur quand il y a des risques de foudre.

N'utilisez pas l'outil laser dans des environnements explosifs, par exemple en présence de liquides, de gaz ou de poussières inflammables. Des étincelles peuvent être produites par l'outil laser, ce qui pourrait enflammer la poussière ou les fumées.

Sécurité électrique

⚠ AVERTISSEMENT Les piles peuvent exploser ou fuir, causer des blessures ou un incendie. Pour réduire ce risque, suivez toujours toutes les instructions et tous les avertissements figurant sur l'étiquette et l'emballage des piles.

NE court-circuitez PAS de bornes de piles.

NE chargez PAS de piles alcalines.

NE combinez PAS des piles usagées et des piles neuves. Remplacez toutes les piles en même temps par de nouvelles piles de la même marque et du même type.

NE combinez PAS de piles ayant des propriétés chimiques différentes.

Mettez les piles au rebut ou recyclez-les conformément aux dispositions de votre code local.

NE jetez PAS de piles dans un feu.

Gardez les piles hors de la portée des enfants.

Retirez les piles si vous pensez que vous n'utiliserez pas l'appareil pendant plusieurs mois.

⚠ AVERTISSEMENT Risque d'incendie et de brûlures. Il ne faut pas ouvrir, écraser ou chauffer ce produit à plus de 70 °C / 158 °F ou l'incinérer.

Sécurité personnelle

Si un rayonnement laser atteint votre œil, fermez délibérément les yeux et détournez immédiatement la tête du faisceau.

N'apportez aucune modification à l'équipement laser.

Soyez alerte, faites preuve de vigilance et de bon sens, et observez attentivement ce que vous faites lorsque vous utilisez un outil. N'utilisez pas un outil si vous êtes fatigué(e) ou sous l'influence de drogues, d'alcool ou de médicaments. Un simple moment d'inattention pendant que vous utilisez un outil pourrait causer une blessure grave ou des résultats de mesure incorrects.

Utilisez des équipements de protection. Portez toujours des équipements de protection des yeux.

Avertissements généraux de sécurité

Des équipements de protection tels qu'un masque de protection contre la poussière, des chaussures de sécurité antidérapantes, un casque ou un dispositif de protection de l'ouïe utilisés en fonction des conditions réduiront les risques de blessures.

Prenez des précautions lorsque vous utilisez des outils laser à proximité de sources de dangers électriques.

Aimants



Tenez les accessoires magnétiques éloignés des implants ou autres dispositifs médicaux, par exemple les stimulateurs cardiaques ou les pompes à insuline. Les aimants produisent un champ qui peut nuire au fonctionnement des implants ou des dispositifs médicaux, ce qui pourrait avoir des conséquences médicales graves.

Maintenez l'outil, le dispositif de positionnement et la plaque de cible du laser éloignés des supports de données magnétiques et des équipements sensibles aux forces magnétiques. L'effet des aimants de l'outil et de la plaque de cible du laser peut entraîner une perte de données irréversible.

Utilisation et entretien

Utilisez l'outil correct pour votre application. L'outil correct fera le travail plus efficacement et avec plus de sécurité.

N'utilisez pas l'outil si l'interrupteur de marche/arrêt ne permet pas de le mettre sous tension/hors tension. Tout outil qui ne peut pas être contrôlé par son interrupteur est dangereux et doit être réparé.

Rangez les outils qui ne sont pas utilisés activement hors de portée des enfants, et ne laissez aucune

personne n'ayant pas lu ces instructions et ne sachant pas comment utiliser un tel outil se servir de celui-ci. Les outils sont dangereux quand ils sont entre les mains d'utilisateurs n'ayant pas reçu la formation nécessaire à leur utilisation.

Entretenez les outils. Assurez-vous que les pièces en mouvement sont bien alignées et qu'elles ne se coincent pas, qu'il n'y a pas de pièces cassées et qu'il n'existe aucune situation pouvant affecter le fonctionnement. Si l'outil est endommagé, faites-le réparer avant de vous en servir à nouveau. De nombreux accidents sont causés par des outils mal entretenus.

Utilisez l'outil, les accessoires, etc., conformément à ces instructions et de la manière prévue pour le type particulier d'outil de en tenant compte des conditions de travail et de la tâche à effectuer. L'utilisation de l'outil pour des opérations différentes de celles pour lesquelles il est conçu pourrait causer une situation dangereuse.

Service après-vente

Faites réparer votre l'outil par un réparateur compétent n'utilisant que des pièces de rechange identiques. Ceci assurera le maintien de la sécurité de l'outil.

Préparez un calendrier d'entretien périodique pour outil. Lors du nettoyage d'un outil, veillez à ne pas démonter une partie quelconque de l'outil étant donné que des fils internes pourraient avoir été déplacés, être pincés ou avoir été montés de façon incorrecte. Certains produits de nettoyage tels que l'essence, le tétrachlorure de carbone, l'ammoniac, etc. peuvent endommager les pièces en plastique.

Bluetooth

N'utilisez pas l'outil laser avec Bluetooth® à proximité de stations-service, d'usines de produits chimiques, d'endroits où il existe un risque d'explosion et d'autres endroits exposés. N'utilisez pas l'outil laser avec Bluetooth® dans des avions. N'utilisez pas l'outil laser avec Bluetooth® à proximité de dispositifs médicaux. Évitez toute utilisation à proximité immédiate du corps humain pendant des périodes prolongées. Lorsque vous utilisez l'outil laser avec Bluetooth®, des interférences avec d'autres dispositifs et systèmes, des avions et des

dispositifs médicaux (p. ex., stimulateurs cardiaques, prothèses auditives) peuvent se produire.

La marque du mot Bluetooth® et les logos correspondants sont des marques déposées appartenant à Bluetooth SIG, Inc., et toute utilisation de ces marques par Robert Bosch Tool Corporation est effectuée sous licence.

Mise en garde de la FCC

FCC Le fabricant n'est pas responsable des perturbations radioélectriques causées par des modifications non autorisées de ce matériel. De telles modifications pourraient annuler le droit de l'utilisateur de se servir de ce matériel. Cet appareil est conforme à la Partie 15 des Règles de la FCC. Son exploitation est sujette au respect de deux conditions :

1. Cet appareil ne risque pas de causer des interférences nuisibles ; et
2. Cet appareil doit accepter toutes les interférences reçues, y compris les interférences qui peuvent causer un fonctionnement indésirable.

REMARQUE : ce matériel a été testé et il a été démontré qu'il respecte les limites fixées pour un appareil numérique de Classe B, conformément à la Partie 15 des Règles de la FCC. Ces limites sont conçues de manière à assurer une protection raisonnable contre les perturbations nuisibles dans une installation résidentielle. Ce matériel produit, utilise et peut rayonner de l'énergie de fréquence radioélectrique et, s'il n'est pas installé et utilisé

conformément aux instructions, il risque de causer des perturbations nuisibles aux communications radio. Cependant, il n'est pas possible de garantir qu'aucune perturbation ne résultera d'une installation particulière. Si ce matériel cause des perturbations radioélectriques nuisibles affectant la réception de la radio ou de la télévision – ce qui peut être déterminé en mettant ce matériel sous tension et hors tension – l'utilisateur devrait essayer de remédier à de telles perturbations en prenant une ou plusieurs des mesures suivantes :

- Changer l'orientation de l'antenne de réception ou la placer à un autre endroit.
- Augmenter la distance entre le matériel et le récepteur.
- Brancher le matériel dans une prise de courant faisant partie d'un circuit différent de celui auquel le récepteur est connecté.
- Consulter le revendeur ou un technicien radio/télévision expérimenté pour obtenir de l'aide.

ISDE Canada

Ce dispositif contient un ou plusieurs émetteur(s)/récepteur(s) exonéré(s) de l'obligation de paiement de licence en conformité avec le(s) RSS d'Innovation, Sciences et Développement économique Canada sur l'exonération d'une telle obligation de paiement. Son utilisation est autorisée moyennant le respect des deux conditions suivantes :

1. Cet équipement ne doit pas causer d'interférences.
2. Cet équipement doit accepter toute interférence reçue, y compris les interférences qui risquent de causer un fonctionnement indésirable de l'équipement.





Utilisation prévue

L'outil est conçu pour déterminer et vérifier les lignes horizontales et verticales.

L'outil laser est approprié pour mesurer à l'intérieur.



Symboles

Important : Certains des symboles suivants peuvent être utilisés sur votre outil. Veuillez les étudier et apprendre leur signification. L'interprétation correcte de ces symboles vous aidera à mieux utiliser votre outil et à vous en servir plus efficacement et en toute sécurité.

Symbole	Désignation/Explication
V	Volts (tension)
A	Ampères (courant)
Hz	Hertz (fréquence, cycles par seconde)
W	Watt (puissance)
pi	pièdes (longueur)
po	pouces (longueur)
m	Mètre (dimension)
mm	Millimètre (dimension)
lb	Livres (poids)
kg	Kilogrammes (poids)
min	Minutes (temps)
s	Secondes (temps)
F	Fahrenheit (température)
C	Celsius (température)
— — —	Courant continu (type ou caractéristique du courant)
	Ce symbole indique la présence d'un champ magnétique.
	Alerts user to laser radiation.
	Alerte l'utilisateur pour lire le mode d'emploi.
	Alerte l'utilisateur pour lui demander de porter un dispositif de protection des yeux.
	Désigne un programme de recyclage des piles Li-ion.

Symboles

Important : Certains des symboles suivants peuvent être utilisés sur votre outil. Veuillez les étudier et apprendre leur signification. L'interprétation correcte de ces symboles vous aidera à mieux utiliser votre outil et à vous en servir plus efficacement et en toute sécurité.

Symbole	Désignation/Explication
	Ce symbole indique que cet outil est répertorié par la Canadian Standards Association, et qu'il est conforme aux normes des États-Unis et du Canada.
	Ce symbole indique que l'appareil respecte les règles de la FCC.

Familiarisez-vous avec votre laser à lignes GLL330-42CG.

Fig. 1

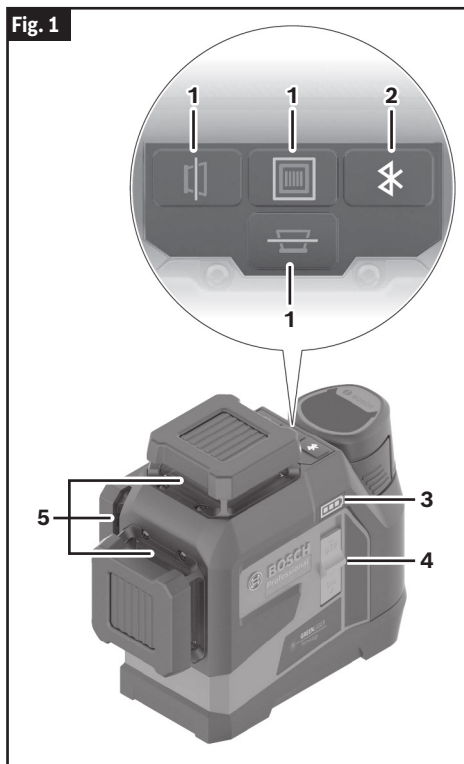

Fig. 2



2
 Laser Radiation. Do not stare into the beam.
 Class 2 Laser product. • Radiación láser. No
 mire al rayo. Producto láser de clase 2.
 • Rayonnement laser. Ne regardez pas
 directement dans le faisceau. Produit laser de
 Classe 2.

6

- 1 Boutons pour le mode de fonctionnement laser
- 2 Bouton Bluetooth®
- 3 Indicateur d'état de charge des piles
- 4 Interrupteur Marche/Arrêt
- 5 Orifice de sortie du faisceau laser

- 6 Plaque d'avertissement du laser
- 7 Raccord de trépied 5/8 po
- 8 Raccord de trépied 1/4 po
- 9 Numéro de série

Données techniques

Ligne laser	GLL330-42CG
Numéro de l'article	3601K65410
Zone de travail (typique) ¹ <ul style="list-style-type: none"> • sans récepteur • avec récepteur ² 	100 pi (30 m) 15-330 pi (5-100 m)
Précision de nivellement ^{3,4,5}	1/8 po à 30 pi (±3 mm à 10 m)
Plage typique de nivellement automatique	±4°
Temps typique de nivellement	< 4 s
Température de service ⁶	14°F à 104°F (-10°C à +40°C)
Température de stockage	-4°F à 158°F (-20°C à +70°C)
Altitude max.	6,562 pi (2000m)
Humidité relative de l'air max.	90%
Classe laser	2
Degré de pollution selon la norme CEI 61010-1 ⁷	2
Type de laser	< 10 mW, 500-540 nm
C6	10
Divergence	50 × 10 mrad (angle complet)
Récepteur laser compatible	LR8
Raccord de trépied	1/4 po, 5/8 po
Alimentation électrique de l'outil laser <ul style="list-style-type: none"> • Bloc-piles (lithium-ion) • Piles (alcali-manganèse) 	10.8 V/12 V Max 4 x 1.5 V LR6 (AA) (avec adaptateur de piles AA1)
Liste des piles/chargeurs <ul style="list-style-type: none"> • Blocs-piles rechargeables Bosch • Chargeurs de piles Bosch 	BAT414, GBA12V30 BC330, BC430, GAL1218V-30, GAL12V-20, GAL12V-40
Outil laser Bluetooth® <ul style="list-style-type: none"> • Compatibilité 	Bluetooth® 5.2 (Faible énergie) ⁸
Téléphone intelligent Bluetooth® <ul style="list-style-type: none"> • Compatibilité • Système d'exploitation 	Bluetooth® 5.2 (Faible énergie) ⁸ Android 4.3 (et au-dessus) iOS 7 (et au-dessus)
Type de protection ⁹	IP65

1. La plage de mesure utile peut être réduite par des conditions environnementales défavorables (p. ex., la lumière directe du soleil).
2. La portée maximale du récepteur est testée à 135° et 315° degrés seulement.
3. S'applique aux 4 points d'intersection à l'horizontale.
4. Les valeurs indiquées sont basées sur l'existence de conditions environnementales normales ou favorables (p. ex., sans vibrations, sans brouillard, sans fumée, sans lumière directe du soleil). Des fluctuations extrêmes de la température peuvent causer des déviations réduisant l'exactitude.

Données techniques

5. Un écart supplémentaire de $\pm 0,1$ mm/m / $\pm 0,004$ po/m doit être pris en compte lors de l'utilisation de la plage de nivellement automatique maximale.
6. Performance limitée à des températures < 0 °C / 32 °F.
7. Seuls des dépôts non conducteurs surviennent, mais l'on peut s'attendre à une conductivité temporaire occasionnelle causée par la condensation.
8. Pour les appareils Bluetooth® à faible consommation d'énergie, une connexion ne pourra peut-être pas être établie, en fonction du modèle et du système d'exploitation. Les appareils Bluetooth® doivent être compatibles avec le profil SPP.
9. Orifice d'insertion des piles et bloc-piles non inclus.

Données techniques déterminées avec la pile livrée avec le produit.

L'appareil de mesure laser peut être identifié clairement par le numéro de série **9** sur la plaque signalétique.

Préparation

Alimentation de l'outil laser

L'outil laser peut être utilisé soit avec des piles (AA) LR 6 disponibles dans le commerce, soit avec le bloc-piles au lithium-ion rechargeable Bosch mentionné dans la section technique de ce mode d'emploi.

Fonctionnement avec les blocs-piles au lithium-ion rechargeable Bosch

(Fig. 3)

⚠ AVERTISSEMENT Suivez tous les avertissements et toutes les instructions du mode d'emploi du bloc-piles au lithium-ion rechargeable Bosch avant d'utiliser le bloc-piles. Une utilisation ou une recharge inappropriée du bloc-piles peut augmenter le risque d'incendie, de blessures et de dommages matériels.

⚠ AVERTISSEMENT N'utilisez que des blocs-piles au lithium-ion rechargeables Bosch recommandés dans la section de ce mode d'emploi contenant les données techniques. L'utilisation de tout autre bloc-piles peut augmenter le risque d'incendie, de blessure et de dommages matériels.

⚠ AVERTISSEMENT Retirez les piles de l'outil lorsque vous avez l'intention de ne pas vous en servir pendant une période prolongée. Quand elles sont laissées inutilisées pendant des périodes prolongées, les piles risquent de se corroder et de se décharger.

⚠ AVERTISSEMENT N'utilisez que des chargeurs Bosch recommandés dans la section de ce mode d'emploi contenant les données techniques. L'utilisation de tout autre chargeur peut augmenter le risque d'incendie, de blessure et de dommages matériels.

Remarque : Le bloc-piles est fourni partiellement chargé. Pour s'assurer que le bloc-piles est chargé à sa pleine capacité, chargez complètement le bloc-piles dans le chargeur de piles avant de vous en servir pour la première fois.

Le bloc-piles au lithium-ion **10** est protégée contre les décharges profondes par le système de protection électronique des cellules (ECP / Electronic Cell Protection). Un circuit de protection désactive le niveau laser lorsque les piles sont déchargées.

Après l'arrêt automatique de l'outil, ne faites pas glisser l'interrupteur de marche/arrêt (ON/OFF) **4** sur OFF et sur ON. Ceci pourrait endommager les piles.

Pour insérer le bloc-piles chargé **10**, alignez le bloc-piles **10** et faites-le glisser dans l'orifice d'insertion des piles **15** jusqu'à ce qu'il se verrouille en place. Ne forcez pas.

Pour retirer le bloc-piles **10**, appuyez sur la languette d'éjection des piles **12** et tirez sur le bloc-piles pour le faire sortir de l'orifice d'insertion des piles **15**. Ne forcez pas pour faire ceci.

Fonctionnement avec des piles (AA) LR6 (en option)

(Fig. 3)

Des piles alcalines au manganèse sont recommandées pour l'outil laser.

Les piles sont insérées dans l'adaptateur de piles.

L'adaptateur de piles non rechargeables n'est conçu que pour un emploi dans les outils laser Bosch spécialement désignés à cet effet, et il ne doit pas être utilisé avec des outils électriques.

Pour insérer les piles, faites glisser le cache de l'adaptateur de piles **14** dans l'orifice d'insertion des piles **15**. Placez les piles dans le cache comme le montre l'illustration, sur le capuchon de fermeture de l'adaptateur de piles **11**. Au moment de l'insertion, faites attention d'installer les piles avec la polarité correcte en vous aidant de la représentation à l'intérieur du compartiment des piles. Faites glisser le capuchon de fermeture de l'adaptateur de piles **11** au-dessus du cache de l'adaptateur de piles **14** jusqu'à ce que vous constatiez qu'il est bien enclenché.

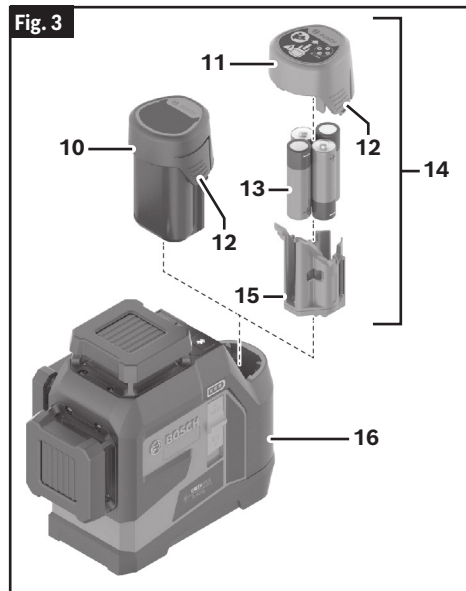

Préparation

Pour retirer les piles **13**, appuyez sur la languette d'éjection des piles **12** du capuchon de fermeture de l'adaptateur de piles **11** et détachez le capuchon de fermeture. Assurez-vous que les piles ne tombent pas. Pour ce faire, tenez l'outil laser de façon que l'orifice d'insertion des piles **15** soit orienté vers le haut. Retirez les piles.

Pour retirer le cache intérieur de l'adaptateur de piles **14** de l'orifice d'insertion des piles **15**, saisissez le cache de l'intérieur et tirez dessus pour le faire sortir de l'outil laser en exerçant une légère pression sur la paroi latérale.

Remplacez toujours toutes les piles en même temps. N'utilisez que des piles de la même marque avec une capacité identique.

Retirez les piles de l'outil laser lorsque vous avez l'intention de ne plus vous en servir pendant une période prolongée. Si vous laissez l'outil de mesure pendant des périodes prolongées avec les piles à l'intérieur, les piles risquent de se corroder et de se décharger toutes seules.

Indicateur d'état de charge des piles

(Fig. 1)

L'indicateur d'état de charge des piles **3** montre le niveau de charge du bloc-piles ou des piles.

Si le niveau de charge du bloc-piles ou des piles est faible, les traits laser seront de moins en moins visibles.

Remplacez immédiatement un bloc-piles défectueux ou des piles déchargées.

Fonctionnement

Mise en service

⚠ AVERTISSEMENT Ne laissez pas un outil laser sans surveillance pendant qu'il est allumé, et éteignez-le dès que vous avez fini de vous en servir. D'autres personnes risqueraient d'être aveuglées par le faisceau laser.

⚠ AVERTISSEMENT N'orientez pas le faisceau laser vers des personnes ou vers des animaux, et ne regardez pas le faisceau laser vous-même, même de loin.

- Protéger l'appareil de mesure contre l'humidité, ne pas l'exposer aux rayons directs du soleil.
- Ne pas exposer l'appareil de mesure à des températures extrêmes ou de forts changements de température. Ne le laissez pas traîner longtemps dans la voiture par ex. En cas d'importants changements de température, laissez l'appareil de mesure prendre la température ambiante avant de le mettre en service. Des températures extrêmes ou de forts changements de température peuvent entraver la précision de l'appareil de mesure.
- Éviter les chocs ou les chutes de l'appareil de mesure. Lorsque l'appareil de mesure a été soumis à de fortes influences extérieures, toujours effectuer un contrôle de précision avant de continuer à travailler. (Voir « Vérification de la précision de l'outil laser » à la page 38.)
- Mettez l'outil laser hors tension pendant son transport. L'unité pendulaire est verrouillée lorsque l'outil est mis hors tension, car elle pourrait être endommagée par des mouvements extrêmes.

Mise en Marche/Arrêt

Pour mettre l'outil laser sous tension, faites glisser l'interrupteur de marche/arrêt (ON/OFF) **4** en position activée (ON). Immédiatement après avoir été mis en marche, l'outil laser émettra une ligne laser par l'orifice de sortie pour le faisceau laser **5**.

Pour désactiver l'outil laser, faites glisser l'interrupteur de marche/arrêt (ON/OFF) **4** en position désactivée (OFF). Le pendule est verrouillé quand l'outil est mis hors tension.

Si la température de l'outil laser s'approche de la température de fonctionnement maximale autorisée, les lignes laser s'assombrissent progressivement.

Si la température de fonctionnement maximale autorisée est dépassée, les lignes laser clignotent rapidement avant que l'outil laser ne s'éteigne. Une fois refroidi, l'outil laser redeviendra à nouveau opérationnel et pourra être remis en marche.

Désactiver la coupure automatique

Si aucun bouton de l'outil laser n'est enfoncé pendant environ 120 min, l'outil laser se met automatiquement hors tension pour préserver la charge de la pile.

Pour remettre l'outil laser sous tension après une mise hors tension automatique, vous pouvez soit faire glisser l'interrupteur de marche/arrêt (ON/OFF) **4** jusqu'à la position désactivée (OFF) puis remettre à nouveau remettre l'outil laser sous tension, soit appuyer sur l'un des boutons de mode de fonctionnement du laser **1**.

Pour désactiver la fonction de mise hors tension automatique, appuyez sur l'un des boutons de mode de fonctionnement du laser **1** et maintenez-le enfoncé pendant au moins 3 sec. (pendant que l'outil est sous tension). Si la fonction de mise hors tension automatique est désactivée, les faisceaux laser clignoteront brièvement pour confirmer cette désactivation.

Pour réactiver la fonction de mise hors tension automatique, mettez l'outil laser successivement hors tension et sous tension.

Nivellement automatique

L'outil laser surveille la position tout au long de l'opération en cours. Il fonctionne avec la fonction de mise à niveau automatique pendant la configuration à l'intérieur de la plage de mise à niveau automatique de $\pm 4^\circ$. À l'extérieur de la plage de mise à niveau automatique, il passera automatiquement à la fonction d'inclinaison.

Travailler avec nivellement automatique

Positionnez l'outil laser sur une surface horizontale ferme, ou attachez-le au support de montage magnétique **16** ou au trépied **24**.

La fonction de mise à niveau automatique compense automatiquement les irrégularités dans la plage de mise à niveau automatique de $\pm 4^\circ$. Une fois que le faisceau laser est allumé en permanence, l'outil laser est mis à niveau de façon stable.

Si la mise à niveau automatique n'est pas possible, p. ex., parce que la surface sur laquelle l'outil laser est placé dévie du plan horizontal de plus de 4° , les lignes laser clignotent rapidement initialement pendant deux secondes, puis elles clignotent rapidement toutes les cinq secondes à plusieurs reprises. L'outil laser est dans le mode de fonctionnement incliné.

Pour faire des travaux supplémentaires avec mise à niveau automatique, placez l'outil laser à l'horizontale et attendez la fin de la procédure de mise à niveau automatique. Dès que l'outil laser est dans la plage de mise à niveau automatique de $\pm 4^\circ$, les faisceaux laser s'allument en continu.

Fonctionnement

En cas de vibrations du sol ou de changements de la position pendant le fonctionnement, l'outil laser est automatiquement remis à niveau. À l'issue de la mise à niveau, vérifiez la position des faisceaux laser par rapport aux points de référence pour éviter les erreurs résultant d'un changement dans la position de l'outil laser.

Télécommande par le biais de l'application Leveling Remote App

L'outil laser est pourvu d'un module Bluetooth® qui utilise la technologie radio pour activer une télécommande par le biais d'un téléphone intelligent comportant une interface Bluetooth®.

L'application (appli) « Leveling Remote App » est nécessaire pour utiliser cette fonction. Vous pouvez télécharger cette application en vous rendant dans l'App Store de votre dispositif terminal (Apple App Store, Google Play Store).

Pour obtenir des informations sur les spécifications nécessaires d'un système pour permettre d'effectuer une connexion avec Bluetooth®, veuillez vous rendre sur le site Web de Bosch à l'adresse www.bosch-pt.com

Lorsque vous effectuez un contrôle à distance au moyen de Bluetooth®, il se peut qu'il y ait des retards dans les transmissions entre votre dispositif/terminal mobile et votre outil laser en raison de mauvaises conditions de réception.

Activation de Bluetooth®

⚠ AVERTISSEMENT **N'activez pas le laser à distance en utilisant l'appli Bosch sans avoir de ligne de visée jusqu'à l'outil laser.** L'allumage soudain d'un faisceau laser brillant peut accroître le risque de blessure ou de dommages matériels.

Assurez-vous qu'il n'y a pas de spectateurs dans la trajectoire directe du faisceau laser avant d'activer le laser à distance.

Pour activer Bluetooth® pour la télécommande, appuyez sur le bouton Bluetooth® **2**. Assurez-vous que l'interface Bluetooth® est activée sur votre dispositif/terminal mobile.

La connexion entre le dispositif/terminal mobile et l'outil laser est établie après l'activation de l'application Bosch. Lorsque plusieurs outils laser actifs sont identifiés, sélectionnez celui qui est approprié. Quand un seul outil laser actif est identifié, la connexion est établie automatiquement.

La connexion est établie dès que le voyant du bouton Bluetooth® **2** s'allume. La connexion Bluetooth® peut être interrompue si la distance est trop grande ou s'il existe des obstacles entre l'outil laser et le dispositif/

terminal mobile, et s'il existe des sources d'interférence électromagnétique. Dans ce cas, le voyant de l'indicateur Bluetooth® clignote.

Désactivation de Bluetooth®

Afin de désactiver Bluetooth® pour la télécommande, appuyez sur le bouton Bluetooth® **2** ou éteignez l'outil laser.

Conseils pour l'utilisation

Utilisez toujours le centre de la ligne laser pour le marquage. La largeur de la ligne laser change en fonction de la distance.

Fonctionnement

Vérification de la précision de l'outil laser

Influences sur la précision

The ambient temperature has the greatest influence on accuracy. Temperature differences occurring from the ground upward, in particular, can divert the laser beam.

Étant donné que la plus grande différence de température entre les couches est proche du sol, l'outil doit toujours être monté sur un trépied lorsque la distance est supérieure à 20 m / 65 pi. Si possible, installez aussi l'outil au centre de la zone de travail.

En plus des influences extérieures, des influences propres au dispositif (telles que de grands chocs ou des chutes) peuvent également causer des déviations. Par conséquent, vérifiez l'exactitude de l'outil à chaque fois avant de commencer votre travail.

Vérifiez d'abord l'exactitude de nivellement de la ligne laser horizontale, puis l'exactitude de nivellement de la ligne laser verticale.

Si l'outil dépasse la déviation maximum pendant l'un des tests, veuillez le faire réparer par un centre de service après-vente de Bosch.

Contrôler la précision de nivellement horizontal de l'axe transversal

(Fig. 4, Fig. 5, Fig. 6, Fig. 7)

Pour ce contrôle, il est nécessaire de travailler sur une distance dégagée de 16 pi (4.8 m) sur un sol stable entre deux murs A et B.

1. Montez l'appareil de mesure près du mur A sur un trépied ou le placer sur un sol stable et plan. Mettez l'appareil de mesure en fonctionnement. Sélectionnez un fonctionnement transversal avec nivellement automatique. Sélectionnez le mode de fonctionnement dans lequel le plan laser horizontal et le plan laser vertical sont produits devant l'outil.
2. Dirigez le laser sur le mur le plus proche A et laissez l'appareil de mesure se niveler automatiquement. Marquez le milieu du point sur le mur où les lignes laser se croisent (point I).
3. Tournez l'appareil de mesure de 180°, laissez-le se niveler automatiquement et marquez le point de croisement des faisceaux laser sur le mur en face B (point II).
4. Placez l'appareil de mesure – sans le tourner – près du mur B, mettez-le en marche et laissez-le se niveler automatiquement.
5. Ajustez l'appareil de mesure en hauteur (à l'aide du trépied ou, le cas échéant, par des cales appropriées)

de sorte que le point de croisement des faisceaux laser touche le point II sur le mur B tracé auparavant.

6. Tournez l'appareil de mesure de 180° sans en modifier la hauteur. Dirigez-le vers mur A de sorte que la ligne laser verticale passe à travers le point I déjà marqué.
7. Laissez l'appareil de mesure se niveler automatiquement et marquez le point de croisement des faisceaux laser sur le mur A (point III).

La diferencia d entre ambos puntos I y III marcados sobre la pared A corresponde a la desviación real en altura del aparato de medición en el eje transversal.

Sur la distance de mesure de $2 \times 16 \text{ pi} = 32 \text{ pi}$ ($2 \times 5 \text{ m} = 10 \text{ m}$), la déviation maximale autorisée est la suivante :

$$32 \text{ pi} \times \pm 0.0036 \text{ po/pi} = \pm 1/8 \text{ in} (0.115 \text{ po}) (10 \text{ m} \times \pm 0.3 \text{ mm/m} = \pm 3 \text{ mm})$$

Ainsi, la différence d entre les points I et III ne doit pas dépasser 0.115 po (3 mm) (max.).

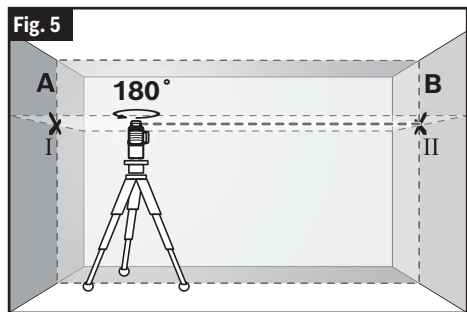
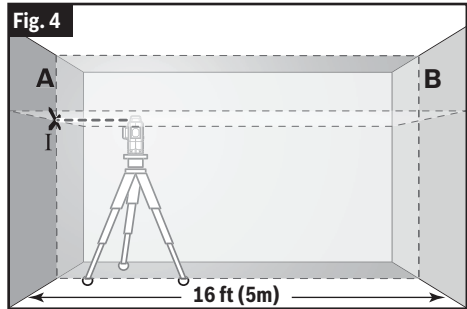

Fonctionnement

Fig. 6

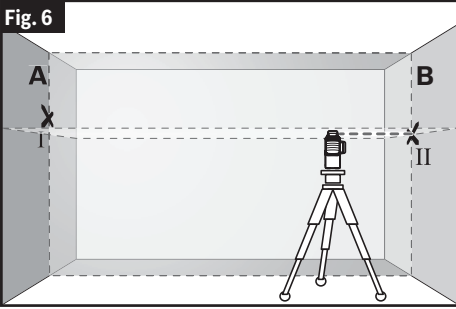

L'écart d entre les deux points marqués III et IV indique l'écart réel de l'appareil de mesure de la verticale.

5. Mesurez la hauteur du cadre de porte.

Répétez la procédure de mesure pour le deuxième plan laser vertical. Pour ce faire, sélectionnez un mode de fonctionnement dans lequel un plan laser vertical est produit à côté de l'outil. Faites tourner l'outil de 90° avant de commencer la procédure de mesure.

L'écart maximum admissible se calcule comme suit :

double hauteur du cadre de porte $\times 0,0036$ po/pi
(0,3 mm/m).

Exemple : Pour une hauteur du cadre de porte de 6,5 pi (2 m), l'écart ne doit pas dépasser $2 \times 6,5$ pi $\times \pm 0,0036$ po/pi = 0,047 po (2×2 m $\times \pm 0,3$ mm/m = $\pm 1,2$ mm).

En conséquence, les points III et IV ne doivent pas être à plus de 0,047 po (1,2 mm) (max.) l'un de l'autre.

Fig. 7

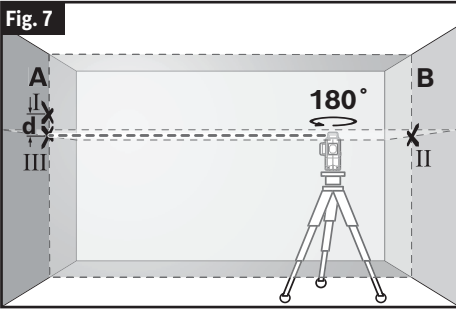

Vérification de la précision du nivellement vertical

(Fig. 8, Fig. 9)

Pour ce contrôle, on nécessite un jour de porte d'au moins 8 pi (2,5 m) d'entrebâillement (sur sol stable) de chaque côté de la porte.

1. Placez l'appareil de mesure à une distance de 8 pi (2,5 m) du cadre de porte sur un support stable et plan (pas sur un trépied). Laissez l'appareil de mesure se niveler automatiquement en mode vertical et dirigez les lignes laser sur le cadre de porte.
2. Marquez le milieu de la ligne laser verticale au sol à l'aplomb du cadre de porte (point I), à une distance de 8 pi (2,5 m) sur le coté opposé du cadre de porte (point II), ainsi qu'au bord supérieur du cadre de porte (point III).
3. Tournez l'appareil de mesure de 180° et placez-le de l'autre côté du cadre de porte directement derrière le point II. Laissez l'appareil de mesure se niveler automatiquement et alignez la ligne laser verticale de sorte que son point médian passe exactement à travers les points I et II.
4. Marquez le milieu de la ligne laser au bord supérieur du cadre de porte en tant que point IV.

Fig. 8

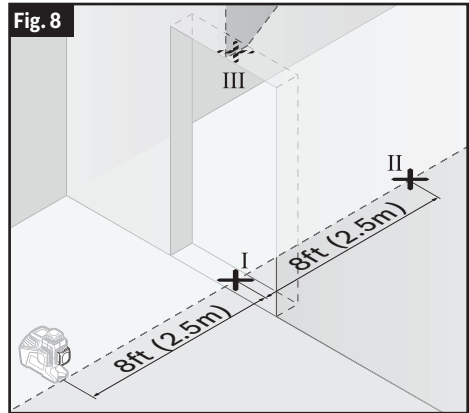
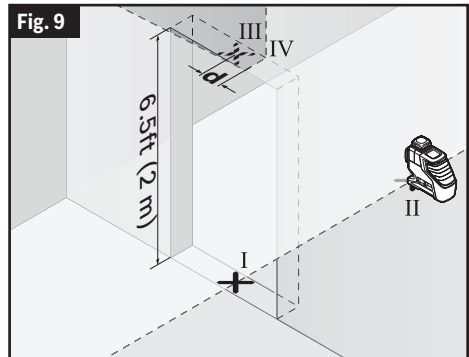

Fig. 9



Fonctionnement

Utiliser avec la fixation

Travail avec le support de montage magnétique LB 10 (accessoire en option)

(Fig. 10, Fig. 11, Fig. 12, Fig. 13, Fig. 14)

Vous pouvez sécuriser l'outil laser sur des surfaces verticales ou sur des matériaux magnétisables en utilisant le support de montage magnétique **16**. Conjointement avec la pince de fixation au plafond **20**, l'outil laser peut également être aligné verticalement.

Placez l'outil laser avec le support de trépied de 1/4 po **8** sur la vis de fixation du support magnétique de 1/4 po **18**, et vissez-le fermement.

Options de fixation pour le support de montage magnétique **16** :

- À l'aide d'une vis de fixation disponible dans le commerce, il peut être attaché à une surface en bois via le trou pour vis de montage magnétique **19**.
- Les aimants **17** peuvent être utilisés pour l'attacher à des matériaux magnétisables.
- L'agrafe de plafond **20** peut être utilisée pour l'attacher à des grilles de plafond.

Remarque : Utilisez seulement une agrafe DK20. L'utilisation d'une agrafe DK10 ne fournirait pas un support suffisant et pourrait entraîner la chute de l'outil.

Gardez vos doigts à l'écart du côté arrière de l'accessoire magnétique lorsque vous êtes en train d'attacher l'accessoire sur des surfaces. La forte force de traction des aimants pourrait coincer vos doigts.

Alignez de façon approximative le support de montage Magnétique **16** avant de mettre l'outil laser sous tension.

Travailler avec l'agrafe de plafond DK20 (accessoire en option)

(Fig. 10, Fig. 14)

⚠ AVERTISSEMENT Assurez-vous que cet app areil et l'outil sont solidement assujettis avant de les utiliser.

L'agrafe de plafond DK20 **20** peut être fixée aux grilles de plafond pour permettre une utilisation avec un support de montage magnétique :

1. Faites glisser le support de montage magnétique en position sur l'agrafe de plafond **20**. Le support de montage magnétique peut nécessiter de légers ajustements pour pouvoir s'insérer dans le rail de l'agrafe de plafond **20**.

Fig. 10

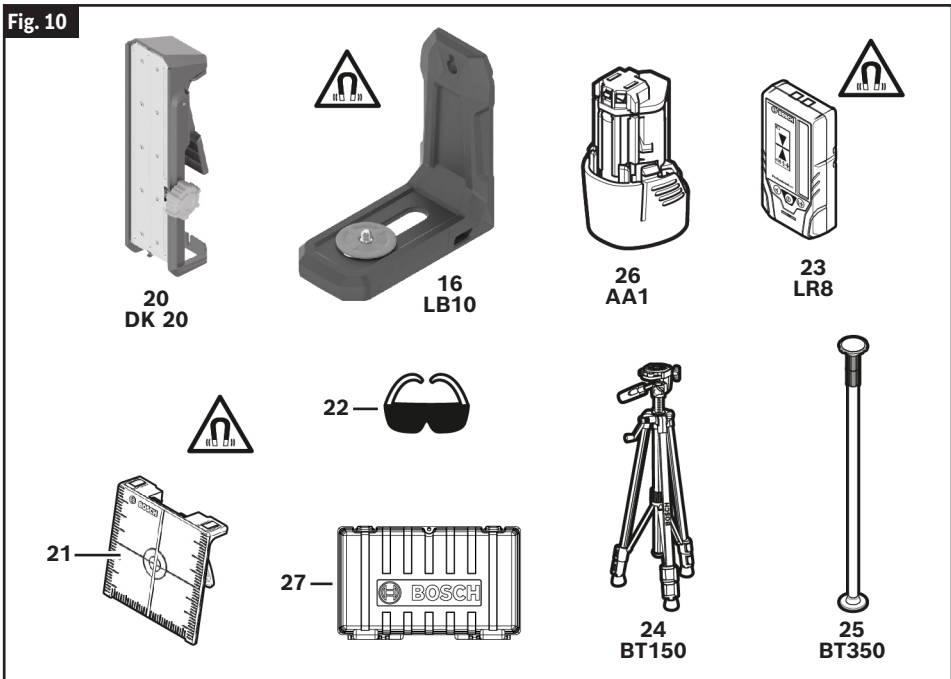

Fonctionnement

Fig. 11

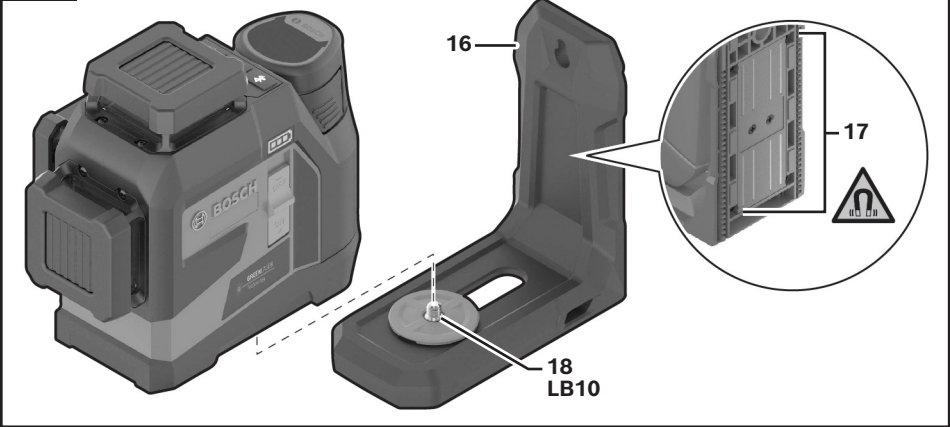

Fig. 13

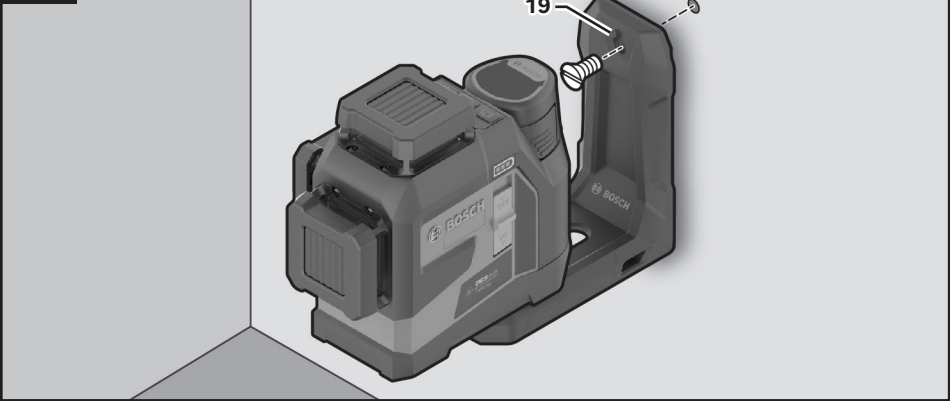
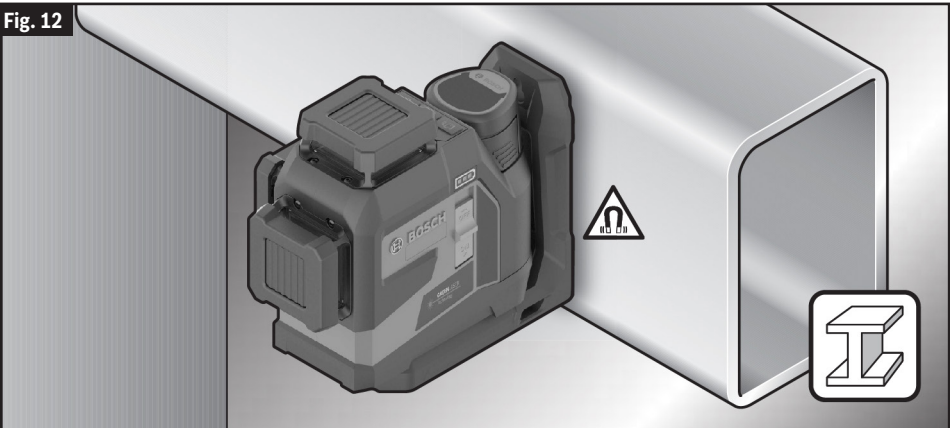
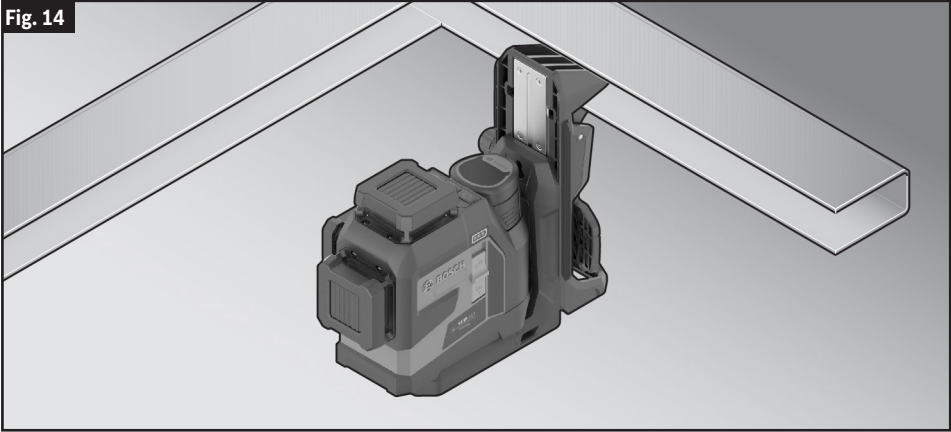

Fig. 12



Fonctionnement

Fig. 14



2. Appuyez sur la poignée pour ouvrir l'agrafe du DK20 **20**. Attachez l'agrafe de plafond **20** à la grille du plafond.
3. Alignez de façon approximative le support de montage magnétique et l'agrafe de plafond DK20 **20** avant de mettre l'outil laser sous tension.
4. Activez l'outil laser.
5. Vous pouvez utiliser le bouton de réglage de l'agrafe de plafond **20** pour aligner précisément les lignes laser sur des points de référence.

Tournez le bouton de réglage de l'agrafe de plafond **20** dans le sens des aiguilles d'une montre pour élever le support de montage magnétique et dans le sens inverse des aiguilles d'une montre pour l'abaisser.

Travailler avec le trépied (accessoire en option)

(Fig. 2, Fig. 10, Fig. 15 - Fig. 18)

Un trépied **24** offre l'avantage d'être un support de mesure stable à hauteur réglable. Placez l'appareil de mesure avec le raccord de trépied 1/4 po **8** sur le filet du trépied **24** ou d'un trépied d'appareil photo disponible dans le commerce.

Pour la fixation sur un trépied de chantier disponible dans le commerce, utilisez le raccord de trépied 5/8 po **7**. Serrez l'appareil de mesure au moyen de la vis de blocage du trépied **24**.

Travailler avec récepteur laser (accessoire en option)

(Fig. 10, Fig. 19, Fig. 20)

Utilisez le récepteur laser **23** pour améliorer la détection des lignes laser dans des conditions d'éclairage

défavorables (environnement lumineux, lumière directe du soleil) et sur de grandes distances.

Tous les modes de fonctionnement sont appropriés pour une utilisation avec le récepteur laser **23**.

Travailler avec la platine de mesure laser (accessoire en option)

(Fig. 10)

La platine de mesure laser **21** améliore la visibilité du faisceau laser dans des conditions défavorables et pour des distances plus importantes.

La moitié réfléchissante de la platine de mesure laser **21** améliore la visibilité du faisceau laser, la moitié transparente rend le faisceau laser visible même du côté arrière de la platine de mesure laser.

Lunettes de vision du faisceau laser (accessoire en option)

(Fig. 10)

Les lunettes de vision du faisceau laser **22** filtrent la lumière ambiante. L'oeil perçoit ainsi la lumière du laser comme étant plus claire.

- Ne pas utiliser les lunettes de vision du faisceau laser **22** en tant que lunettes de protection. Les lunettes de vision du faisceau laser **22** servent à mieux reconnaître le faisceau laser, elles ne protègent cependant pas du rayonnement laser.
- Ne pas utiliser les lunettes de vision du faisceau laser **22** en tant que lunettes de soleil ou en circulation routière. Les lunettes de vision du faisceau laser ne protègent pas parfaitement contre les rayons ultraviolets et réduisent la perception des couleurs.

Fonctionnement

Fig. 15

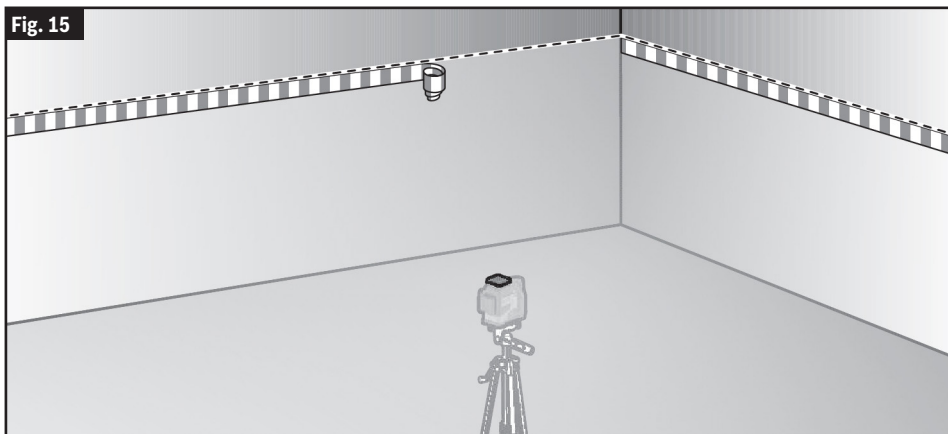

Fig. 16

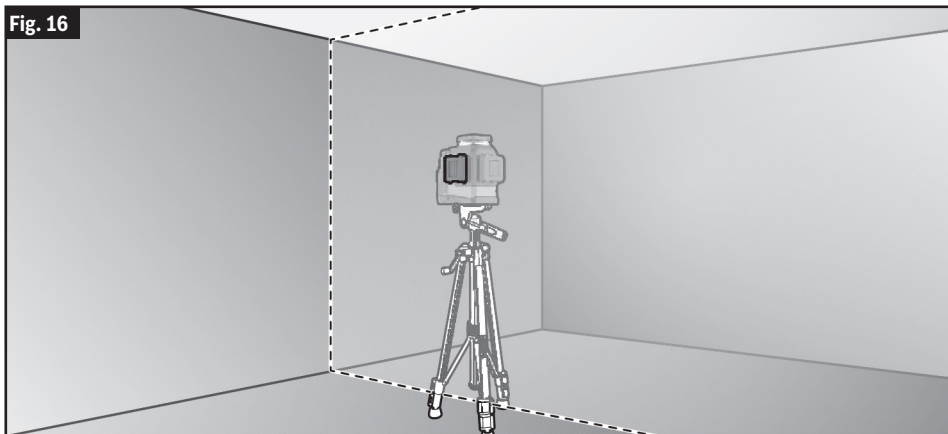
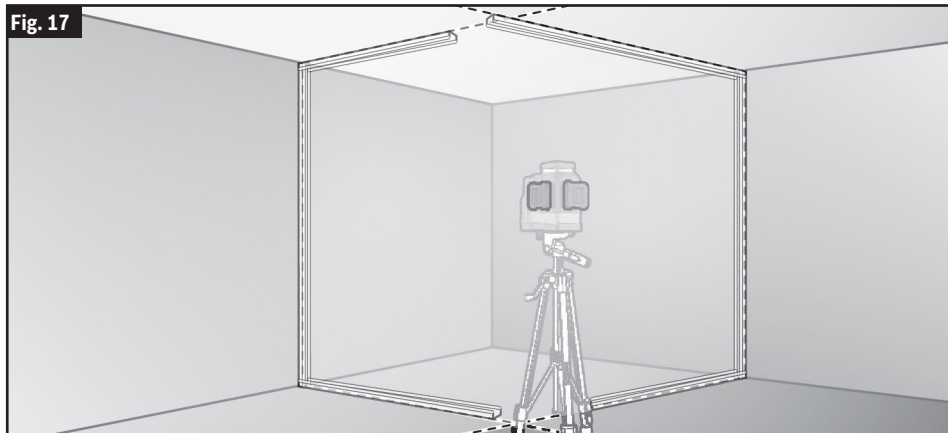

Fig. 17



Fonctionnement

Fig. 18

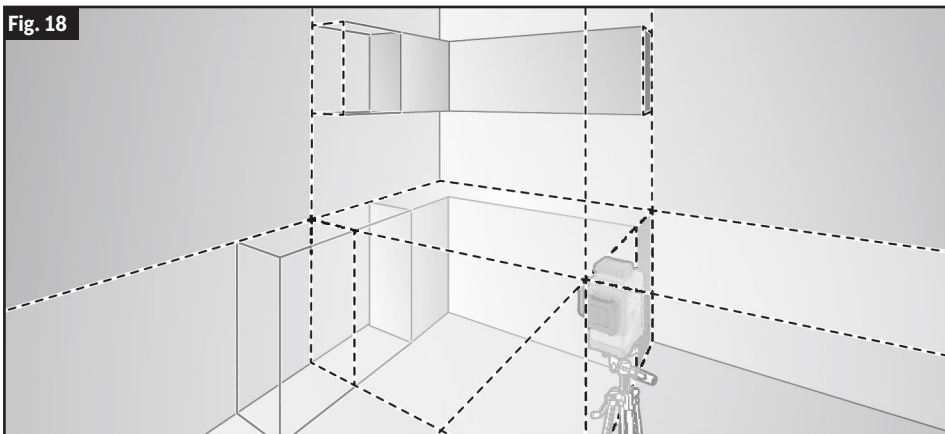

Fig. 19

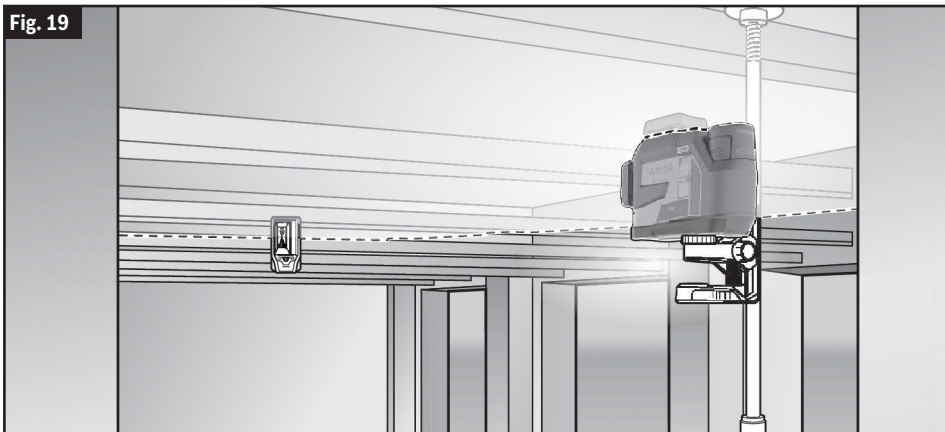
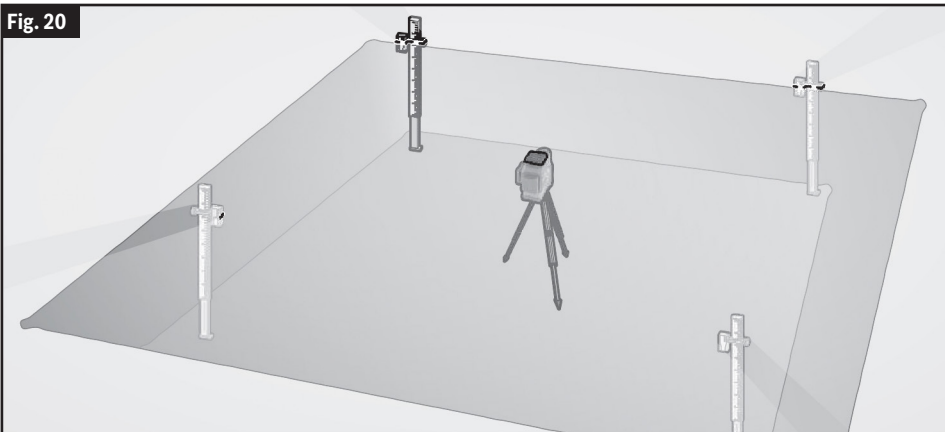

Fig. 20



Maintenance et service

Ne transporter et ranger l'appareil de mesure que dans son étui de protection fourni avec l'appareil.

Maintenir l'appareil de mesure propre.

Ne jamais plonger l'appareil de mesure dans l'eau ou dans d'autres liquides.

Nettoyer l'appareil à l'aide d'un chiffon doux et humide. Ne pas utiliser de détergents ou de solvants.

Nettoyer régulièrement en particulier les surfaces se trouvant près de l'ouverture de sortie du laser en veillant à éliminer les poussières.

Si, malgré tous les soins apportés à la fabrication et au contrôle de l'appareil de mesure, celui-ci devait avoir un défaut, la réparation ne doit être confiée qu'à une station de service après-vente agréée pour outillage Bosch.

Pour toute demande de renseignement ou commande de pièces de rechange, nous préciser impérativement le numéro d'article à dix chiffres de l'appareil de mesure indiqué sur la plaque signalétique.

Protection de l'environnement

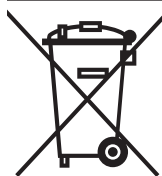

Recyclez les matières premières et les piles au lieu de les mettre au rebut. L'instrument, ses accessoires, son conditionnement et les piles usées doivent être triés en vue d'un recyclage écologique conforme aux lois les plus récentes.

Símbolos de seguridad

Las definiciones que aparecen a continuación describen el nivel de gravedad de cada palabra de aviso. Por favor, lea el manual y preste atención a estos símbolos.





	Este es el símbolo de alerta de seguridad. Se utiliza para alertarle a usted de posibles peligros de lesiones corporales. Obedezca todos los mensajes de seguridad que sigan a este símbolo para evitar posibles lesiones o la muerte.
 PELIGRO	PELIGRO indica una situación peligrosa que, si no se evita, causará la muerte o lesiones graves.
 ADVERTENCIA	ADVERTENCIA indica una situación peligrosa que, si no se evita, podría causar la muerte o lesiones graves.
 PRECAUCIÓN	PRECAUCIÓN indica una situación peligrosa que, si no se evita, podría causar lesiones leves o moderadas.

Tabla de contenido

Advertencias generales de seguridad	47	Operación	58
Bluetooth	49	Puesta en marcha	58
Aviso de precaución de la FCC	50	Conexión/desconexión	58
ISED Canadá	50	Nivelación automática	58
Uso previsto	50	Control remoto por medio de la app Leveling Remote	59
Símbolos	51	Consejos de trabajo	59
Familiarización con su láser de líneas GLL330-42CG	53	Comprobación de la precisión de la herramienta láser	60
Datos Técnicos	54	Usar con accesorios	62
Preparación	56	Mantenimiento y servicio	67
Fuente de alimentación de la herramienta láser .	56	Protección ambiental	67
Indicador de estado de la batería	57		

Advertencias generales de seguridad

⚠️ ADVERTENCIA Lea todas las instrucciones. Si no se siguen todas las instrucciones que aparecen a continuación, el resultado podría ser exposición a radiación peligrosa, descargas eléctricas, incendio y/o lesiones graves.

GUARDE TODAS LAS ADVERTENCIAS E INSTRUCCIONES PARA REFERENCIA FUTURA.

La expresión "herramienta láser" que se incluye en las advertencias se refiere a su herramienta láser alimentada por baterías (inalámbrica).

La siguiente etiqueta está en la herramienta por seguridad del operador. ESTÉ SIEMPRE ATENTO a su ubicación cuando esté utilizando el láser.



NO dirija el rayo láser hacia personas o animales y no mire fijamente al rayo láser usted mismo. Esta herramienta láser produce radiación láser de clase 2 y cumple con las normas 21 CFR 1040.10 y 1040.11, excepto por la conformidad con la norma IEC 60825-1 Ed. 3., tal como se describe en el Aviso de Láser Núm. 56, con fecha de 8 de mayo de 2019. Esto puede causar ceguera en las personas.

NO mire directamente al rayo láser ni proyecte el rayo láser directamente a los ojos de otras personas. El resultado podría ser lesiones graves en los ojos.

NO coloque la herramienta en una posición que pueda hacer que alguien mire al rayo láser de manera intencional o accidental. El resultado podría ser lesiones graves en los ojos.

Asegúrese SIEMPRE de que todas las personas que se encuentren en la vecindad del lugar de uso conozcan los peligros de mirar directamente al láser.

No apunte NUNCA el rayo hacia una pieza de trabajo que tenga una superficie reflectante. La chapa de acero reflectante, lustrosa y brillante o las superficies reflectantes similares no se recomiendan para usar el láser. Las superficies reflectantes podrían dirigir el rayo de vuelta hacia el operador.

Es posible que el uso de controles o ajustes, o la realización de procedimientos que no sean los que se especifican aquí, cause exposición a radiación láser peligrosa.

NO utilice herramientas ópticas, tales como, pero sin limitarse a, telescopios o teodolitos, para ver el rayo láser. El resultado podría ser lesiones oculares graves.

NO deje desatendida la herramienta láser "ENCENDIDA" en ningún modo de funcionamiento. APAGUE SIEMPRE la herramienta láser cuando no se

esté utilizando. Si se deja ENCENDIDA la herramienta láser, se aumenta el riesgo de que alguien mire fijamente de manera accidental al rayo láser.

NO utilice los anteojos de visión láser como anteojos de seguridad. Los anteojos de visión láser se utilizan para mejorar la visualización del rayo láser, pero no protegen contra la radiación láser.

NO utilice los anteojos de visión láser como lentes de sol o en tráfico. Los anteojos de visión láser no ofrecen protección completa contra los rayos UV y reducen la percepción de los colores.

Posicione SIEMPRE la herramienta de manera segura. Si la herramienta falla, el resultado podría ser daños a la misma y/o lesiones graves al usuario.

NO retire ni deforme ninguna etiqueta de advertencia o de precaución. La retirada de las etiquetas aumenta el riesgo de exposición a radiación láser.

Uso y cuidado de las herramientas a batería

Recargue las baterías solo con el cargador especificado por el fabricante. Es posible que un cargador que sea adecuado para un tipo de paquete de batería cree un riesgo de incendio cuando se utilice con otro paquete de batería.

Utilice la herramienta solo con paquetes de batería designados específicamente. Es posible que el uso de cualquier otro paquete de batería cree un riesgo de lesiones e incendio.

Cuando el paquete de batería no se esté utilizando, manténgalo alejado de otros objetos metálicos, tales como clips sujetapapeles, monedas, llaves, clavos, tornillos u otros objetos metálicos pequeños, que puedan hacer una conexión de un terminal al otro. Si

Advertencias generales de seguridad

se cortocircuitan juntos los terminales de la batería, es posible que se causen quemaduras o un incendio.

En condiciones abusivas es posible que se expulse líquido de la batería; evite el contacto. Si se produce contacto accidentalmente, enjuáguese con agua. Si el líquido entra en contacto con los ojos, obtenga además ayuda médica. Es posible que el líquido expulsado de la batería cause irritación o quemaduras.

No utilice un paquete de batería o una herramienta que estén dañados o modificados. Es posible que las baterías dañadas o modificadas exhiban un comportamiento imprevisible que cause incendio, explosión o riesgo de lesiones.

No exponga un paquete de batería o una herramienta a un fuego o a una temperatura excesiva. Es posible que la exposición a un fuego o a una temperatura superior a 265 °F (130 °C) cause una explosión.

Siga todas las instrucciones de carga y no cargue el paquete de batería ni la herramienta fuera del intervalo de temperatura especificado en las instrucciones. Es posible que la realización de la carga de manera inadecuada o a temperaturas que estén fuera del intervalo especificado dañe la batería y aumente el riesgo de incendio.

Desconecte el paquete de batería de la herramienta antes de hacer cualquier ajuste, cambiar accesorios o almacenar la herramienta. Dichas medidas preventivas de seguridad reducen el riesgo de arrancar accidentalmente la herramienta.

No modifique ni intente reparar la herramienta o el paquete de batería, excepto tal como se indique en las instrucciones de uso y cuidado.

Seguridad en el área de trabajo

Mantenga el área de trabajo limpia y bien iluminada. Las áreas desordenadas u oscuras invitan a que se produzcan accidentes.

NO utilice la herramienta láser cerca de niños ni deje que los niños utilicen la herramienta láser. El resultado podría ser lesiones oculares graves.

NO utilice herramientas, aditamentos ni accesorios láser a la intemperie cuando estén presentes condiciones en las que haya relámpagos.

No utilice la herramienta láser en entornos explosivos, tales como los existentes en presencia de líquidos, gases o polvos inflamables. Se pueden generar chispas en la herramienta láser, las cuales es posible que incendien el polvo o los vapores.

Seguridad eléctrica

⚠ ADVERTENCIA Las baterías pueden explotar o tener fugas y causar lesiones o incendios. Para reducir este riesgo, siga siempre todas las instrucciones y advertencias que se encuentran en la etiqueta de las baterías y en su paquete.

NO haga circuito en los terminales de batería.

NO cargue baterías alcalinas.

NO mezcle baterías viejas y nuevas. Reemplace todas las baterías al mismo tiempo por baterías nuevas de la misma marca y del mismo tipo.

NO mezcle las químicas de las baterías.

Deseche o recicle las baterías de acuerdo con el código local.

NO deseche las baterías en un fuego.

Mantenga las baterías fuera del alcance de los niños.

Retire las baterías si el dispositivo no se va a utilizar durante varios meses.

⚠ ADVERTENCIA Riesgo de incendio y quemaduras. No se debe abrir, aplastar o calentar por encima de 158 °F (70 °C) ni incinerar.

Seguridad personal

Si la radiación láser le da en un ojo, debe cerrar deliberadamente los ojos y girar inmediatamente la cabeza alejándola del rayo.

No haga modificaciones al equipo láser.

Manténgase alerta, fíjese en lo que está haciendo y use el sentido común cuando utilice una herramienta. No utilice una herramienta mientras esté cansado o bajo la influencia de drogas, alcohol o medicamentos. Es posible que un momento de desatención mientras se utiliza una herramienta cause lesiones corporales graves o resultados de medición incorrectos.

Use equipo de seguridad. Use siempre protección ocular. El equipo de seguridad, tal como una máscara antipolvo, zapatos de seguridad antideslizantes, casco o protección de la audición, utilizado según lo requieran las condiciones, reducirá las lesiones corporales.

Tenga precaución cuando utilice herramientas láser en las proximidades de peligros eléctricos.

Advertencias generales de seguridad

Imanes



Mantenga los accesorios magnéticos alejados de los implantes u otros dispositivos médicos, tales como marcapasos o bombas de insulina. Los imanes generan un campo que puede afectar al funcionamiento de los implantes o los dispositivos médicos, lo cual es posible que cause lesiones corporales graves.

Mantenga la herramienta, el dispositivo de posicionamiento y el la placa objetivo para el láser alejados de los medios de almacenamiento magnético de datos y los equipos magnéticamente sensibles. El efecto de los imanes de la herramienta y la placa objetivo para el láser puede causar una pérdida irreversible de datos.

Uso y cuidado

Utilice la herramienta correcta para la aplicación que vaya a realizar. La herramienta correcta hará el trabajo mejor y de manera más segura.

No utilice la herramienta si el interruptor no la enciende y apaga. Cualquier herramienta que no se pueda controlar con el interruptor es peligrosa y debe ser reparada.

Almacene la herramienta inactiva fuera del alcance de los niños y no deje que las personas que no estén familiarizadas con la herramienta o con estas instrucciones utilicen la herramienta. Las herramientas

son peligrosas en las manos de los usuarios que no hayan recibido capacitación.

Realice mantenimiento de las herramientas. Compruebe si hay desalineación o atoramiento de las piezas móviles, rotura de piezas y cualquier otra situación que pueda afectar al funcionamiento de la herramienta. Si la herramienta está dañada, haga que la reparen antes de utilizarla. Muchos accidentes son causados por herramientas mantenidas deficientemente.

Utilice la herramienta, los accesorios, etc., de acuerdo con estas instrucciones y de la manera prevista para el tipo específico de herramienta, teniendo en cuenta las condiciones de trabajo y el trabajo que se vaya a realizar. El uso de la herramienta para realizar operaciones distintas a las previstas podría causar una situación peligrosa.

Servicio de ajustes y reparaciones

Haga que su herramienta reciba servicio de ajustes y reparaciones por un técnico de reparaciones calificado que utilice únicamente piezas de repuesto idénticas. Esto garantizará que se mantenga la seguridad de la herramienta.

Desarrolle un programa de mantenimiento periódico para la herramienta. Cuando limpie una herramienta, tenga cuidado de no desarmar ninguna parte de la misma, ya que es posible que los cables internos queden descolocados o resulten aplastados, o que se monten incorrectamente. Es posible que ciertos agentes de limpieza, tales como gasolina, tetracloruro de carbono, amoníaco, etc., dañen las piezas de plástico.

Bluetooth

No utilice la herramienta láser con Bluetooth® en las proximidades de estaciones de gasolina, plantas químicas, áreas en las que exista peligro de explosión y áreas sujetas a voladuras. No utilice la herramienta láser con Bluetooth® en aviones. No utilice la herramienta láser con Bluetooth® en las inmediaciones de dispositivos médicos. Evite utilizarla en las inmediaciones directas del cuerpo humano durante períodos de tiempo prolongados. Cuando utilice la herramienta láser con Bluetooth®, es posible que se produzca interferencia con otros

dispositivos y sistemas, aviones y dispositivos médicos (p. ej., marcapasos cardíacos o audífonos).

La marca denominativa y los logotipos de Bluetooth® son marcas registradas pertenecientes a Bluetooth SIG, Inc., y cualquier uso de dichas marcas por Robert Bosch Tool Corporation es bajo licencia.

Aviso de precaución de la FCC



El fabricante no es responsable de la radiointerferencia causada por las modificaciones no autorizadas que se realicen en este equipo. Dichas modificaciones podrían anular la autoridad del usuario para utilizar el equipo. Este dispositivo cumple con la Parte 15 de las Reglas de la FCC. El funcionamiento está sujeto a las dos condiciones siguientes:

1. Este dispositivo no puede causar interferencias nocivas y
2. Este dispositivo debe aceptar cualquier interferencia recibida, incluyendo interferencia que pueda causar un funcionamiento no deseado.

NOTA: Este equipo ha sido sometido a pruebas y se ha comprobado que cumple con los límites para un dispositivo digital de Clase B, conforme a la parte 15 de las Normas de la FCC. Estos límites están diseñados para proporcionar protección razonable contra la interferencia perjudicial en una instalación residencial. Este equipo

genera, usa y puede irradiar energía de radiofrecuencia y, si no se instala y utiliza de acuerdo con las instrucciones, puede causar interferencia perjudicial para las radiocomunicaciones. Sin embargo, no hay garantía de que no vaya a ocurrir interferencia en una instalación específica. Si este equipo causa interferencia perjudicial para la recepción de radio o televisión, lo cual se puede determinar apagando y encendiendo el equipo, se recomienda al usuario que intente corregir la interferencia tomando una o más de las medidas siguientes:

- Reoriente o reubique la antena receptora.
- Aumente la separación entre el equipo y el receptor.
- Conecte el equipo a un tomacorriente que esté en un circuito distinto al circuito al que el receptor esté conectado.
- Consulte al distribuidor o a un técnico experto en radio/TV para obtener ayuda.

ISED Canadá

Este dispositivo contiene transmisor(es)/receptor(es) exento(s) de licencia que cumplen con los estándares RSS de exención de licencia del Departamento de Innovación, Ciencia y Desarrollo Económico de Canadá. Su funcionamiento está sujeto a las dos condiciones siguientes:

1. Este dispositivo no podrá causar interferencia.
2. Este dispositivo debe aceptar cualquier interferencia, incluyendo interferencia que pueda causar un funcionamiento no deseado del dispositivo.





Uso previsto

La herramienta está diseñada para determinar y comprobar líneas horizontales y verticales.

La herramienta láser es adecuada para uso en interiores.



Símbolos

Importante: Es posible que se utilicen algunos de los siguientes símbolos en esta herramienta. Por favor, estúdielos y aprenda su significado. La interpretación correcta de estos símbolos le permitirá utilizar la herramienta mejor y de manera más segura.

Symbole	Désignation/Explication
V	Volts (tension)
A	Ampere (corriente)
Hz	Hertz (frecuencia, ciclos por segundo)
W	Watt (potencia)
pi	pies (longitud)
pulg.	pulgadas (longitud)
m	Metros (longitud)
mm	Milímetros (longitud)
lb	Libras (peso)
kg	Kilogramos (peso)
min	Minutos (tiempo)
s	Segundos (tiempo)
F	Fahrenheit (temperatura)
C	Celsius (temperatura)
— — —	Corriente continua (tipo o una característica de corriente)
	Este símbolo indica que hay un campo magnético establecido.
	Alerta al usuario de la presencia de radiación láser.
	Alerta al usuario para que lea el manual.
	Alerta al usuario para que use protección ocular.
	Designa un programa de reciclaje de baterías de ion Li.

Símbolos

Importante: Es posible que se utilicen algunos de los siguientes símbolos en esta herramienta. Por favor, estúdielos y aprenda su significado. La interpretación correcta de estos símbolos le permitirá utilizar la herramienta mejor y de manera más segura.

Symbole	Désignation/Explication
	Este símbolo indica que esta herramienta está homologada por la Canadian Standards Association, conforme a las normas estadounidenses y canadienses.
	Este símbolo designa que la herramienta cumple con las Reglas de la FCC.

Familiarización con su láser de líneas GLL330-42CG

Fig. 1

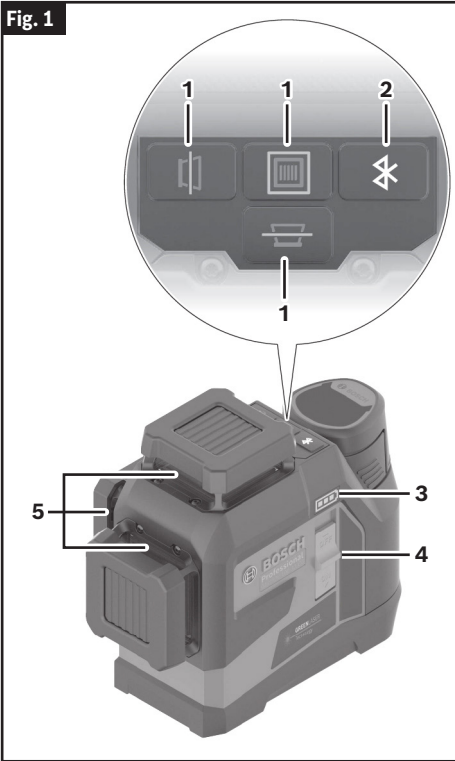
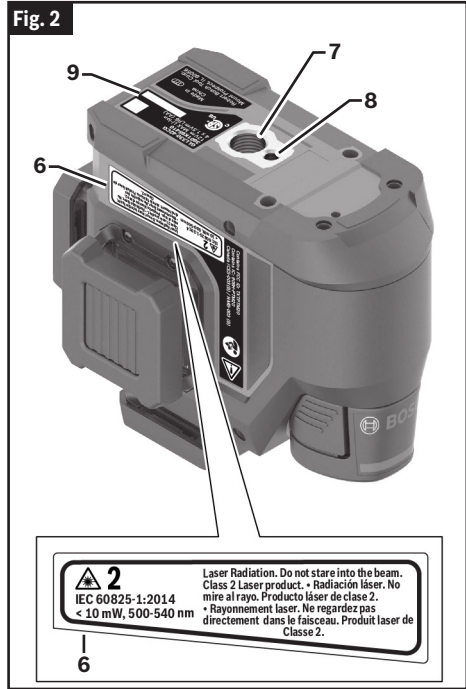

Fig. 2



2 Laser Radiation. Do not stare into the beam.
Class 2 Laser product. • Radiación láser. No mire al rayo. Producto láser de clase 2.
IEC 60825-1:2014 < 10 mW, 500-540 nm
• Rayonnement laser. Ne regardez pas directement dans le faisceau. Produit laser de Classe 2.

6

- 1 Botóns del modo de funcionamiento del láser
- 2 Botón de Bluetooth®
- 3 Indicador de estado de la batería
- 4 Interruptor de conexión/desconexión
- 5 Abertura de salida del rayo láser

- 6 Señal de aviso láser
- 7 Fijación para trípode de 5/8 pulgadas
- 8 Fijación para trípode de 1/4 pulgadas
- 9 Número de serie

Datos Técnicos

Láser de líneas	GLL330-42CG
Número de artículo	3601K65410
Alcance (typical) ¹ <ul style="list-style-type: none"> • sin receptor láser • con receptor láser ² 	100 pies (30 m) 15-330 pies (5-100 m)
Precisión de nivelación ^{3 4 5}	1/8 pulgadas a 30 pies (±3 mm a 10 m)
Margen de autonivelación típico	±4°
Tiempo de nivelación, típico	< 4 s
Temperatura de almacenamiento ⁶	14°F a 104°F (-10°C a +40°C)
Température de stockage	-4°F a 158°F (-20°C a +70°C)
Altitud máx.	6,562 pies (2000m)
Humedad relativa máx.	90%
Clase de láser	2
Grado de contaminación de acuerdo con IEC 61010-1 ⁷	2
Tipo de láser	< 10 mW, 500-540 nm
C6	10
Divergencia	50 × 10 mrad (ángulo completo)
Receptor láser compatible	LR8
Fijación para trípode	1/4 pulgadas, 5/8 pulgadas
Fuente de alimentación de la herramienta láser <ul style="list-style-type: none"> • Paquete de batería (de ion litio) • Baterías (alcalinas de manganeso) 	10.8 V/12 V Max 4 x 1.5 V LR6 (AA) (con adaptador de baterías AA1)
Lista de baterías/cargadores <ul style="list-style-type: none"> • Paquetes de batería recargables Bosch • Cargadores de baterías Bosch 	BAT414, GBA12V30 BC330, BC430, GAL1218V-30, GAL12V-20, GAL12V-40
Herramienta láser con Bluetooth® <ul style="list-style-type: none"> • Compatibilidad 	Bluetooth® 5.2 (baja energía) ⁸
Teléfono inteligente con Bluetooth® <ul style="list-style-type: none"> • Compatibilidad • Sistema operativo 	Bluetooth® 5.2 (baja energía) ⁸ Android 4.3 (y superior) iOS 7 (y superior)
Grado de protección ⁹	IP65

1. El alcance de trabajo puede ser reducido por condiciones ambientales desfavorables (p. ej., radiación solar directa).
2. El alcance máximo del receptor se prueba a 135° y 315° grados solamente.
3. Se aplica a los 4 puntos de intersección horizontales.
4. Los valores indicados presuponen condiciones ambientales de normales a favorables (p. ej., ausencia de vibración, ausencia de niebla, ausencia de humo y ausencia de luz solar directa). Las fluctuaciones extremas de temperatura pueden causar desviaciones de la precisión.

Datos Técnicos

5. Se debe tener en cuenta una desviación adicional de $\pm 0,004$ pulgadas/m ($\pm 0,1$ mm/m) cuando se esté en el intervalo de autonivelación máximo.
6. Rendimiento limitado a temperaturas < 32 °F (0 °C).
7. Solo se producen depósitos no conductores, por lo que se espera conductividad temporal ocasional causada por la condensación.
8. Para dispositivos Bluetooth® de baja energía, puede que no sea posible establecer una conexión, dependiendo del modelo y del sistema operativo. Los dispositivos Bluetooth® deben ser compatibles con el perfil SPP.
9. Puerto de las baterías y paquetes de batería no incluidos.

Datos técnicos determinados con la batería tal y como se entrega el producto de fábrica.

La herramienta láser se puede identificar claramente con el número de serie **9** ubicado en la placa de tipo.

Preparación

Fuente de alimentación de la herramienta láser

La herramienta láser se puede utilizar tanto con baterías LR 6 (AA) disponibles comercialmente como con la batería de ion litio recargable Bosch que se indica en la sección técnica de este manual.

Utilización con los paquetes de batería de ion litio Bosch recargables

(Fig. 3)

⚠ ADVERTENCIA Siga todas las advertencias y todas las instrucciones incluidas en el manual del paquete de batería de ion litio recargable Bosch antes de utilizar el paquete de batería. Es posible que una utilización y una recarga incorrectas del paquete de batería aumenten el riesgo de incendio, lesiones corporales y daños materiales.

⚠ ADVERTENCIA Utilice únicamente los paquetes de batería de ion litio Bosch recargables indicados en la sección de datos técnicos de este manual. Es posible que el uso de otros paquetes de batería aumente el riesgo de incendio, lesiones corporales y daños materiales.

⚠ ADVERTENCIA Retire las baterías de la herramienta cuando ésta no se vaya a utilizar durante períodos prolongados. Cuando se almacenan durante períodos prolongados, las baterías se pueden corroer y autodescargar.

⚠ ADVERTENCIA Utilice solo los cargadores Bosch indicados en la sección de datos técnicos de este manual. Es posible que el uso de otros cargadores aumente el riesgo de incendio, lesiones corporales y daños materiales.

Nota: El paquete de batería se suministra parcialmente cargado. Para asegurarse de utilizar la capacidad completa del paquete de batería, cargue completamente el paquete de batería en el cargador de baterías antes de utilizar la herramienta por primera vez.

El paquete de batería de ion litio **10** está protegido contra la descarga profunda por la protección electrónica de celda (PEC). Un circuito protector apaga el nivel láser cuando la batería se agota.

Después del apagado automático de la herramienta, no deslice el interruptor de encendido y apagado **4 hasta la posición de APAGADO y ENCENDIDO. La batería puede resultar dañada.**

Para insertar el paquete de batería cargado **10**, alinee el paquete de batería **10** y deslícelo hacia el interior del

puerto de las baterías **15** hasta que se bloquee en la posición correcta. No lo fuerce.

Para retirar el paquete de batería **10**, presione la lengüeta de liberación de la batería **12** y jale el paquete de batería hacia fuera del puerto de las baterías **15**. No use fuerza para hacer esto.

Utilización con baterías LR6 (AA) (especial)

(Fig. 3)

Se recomiendan baterías alcalinas de manganeso para la herramienta láser.

Las baterías se insertan en el adaptador de baterías.

El adaptador de baterías no recargables está diseñado solo para utilizarse en herramientas láser Bosch designadas y no se debe utilizar con herramientas eléctricas.

Para insertar las baterías, deslice la cubierta del adaptador de baterías **14** hacia el interior del puerto de las baterías **15**. Coloque las baterías en la cubierta de la manera que se muestra en la ilustración de la tapa selladora del adaptador de baterías **11**. Cuando inserte las baterías, preste atención a la polaridad correcta de acuerdo con la representación que se encuentra en el interior del compartimiento de las baterías. Deslice la tapa selladora del adaptador de baterías **11** sobre la cubierta del adaptador de baterías **14** hasta que sienta que se acopla con un clic en la posición correcta.

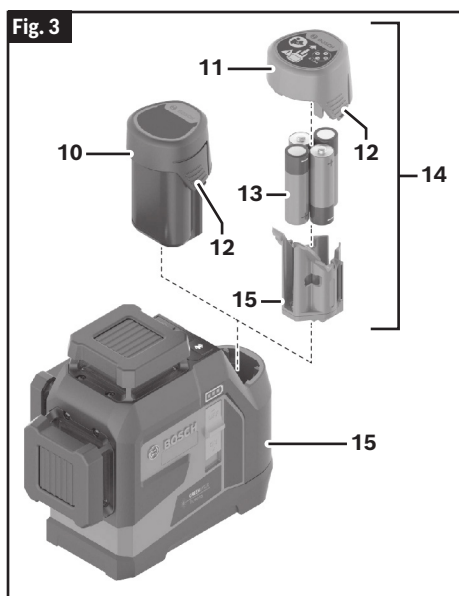

Preparación

Para retirar las baterías **13**, presione la lengüeta de liberación de las baterías **12** de la tapa selladora del adaptador de baterías **11** y jale la tapa selladora para separarla. Asegúrese de que las baterías no se salgan y caigan. Para hacer eso, sostenga la herramienta láser con el puerto de las baterías **15** orientado hacia arriba. Retire las baterías.

Para retirar la cubierta interior del adaptador de baterías **14** del puerto de las baterías **15**, introduzca la mano en la cubierta y jálela hacia fuera de la herramienta láser aplicando una presión ligera a la pared lateral.

Reemplace siempre todas las baterías al mismo tiempo. Utilice solo baterías de una marca y con capacidad idéntica.

Retire las baterías de la herramienta láser cuando ésta no se vaya a utilizar durante períodos prolongados. Cuando se almacenan durante períodos prolongados, las baterías se pueden corroer y autodescargar.

Indicador de estado de la batería

(Fig. 1)

El indicador de estado de la batería **3** muestra el estado de carga del paquete de batería o de las baterías.

Si el paquete de batería o las baterías se están quedando sin carga, las líneas láser se volverán gradualmente más tenues.

Reemplace inmediatamente un paquete de batería defectuoso o las baterías vacías.

Operación

Puesta en marcha

⚠ ADVERTENCIA No deje desatendida la herramienta láser cuando esté encendida y apáguela después de utilizarla. Otras personas podrían resultar cegadas por el rayo láser.

⚠ ADVERTENCIA No apunte el rayo láser hacia personas o animales y no mire directamente hacia el rayo láser, ni tan siquiera desde lejos.

- Proteja el aparato de medida de la humedad y de la exposición directa al sol.
- No exponga el aparato de medición ni a temperaturas extremas ni a cambios bruscos de temperatura. No lo deje, p.ej., en el coche durante un largo tiempo. Si el aparato de medición ha quedado sometido a un cambio fuerte de temperatura, antes de ponerlo en servicio, esperar primero a que se atempere. Las temperaturas extremas o los cambios bruscos de temperatura pueden afectar a la precisión del aparato de medición.
- Evite las sacudidas o caídas fuertes del aparato de medida. En caso de que el aparato de medida haya quedado sometido a unas sollicitaciones fuertes exteriores, antes de continuar trabajando con él deberá realizarse una comprobación de la precisión. (Ver "Comprobación de la precisión de la herramienta láser" en la página 62.)
- Apague la herramienta láser cuando la transporte. La unidad del péndulo se bloquea al apagar la herramienta, ya que de lo contrario puede resultar dañada por los movimientos extremos.

Conexión/desconexión

Para encender la herramienta láser, deslice el interruptor de encendido y apagado **4** hasta la posición de ENCENDIDO. Inmediatamente después de encender la herramienta láser, ésta envía una línea láser hacia fuera de la abertura de salida del rayo láser **5**.

Para apagar la herramienta láser, deslice el interruptor de encendido y apagado **4** hasta la posición de APAGADO. La unidad del péndulo se bloqueará al apagar la herramienta.

Si la temperatura de la herramienta láser se está acercando a la temperatura de funcionamiento máxima permisible, las líneas láser se volverán gradualmente más tenues.

Si se excede la temperatura de funcionamiento máxima permitida, las líneas láser parpadearán rápidamente antes de que la herramienta láser se apague. Una vez que

se haya enfriado, la herramienta láser estará de nuevo operativa y se podrá encender de nuevo.

Desactivación del automatismo de desconexión

Si no se presiona ningún botón de la herramienta láser durante aproximadamente 120 min, la herramienta láser se apagará automáticamente para preservar la vida útil de la batería.

Para encender de nuevo la herramienta láser después de que se haya apagado automáticamente, usted puede tanto deslizar primero el interruptor de encendido y apagado **4** hasta la posición de APAGADO y encender luego de nuevo la herramienta láser como presionar uno de los botones del modo de funcionamiento del láser **1**.

Para desactivar la función de apagado automático, mantenga presionado uno de los botones del modo de funcionamiento del láser **1** durante al menos 3 s (con la herramienta láser encendida). Si se desactiva la función de apagado automático, los rayos láser parpadearán brevemente como confirmación.

Para activar la función de apagado automático, apague y encienda de nuevo la herramienta láser.

Nivelación automática

La herramienta láser monitorea la posición en todo momento durante su utilización. Funciona con nivelación automática durante su configuración dentro del intervalo de autonivelación de $\pm 4^\circ$. Fuera del intervalo de autonivelación, cambiará automáticamente a la función de inclinación.

Operación con nivelación automática

Posicione la herramienta láser sobre una superficie nivelada y firme o instálela en la montura magnética **16** o el trípode **24**.

La función de nivelación automática compensa automáticamente las irregularidades dentro del intervalo de autonivelación de $\pm 4^\circ$. Una vez que el rayo láser esté iluminado permanentemente, la herramienta láser se habrá nivelado.

Si la nivelación automática no es posible, p. ej., debido a que la superficie sobre la que se encuentra la herramienta láser se desvía más de 4° del plano horizontal, las líneas láser parpadearán inicialmente con rapidez durante 2 segundos y luego parpadearán rápidamente cada 5 segundos varias veces. La herramienta láser estará en la función de inclinación.

Para realizar trabajo adicional con nivelación automática, coloque la herramienta láser de manera que esté horizontal y espere hasta que el procedimiento de

Operación

autonivelación se complete. En cuanto la herramienta láser esté dentro del intervalo de autonivelación de $\pm 4^\circ$, los rayos láser se iluminarán continuamente.

En caso de vibraciones del terreno o cambios de posición durante la utilización, la herramienta láser se nivelará de nuevo automáticamente. Una vez que se haya nivelado, compruebe la posición de los rayos láser en relación con los puntos de referencia para evitar errores que surjan de un cambio en la posición de la herramienta láser.

Trabajo con la función de inclinación

Coloque la herramienta láser sobre una superficie inclinada. Cuando trabaje con la función de inclinación, las líneas láser parpadearán inicialmente con rapidez durante 2 segundos y luego parpadearán rápidamente cada 5 segundos varias veces.

En la función de inclinación, las líneas láser ya no están niveladas y ya no es necesario que sean perpendiculares una a otra.

Control remoto por medio de la app Leveling Remote

La herramienta láser está equipada con un módulo de Bluetooth® que utiliza tecnología de radio para habilitar el control remoto a través de un teléfono inteligente con una interfaz de Bluetooth®.

Se necesita la aplicación (app) de nivelación remota "App Leveling Remote" para utilizar esta función. Puede descargar esto en la tienda de apps de su dispositivo de terminal (Apple App Store, Google Play Store).

Para obtener información sobre los requisitos de sistema necesarios para una conexión Bluetooth®, sírvase consultar el sitio web de Bosch en www.bosch-pt.com

Cuando utilice el control remoto por medio de Bluetooth®, es posible que haya demoras entre el terminal/dispositivo móvil y la herramienta láser como resultado de condiciones de recepción deficientes.

Encendido del Bluetooth®

⚠ ADVERTENCIA No encienda remotamente el láser utilizando la app Bosch sin línea de visión de la herramienta láser. Es posible que el rayo láser brillante repentino aumente el riesgo de lesiones corporales o daños materiales.

Asegúrese de que no haya personas presentes en la trayectoria directa del rayo láser antes de encender remotamente el láser.

Para encender el Bluetooth® para el control remoto, presione el botón de Bluetooth® 2. Asegúrese de que

la interfaz de Bluetooth® esté activada en su terminal/dispositivo móvil.

Después de iniciar la aplicación de Bosch, se establecerá la conexión entre el terminal/dispositivo móvil y la herramienta láser. Cuando se encuentren varias herramientas láser activas, seleccione la herramienta láser adecuada. Cuando solo se encuentre una herramienta láser activa, la conexión se establecerá automáticamente.

La conexión se establece en cuanto se ilumina el botón de Bluetooth® 2. Es posible que la conexión de Bluetooth® se interrumpa si hay demasiada distancia o si hay obstáculos entre la herramienta láser y el terminal/dispositivo móvil, y si hay cualquier fuente de interferencia electromagnética. En este caso, el indicador de Bluetooth® parpadeará.

Apagado del Bluetooth®

Para apagar el Bluetooth® para el control remoto, presione el botón de Bluetooth® 2 o apague la herramienta láser.

Consejos de trabajo

Utilice siempre el centro de la línea láser para marcar. La anchura de la línea láser cambia con la distancia.

Operación

Comprobación de la precisión de la herramienta láser

Factores que afectan a la precisión

La temperatura ambiente tiene la mayor influencia. Especialmente las diferencias de temperatura que ocurren desde el terreno hacia arriba pueden refractar el rayo láser.

Como la mayor diferencia entre capas de temperatura está cerca del piso, la herramienta se deberá montar siempre sobre un trípode cuando las distancias excedan 65 pies (19,8 m). Si es posible, monte también la herramienta en el centro del área de trabajo.

A parte de las influencias exteriores, las influencias específicas sobre el dispositivo (tales como un impacto fuerte o una caída) pueden causar desviaciones. Por lo tanto, compruebe la precisión de la herramienta cada vez que vaya a comenzar su trabajo.

En primer lugar, compruebe la precisión de nivelación de la línea láser horizontal y luego la precisión de nivelación de la línea láser vertical.

En el caso de que la herramienta exceda la máxima desviación durante una de las pruebas, por favor, haga que sea reparada por un servicio posventa de Bosch.

Comprobación de la precisión de nivelación horizontal

(Fig. 4, Fig. 5, Fig. 6, Fig. 7)

Para la comprobación se requiere un tramo libre de 16 pies (4,8 m) sobre un firme consistente con dos paredes A y B.

1. Coloque el aparato de medición cerca de la pared A montándolo sobre un trípode, o colocándolo sobre un firme consistente y plano. Conecte el aparato de medición. Seleccione el funcionamiento de líneas en cruz con nivelación automática. Seleccione el modo de funcionamiento en el cual un plano láser horizontal y vertical es generado delante de la herramienta.
2. Oriente el láser contra la cercana pared A, y deje que se nivele el aparato de medición. Marque en la pared el centro del punto de intersección de las líneas láser (punto I).
3. Gire el aparato de medición 180°, espere a que éste se haya nivelado, y marque el centro del punto de intersección de las líneas láser en la pared opuesta B (punto II).
4. Posicione el aparato de medición – sin girarlo – cerca de la pared B, conéctelo, y espere a que se nivele.

5. Variar el nivel de altura del aparato de medición (con el trípode, o bien calzándolo) de manera que el centro del haz en el punto de intersección de las líneas láser incida exactamente contra el punto II marcado previamente en la pared B.

6. Gire 180° el aparato de medición, sin modificar su altura. Oriéntelo contra la pared A, de manera que la línea vertical del láser pase por el punto I previamente marcado.

7. Espere a que se haya nivelado el aparat de medición, y marque el centro del punto de intersección de las líneas láser en la pared A (punto III).

La diferencia d entre ambos puntos I y III marcados sobre la pared A corresponde a la desviación real en altura del aparato de medición en el eje transversal.

En la distancia de medición de 2×16 pies = 32 pies (2×5 m = 10 m), la desviación máxima permisible es:

$$32 \text{ pies} \times \pm 0,0036 \text{ pulgadas/pies} = \pm 1/8 \text{ de pulgada} \\ (0,115 \text{ in}) \quad (10 \text{ m} \times \pm 0,3 \text{ mm/m} = \pm 3 \text{ mm})$$

Por lo tanto, la diferencia d entre los puntos I y III no debe exceder 0,115 pulgadas (3 mm) (máx.).

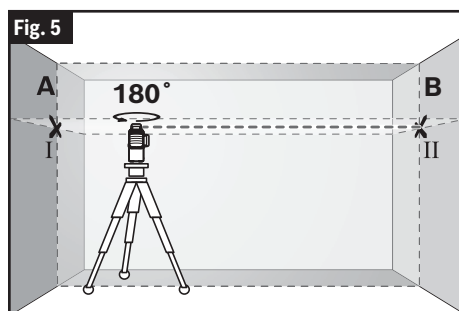
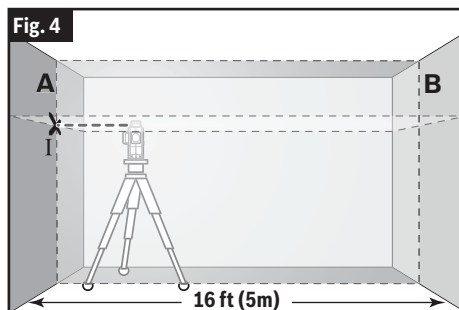

Operación

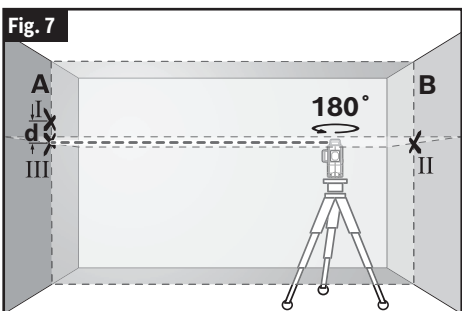
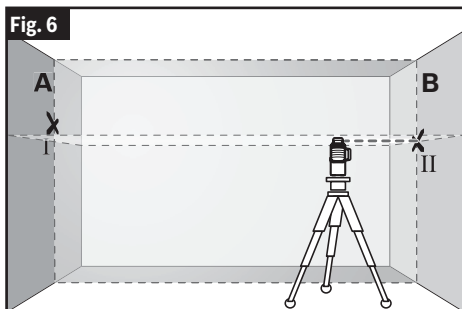

Comprobación de la precisión de la nivelación vertical

(Fig. 8, Fig. 9)

Para la comprobación se requiere el vano de una puerta, debiéndose disponer de un espacio mínimo antes y después del mismo de 8 pies (2.5 m) sobre un firme consistente.

1. Coloque el aparato de medición sobre un plano firme y consistente (sin emplear un trípode) a una separación de 8 pies (2.5 m) respecto al vano de la puerta. Deje que se nivele el aparato de medición en la modalidad vertical con nivelación automática y oriente la línea láser contra el vano de la puerta.
2. Marque el centro de la línea láser vertical en el vano de la puerta, sobre el suelo (punto I), a 8 pies (2.5 m) de distancia desde el otro lado del vano de la puerta (punto II), así como en su parte superior (punto III).
3. Gire 180° el aparato de medición y colóquelo al otro lado del vano de la puerta, directamente detrás del punto II. Deje que se nivele el aparato de medición y alinee la línea láser vertical de manera que su centro coincida exactamente con los puntos I y II.
4. Marque el centro de la línea láser en el marco superior del vano de la puerta como punto IV.

5. La diferencia d entre ambos puntos III y IV marcados corresponde a la desviación real respecto a la vertical del aparato de medición.

6. Mida la altura del vano de la puerta.

Repita el procedimiento de medición para el segundo plano láser vertical. Para hacer esto, seleccione un modo de funcionamiento en el cual se genere un plano láser vertical a un lado de la herramienta. Gire la herramienta 90° antes de comenzar con el procedimiento de medición.

La desviación admisible máx. se calcula de la manera siguiente:

dos veces la altura del vano de la puerta \times
0.0036 pulgadas/pies (0.3 mm/m).

Ejemplo: Si la altura del vano de la puerta fuese de 6.5 pies (2 m), la desviación máxima deberá ser $2 \times 6.5 \text{ pies} \times \pm 0.0036 \text{ pulgadas/pies} = 0.047 \text{ pulgadas}$ ($2 \times 2 \text{ m} \times \pm 0.3 \text{ mm/m} = \pm 1.2 \text{ mm}$).

Por lo tanto, los puntos III y IV deberán estar separados entre sí como máximo 0.047 pulgadas (1.2 mm).

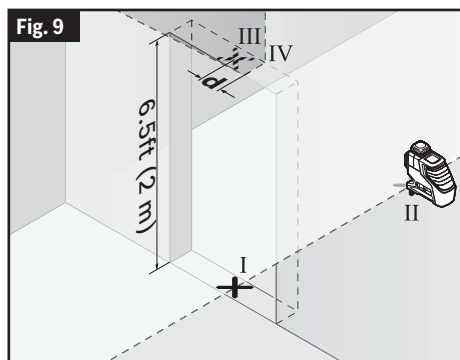
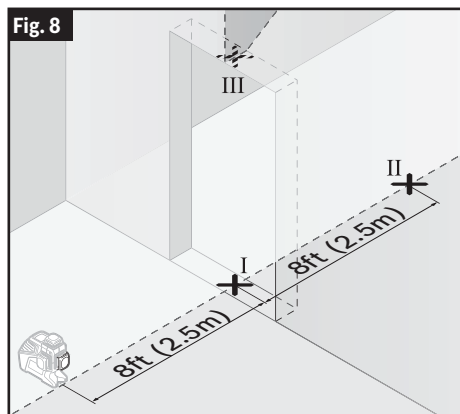

Operación

Usar con accesorios

Trabajo con la montura magnética LB 10 (accesorio especial)

(Fig. 10, Fig. 11, Fig. 12, Fig. 13, Fig. 14)

Usted puede fijar la herramienta láser en superficies verticales o materiales magnetizables utilizando la montura magnética **16**. En combinación con el clip de techo **20**, la herramienta láser también se puede alinear verticalmente.

Coloque la herramienta láser con la montura de trípode de 1/4 de pulgada **8** en el tornillo de 1/4 de pulgada de la montura magnética **18** y apriete firmemente el tornillo.

Opciones de sujeción para la montura magnética **16**:

- Utilizando un tornillo de fijación disponible comercialmente, la montura magnética se puede sujetar por medio del agujero para tornillo de la montura magnética **19** en madera
- Utilizando los imanes **17**, se puede sujetar a materiales magnetizables
- Utilizando el clip de techo **20**, se puede acoplar a rejillas de techo.

Nota: Utilice solo el DK20. La utilización del DK10 proporcionará un soporte insuficiente y es posible que haga que la herramienta se caiga.

Mantenga los dedos alejados del lado trasero del accesorio magnético mientras sujeta el accesorio a las superficies. Es posible que la fuerte fuerza de tracción de los imanes le atore los dedos.

Alinee aproximadamente la montura magnética **16** antes de encender la herramienta láser.

Operación con clip de techo DK20 (accesorio especial)

(Fig. 10, Fig. 14)

⚠ ADVERTENCIA Asegúrese de que este dispositivo y la herramienta estén montados de manera segura antes de su utilización.

El clip de techo DK20 **20** se puede acoplar a rejillas de techo para utilizarse con una montura magnética:

1. Deslice la montura magnética hasta la posición deseada en el clip de techo **20** raso. Es posible que la montura magnética requiera ajustes menores para que se asiente en el carril del clip de techo **20**.
2. Comprima el mango para abrir el clip del DK20 **20**. Acople el clip de techo **20** a la rejilla del techo.

Fig. 10

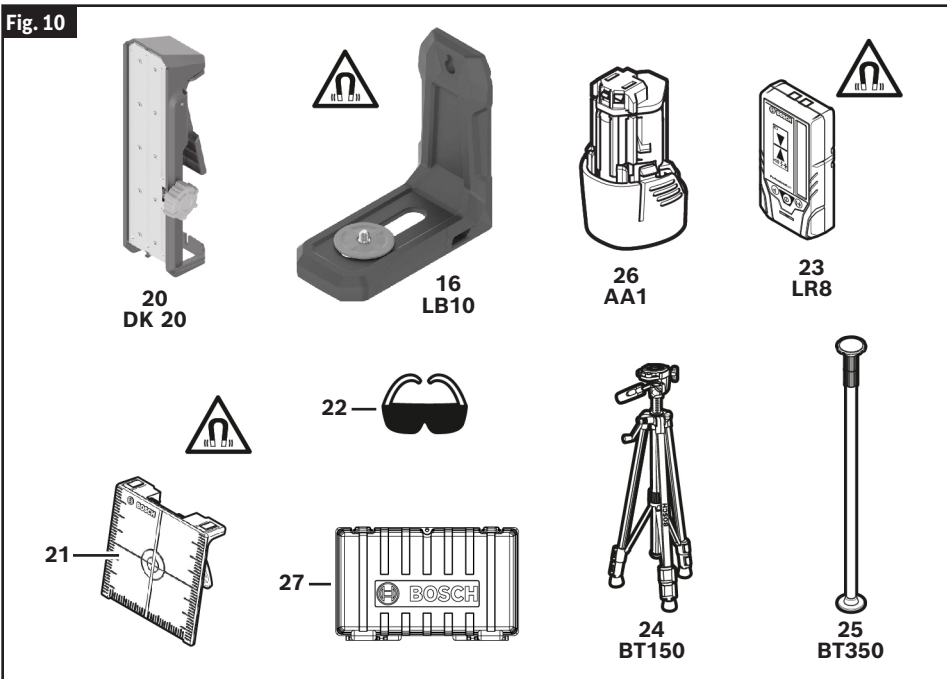

Operación

Fig. 11

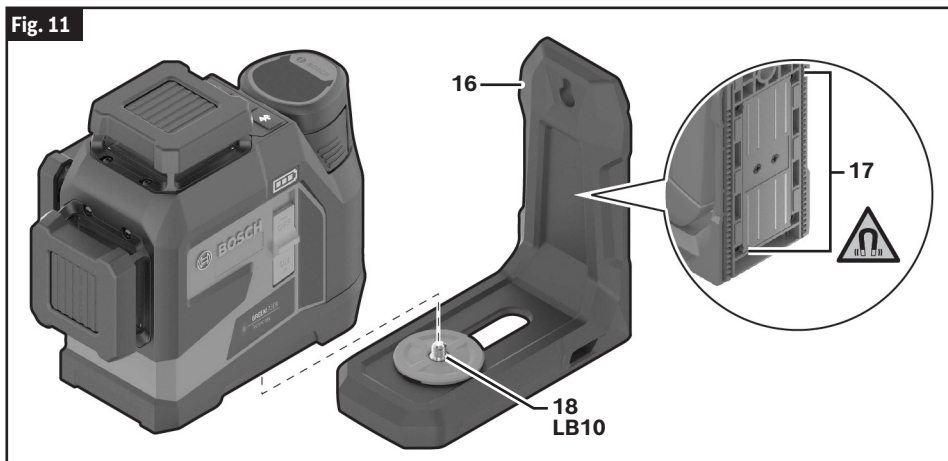

Fig. 12

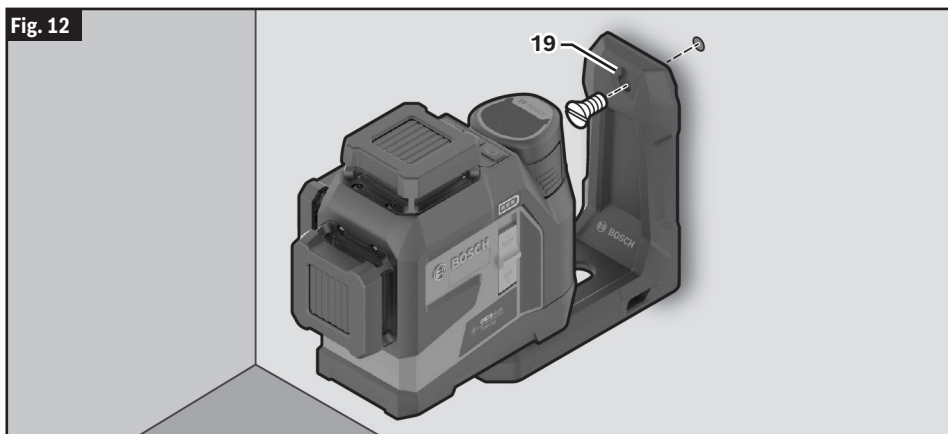
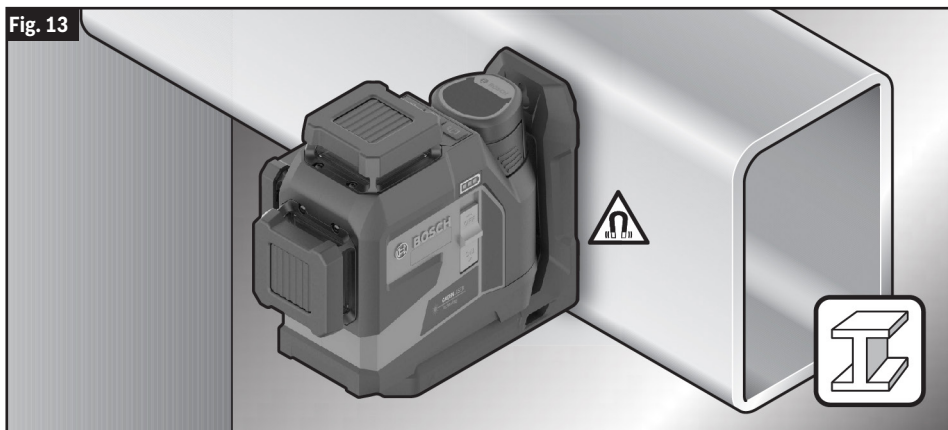
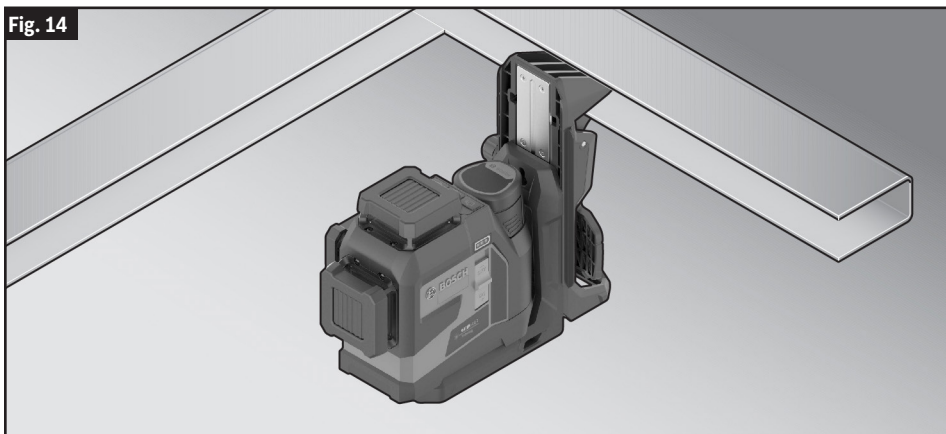

Fig. 13



Operación

Fig. 14



3. Alinee aproximadamente la montura magnética y el clip de techo DK20 **20** antes de encender la herramienta láser.
4. Encienda la herramienta láser.
5. Utilice la perilla de ajuste del clip de techo **20** para alinear con precisión las líneas láser con los puntos de referencia.

Rote la perilla de ajuste del clip de techo **20** en el sentido de las agujas del reloj para subir la montura magnética a mayor altura y en sentido contrario al de las agujas del reloj para bajarla.

Operación con trípode (accesorio especial)

(Fig. 2, Fig. 10, Fig. 15 - Fig. 18)

Un trípode **24** constituye una base de nivelación estable, ajustable en altura. Sujete el aparato de medición con la fijación para trípode de 1/4 pulgadas **8** a la rosca del trípode **24**, o a un trípode de tipo comercial.

Para sujetarlo a un trípode de construcción de tipo comercial utilice la fijación para trípode de 5/8 pulgadas **7**. Fije firmemente el aparato de medición con el tornillo de sujeción del trípode **24**.

Operación con receptor láser (accesorio especial)

(Fig. 10, Fig. 19, Fig. 20)

Utilice el receptor láser **23** para mejorar la detección de las líneas láser en condiciones de iluminación adversas (entorno luminoso, luz solar directa) y a distancias más grandes.

Todos los modos de funcionamiento son adecuados para la utilización con el receptor láser **23**.

Aplicación de la tablilla reflectante (accesorio especial)

(Fig. 10)

La tablilla reflectante **21** permite percibir mejor el rayo láser si las condiciones de luz son desfavorables o si las distancias son grandes.

La mitad reflectante de la tablilla **21** permite apreciar mejor el rayo láser y la otra mitad, transparente, deja ver el rayo láser también por el dorso de la tablilla reflectante.

Gafas para láser (accesorio especial)

(Fig. 10)

Las gafas para láser **22** filtran la luz del entorno. Ello permite apreciar con mayor intensidad la luz roja del láser.

- No use las gafas para láser **22** como gafas de protección. Las gafas para láser **22** le ayudan a detectar mejor el rayo láser, pero no le protegen de la radiación láser.
- No emplee las gafas para láser **22** como gafas de sol ni para circular. Las gafas para láser no le protegen suficientemente contra los rayos ultravioleta y además no le permiten apreciar correctamente los colores.

Operación

Fig. 15

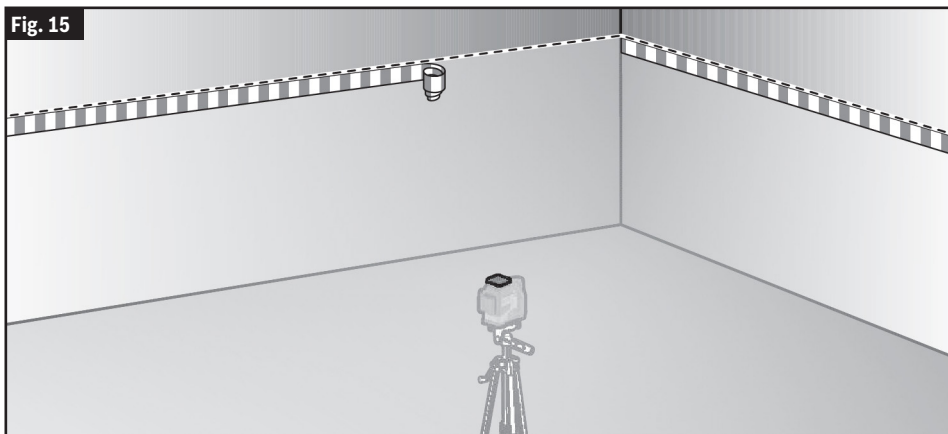

Fig. 16

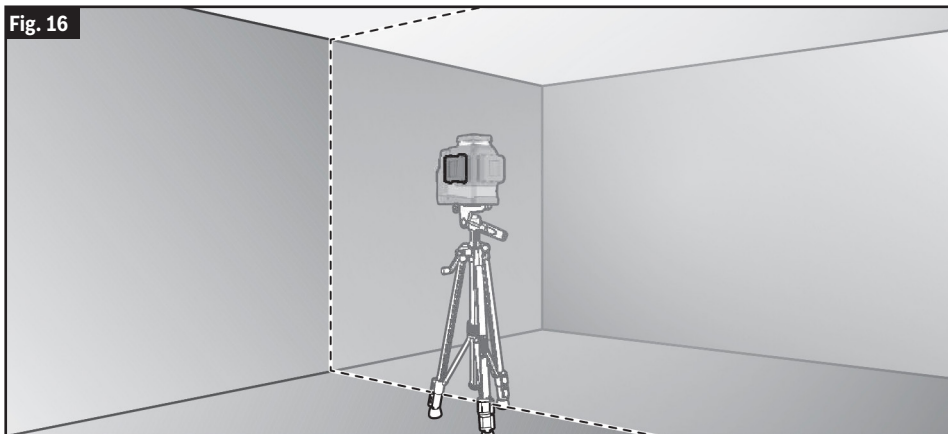
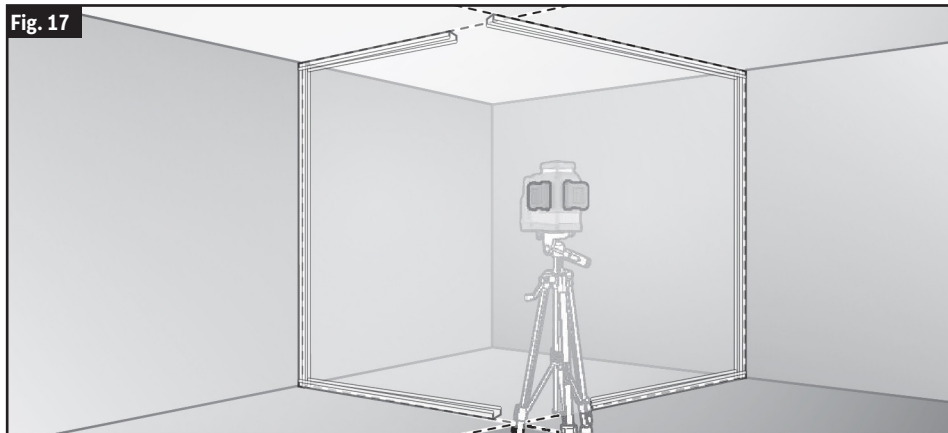

Fig. 17



Operación

Fig. 18

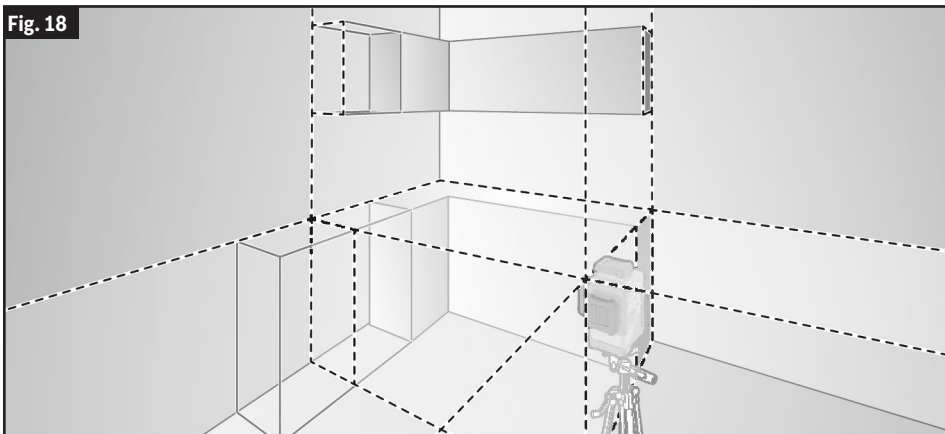

Fig. 19

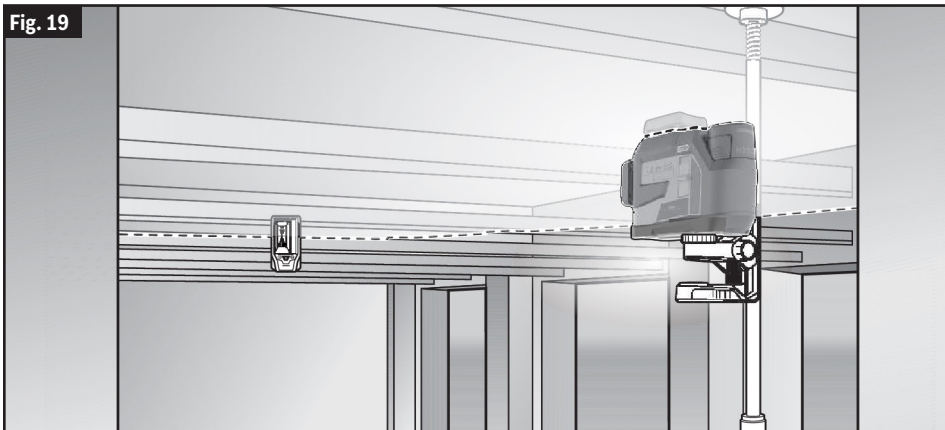
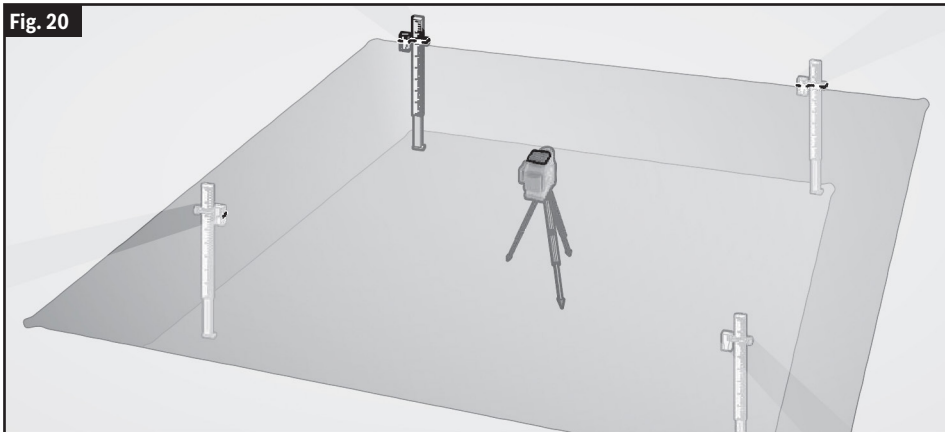

Fig. 20



Mantenimiento y servicio

Solamente guarde y transporte el aparato de medida en el estuche de protección adjunto.

Mantenga limpio siempre el aparato de medida.

No sumerja el aparato de medición en agua ni en otros líquidos.

Limpiar el aparato con un paño húmedo y suave.

No usar detergentes ni disolventes.

Limpiar con regularidad sobre todo el área en torno a la abertura de salida del láser, cuidando que no queden motas.

Si a pesar de los esmerados procesos de fabricación y control, el aparato de medida llegase a averiarse, la reparación deberá encargarse a un taller de servicio autorizado para herramientas eléctricas Bosch.

Al realizar consultas o solicitar piezas de repuesto, es imprescindible indicar siempre el nº de artículo de 10 dígitos que figura en la placa de características del aparato de medida.

Protección ambiental



Recicle las materias primas y las baterías en lugar de desecharlas como desperdicios. La unidad, los accesorios, el empaquetamiento y las baterías usadas se deben separar para reciclarlos de manera respetuosa con el medio ambiente, de acuerdo con los reglamentos más recientes.

Licenses

CMSIS Version 5, v5.6.0

Apache-2.0

Copyright © 2009-2019 Arm Limited. All rights reserved.

Licensed under the Apache License, Version 2.0 (the "License"); you may not use this file except in compliance with the License.

You may obtain a copy of the License at <http://www.apache.org/licenses/LICENSE-2.0>

Unless required by applicable law or agreed to in writing, software distributed under the License is distributed on an "AS IS" BASIS, WITHOUT WARRANTIES OR CONDITIONS OF ANY KIND, either express or implied. See the License for the specific language governing permissions and limitations under the License.

STM32CubeG0, v1.5.1

Apache-2.0

Copyright © 2018-2021 STMicroelectronics.

Licensed under the Apache License, Version 2.0 (the "License"); you may not use this file except in compliance with the License.

You may obtain a copy of the License at <http://www.apache.org/licenses/LICENSE-2.0>

Unless required by applicable law or agreed to in writing, software distributed under the License is distributed on an "AS IS" BASIS, WITHOUT WARRANTIES OR CONDITIONS OF ANY KIND, either express or implied.

See the License for the specific language governing permissions and limitations under the License.

SIMPLELINK-CC13XX-CC26XX-SDK, 6.20.00.29

Copyright © 2015, Texas Instruments Incorporated

All rights reserved not granted herein. Limited License.

Texas Instruments Incorporated grants a worldwide, royalty-free, non-exclusive license under copyrights and patents it now or hereafter owns or controls to make, have made, use, import, offer to sell and sell ("Utilize") this software subject to the terms herein. With respect to the foregoing patent license, such license is granted solely to the extent that any such patent is necessary to Utilize the software alone. The patent license shall not apply to any combinations which include this software, other than combinations with devices manufactured by or for TI ("TI Devices"). No hardware patent is licensed hereunder.

Redistributions must preserve existing copyright notices and reproduce this license (including the above copyright notice and the disclaimer and (if applicable) source code license limitations below) in the documentation and/or other materials provided with the distribution.

Redistribution and use in binary form, without modification, are permitted provided that the following conditions are met:

- No reverse engineering, decompilation, or disassembly of this software is permitted with respect to any software provided in binary form.
- Any redistribution and use are licensed by TI for use only with TI Devices.
- Nothing shall obligate TI to provide you with source code for the software licensed and provided to you in object code.

If software source code is provided to you, modification and redistribution of the source code are permitted provided that the following conditions are met:

- Any redistribution and use of the source code, including any resulting derivative works, are licensed by TI for use only with TI Devices.
- Any redistribution and use of any object code compiled from the source code and any resulting derivative works, are licensed by TI for use only with TI Devices.
- Neither the name of Texas Instruments Incorporated nor the names of its suppliers may be used to endorse or promote products derived from this software without specific prior written permission.

DISCLAIMER.

THIS SOFTWARE IS PROVIDED BY TI AND TI'S LICENSORS "AS IS" AND ANY EXPRESS OR IMPLIED WARRANTIES, INCLUDING, BUT NOT LIMITED TO, THE IMPLIED WARRANTIES OF MERCHANTABILITY AND FITNESS FOR A PARTICULAR PURPOSE ARE DISCLAIMED. IN NO EVENT SHALL TI AND TI'S LICENSORS BE LIABLE FOR ANY DIRECT, INDIRECT, INCIDENTAL, SPECIAL, EXEMPLARY, OR CONSEQUENTIAL DAMAGES (INCLUDING, BUT NOT LIMITED TO, PROCUREMENT OF SUBSTITUTE GOODS OR SERVICES; LOSS OF USE, DATA, OR PROFITS; OR BUSINESS INTERRUPTION) HOWEVER CAUSED AND ON ANY THEORY OF LIABILITY, WHETHER IN CONTRACT, STRICT LIABILITY, OR TORT (INCLUDING NEGLIGENCE OR OTHERWISE) ARISING IN ANY WAY OUT OF THE USE OF THIS SOFTWARE, EVEN IF ADVISED OF THE POSSIBILITY OF SUCH DAMAGE.

Licenses

BLE-STACK-2-X, 2.02.00.31

Copyright 2010 - 2015 Texas Instruments Incorporated. All rights reserved.

Copyright © 2016 Texas Instruments Incorporated – <http://www.ti.com/>

All rights reserved not granted herein. Limited License.

Texas Instruments Incorporated grants a worldwide, royalty-free, non-exclusive license under copyrights and patents it now or hereafter owns or controls to make, have made, use, import, offer to sell and sell ("Utilize") this software subject to the terms herein. With respect to the foregoing patent license, such license is granted solely to the extent that any such patent is necessary to Utilize the software alone. The patent license shall not apply to any combinations which include this software, other than combinations with devices manufactured by or for TI ("TI Devices"). No hardware patent is licensed hereunder.

Redistributions must preserve existing copyright notices and reproduce this license (including the above copyright notice and the disclaimer and (if applicable) source code license limitations below) in the documentation and/or other materials provided with the distribution.

Redistribution and use in binary form, without modification, are permitted provided that the following conditions are met:

- No reverse engineering, decompilation, or disassembly of this software is permitted with respect to any software provided in binary form.
- Any redistribution and use are licensed by TI for use only with TI Devices.
- Nothing shall obligate TI to provide you with source code for the software licensed and provided to you in object code.

If software source code is provided to you, modification and redistribution of the source code are permitted provided that the following conditions are met:

- Any redistribution and use of the source code, including any resulting derivative works, are licensed by TI for use only with TI Devices.
- Any redistribution and use of any object code compiled from the source code and any resulting derivative works, are licensed by TI for use only with TI Devices.
- Neither the name of Texas Instruments Incorporated nor the names of its suppliers may be used to endorse or promote products derived from this software without specific prior written permission.

DISCLAIMER.

THIS SOFTWARE IS PROVIDED BY TI AND TI'S LICENSORS "AS IS" AND ANY EXPRESS OR IMPLIED WARRANTIES, INCLUDING, BUT NOT LIMITED TO, THE IMPLIED WARRANTIES OF MERCHANTABILITY AND FITNESS FOR A PARTICULAR PURPOSE ARE DISCLAIMED. IN NO EVENT SHALL TI AND TI'S LICENSORS BE LIABLE FOR ANY DIRECT, INDIRECT, INCIDENTAL, SPECIAL, EXEMPLARY, OR CONSEQUENTIAL DAMAGES (INCLUDING, BUT NOT LIMITED TO, PROCUREMENT OF SUBSTITUTE GOODS OR SERVICES; LOSS OF USE, DATA, OR PROFITS; OR BUSINESS INTERRUPTION) HOWEVER CAUSED AND ON ANY THEORY OF LIABILITY, WHETHER IN CONTRACT, STRICT LIABILITY, OR TORT (INCLUDING NEGLIGENCE OR OTHERWISE) ARISING IN ANY WAY OUT OF THE USE OF THIS SOFTWARE, EVEN IF ADVISED OF THE POSSIBILITY OF SUCH DAMAGE.

Generic License Text

Apache License 2.0

Apache License Version 2.0, January 2004

<http://www.apache.org/licenses/>

TERMS AND CONDITIONS FOR USE, REPRODUCTION, AND DISTRIBUTION

Definitions.

"License" shall mean the terms and conditions for use, reproduction, and distribution as defined by Sections 1 through 9 of this document.

"Licensor" shall mean the copyright owner or entity authorized by the copyright owner that is granting the License.

"Legal Entity" shall mean the union of the acting entity and all other entities that control, are controlled by, or are under common control with that entity. For the purposes of this definition, "control" means (i) the power, direct or indirect, to cause the direction or management of such entity, whether by contract or otherwise, or (ii) ownership of fifty percent (50%) or more of the outstanding shares, or (iii) beneficial ownership of such entity.

"You" (or "Your") shall mean an individual or Legal Entity exercising permissions granted by this License.

"Source" form shall mean the preferred form for making modifications, including but not limited to software source code, documentation source, and configuration files.

"Object" form shall mean any form resulting from mechanical transformation or translation of a Source form, including but not limited to

Licenses

compiled object code, generated documentation, and conversions to other media types.

"Work" shall mean the work of authorship, whether in Source or Object form, made available under the License, as indicated by a copyright notice that is included in or attached to the work (an example is provided in the Appendix below).

"Derivative Works" shall mean any work, whether in Source or Object form, that is based on (or derived from) the Work and for which the editorial revisions, annotations, elaborations, or other modifications represent, as a whole, an original work of authorship. For the purposes of this License, Derivative Works shall not include works that remain separable from, or merely link (or bind by name) to the interfaces of, the Work and Derivative Works thereof.

"Contribution" shall mean any work of authorship, including the original version of the Work and any modifications or additions to that Work or Derivative Works thereof, that is intentionally submitted to Licensor for inclusion in the Work by the copyright owner or by an individual or Legal Entity authorized to submit on behalf of the copyright owner. For the purposes of this definition, "submitted" means any form of electronic, verbal, or written communication sent to the Licensor or its representatives, including but not limited to communication on electronic mailing lists, source code control systems, and issue tracking systems that are managed by, or on behalf of, the Licensor for the purpose of discussing and improving the Work, but excluding communication that is conspicuously marked or otherwise designated in writing by the copyright owner as "Not a Contribution."

"Contributor" shall mean Licensor and any individual or Legal Entity on behalf of whom a Contribution has been received by Licensor and subsequently incorporated within the Work.

Grant of Copyright License. Subject to the terms and conditions of this License, each Contributor hereby grants to You a perpetual, worldwide, non-exclusive, no-charge, royalty-free, irrevocable copyright license to reproduce, prepare Derivative Works of, publicly display, publicly perform, sublicense, and distribute the Work and such Derivative Works in Source or Object form.

Grant of Patent License. Subject to the terms and conditions of this License, each Contributor hereby grants to You a perpetual, worldwide, non-exclusive, no-charge, royalty-free, irrevocable (except as stated in this section) patent license to make, have made, use, offer to sell, sell, import, and otherwise transfer the Work,

where such license applies only to those patent claims licensable by such Contributor that are necessarily infringed by their Contribution(s) alone or by combination of their Contribution(s) with the Work to which such Contribution(s) was submitted. If You institute patent litigation against any entity (including a cross-claim or counterclaim in a lawsuit) alleging that the Work or a Contribution incorporated within the Work constitutes direct or contributory patent infringement, then any patent licenses granted to You under this License for that Work shall terminate as of the date such litigation is filed.

Redistribution. You may reproduce and distribute copies of the Work or Derivative Works thereof in any medium, with or without modifications, and in Source or Object form, provided that You meet the following conditions:

- a. You must give any other recipients of the Work or Derivative Works a copy of this License; and
- b. You must cause any modified files to carry prominent notices stating that You changed the files; and
- c. You must retain, in the Source form of any Derivative Works that You distribute, all copyright, patent, trademark, and attribution notices from the Source form of the Work, excluding those notices that do not pertain to any part of the Derivative Works; and
- d. If the Work includes a "NOTICE" text file as part of its distribution, then any Derivative Works that You distribute must include a readable copy of the attribution notices contained within such NOTICE file, excluding those notices that do not pertain to any part of the Derivative Works, in at least one of the following places: within a NOTICE text file distributed as part of the Derivative Works; within the Source form or documentation, if provided along with the Derivative Works; or, within a display generated by the Derivative Works, if and wherever such third-party notices normally appear. The contents of the NOTICE file are for informational purposes only and do not modify the License. You may add Your own attribution notices within Derivative Works that You distribute, alongside or as an addendum to the NOTICE text from the Work, provided that such additional attribution notices cannot be construed as modifying the License.

You may add Your own copyright statement to Your modifications and may provide additional

Licenses

or different license terms and conditions for use, reproduction, or distribution of Your modifications, or for any such Derivative Works as a whole, provided Your use, reproduction, and distribution of the Work otherwise complies with the conditions stated in this License.

Submission of Contributions. Unless You explicitly state otherwise, any Contribution intentionally submitted for inclusion in the Work by You to the Licensor shall be under the terms and conditions of this License, without any additional terms or conditions. Notwithstanding the above, nothing herein shall supersede or modify the terms of any separate license agreement you may have executed with Licensor regarding such Contributions.

Trademarks. This License does not grant permission to use the trade names, trademarks, service marks, or product names of the Licensor, except as required for reasonable and customary use in describing the origin of the Work and reproducing the content of the NOTICE file.

Disclaimer of Warranty. Unless required by applicable law or agreed to in writing, Licensor provides the Work (and each Contributor provides its Contributions) on an "AS IS" BASIS, WITHOUT WARRANTIES OR CONDITIONS OF ANY KIND, either express or implied, including, without limitation, any warranties or conditions of TITLE, NON-INFRINGEMENT, MERCHANTABILITY, or FITNESS FOR A PARTICULAR PURPOSE. You are solely responsible for determining the appropriateness of using or redistributing the Work and assume any risks associated with Your exercise of permissions under this License.

Limitation of Liability. In no event and under no legal theory, whether in tort (including negligence), contract, or otherwise, unless required by applicable law (such as deliberate and grossly negligent acts) or agreed to in writing, shall any Contributor be liable to You for damages, including any direct, indirect, special, incidental, or consequential damages of any character arising as a result of this License or out of the use or inability to use the Work (including but not limited to damages for loss of goodwill, work stoppage, computer failure or malfunction, or any and all other commercial damages or losses), even if such Contributor has been advised of the possibility of such damages.

Accepting Warranty or Additional Liability. While redistributing the Work or Derivative Works thereof, You may choose to offer, and charge a fee for, acceptance of support, warranty, indemnity, or other liability obligations and/or rights consistent with this License. However, in accepting such obligations, You may act only on Your own behalf and on Your sole responsibility,

not on behalf of any other Contributor, and only if You agree to indemnify, defend, and hold each Contributor harmless for any liability incurred by, or claims asserted against, such Contributor by reason of your accepting any such warranty or additional liability.

END OF TERMS AND CONDITIONS

Warranty Disclaimer

This product contains Open Source Software components which underly Open Source Software Licenses. Please note that Open Source Licenses contain disclaimer clauses. The text of the Open Source Licenses that apply are included in this manual under "Licenses".



LIMITED WARRANTY

For details on the terms of the limited warranty for this product, go to <https://rb-pt.io/PowerToolWarranty> or call 1-877-BOSCH99.

GARANTIE LIMITÉE

Pour tous détails sur les conditions de la garantie limitée pour ce produit, allez sur le site <https://rb-pt.io/PowerToolWarranty> ou téléphonez au 1-877-BOSCH99.

GARANTÍA LIMITADA

Para obtener detalles sobre los términos de la garantía limitada de este producto, visite <https://rb-pt.io/PowerToolWarranty> o llame al 1-877-BOSCH99.



BOSCH

© Robert Bosch Tool Corporation
1800 W. Central Road
Mt. Prospect, IL 60056-2230
1605A002SU 08/2024



1 6 0 5 A 0 0 2 S U

