

IMPORTANT
Read Before Using

IMPORTANT
Lire avant usage

IMPORTANTE
Leer antes de usar



Operating / Safety Instructions
Consignes d'utilisation / de sécurité
Instrucciones de funcionamiento y seguridad

GKS18V-68-2

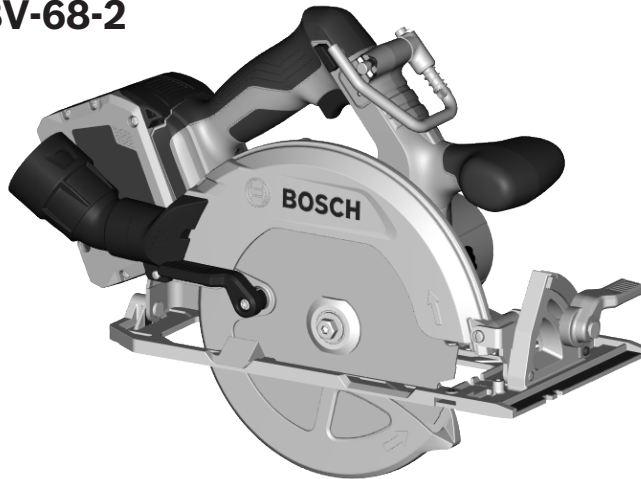

BOSCH

Call Toll Free for Consumer Information & Service Locations

Pour obtenir des informations et les adresses de nos centres de service après-vente, appelez ce numéro gratuit

Llame gratis para obtener información para el consumidor y ubicaciones de servicio

1-877-BOSCH99 (1-877-267-2499) www.boschtools.com

For English Version
See page 2

Version française
Voir page 27

Versión en español
Ver la página 52



Safety Symbols

The definitions below describe the level of severity for each signal word.
Please read the manual and pay attention to these symbols.

	This is the safety alert symbol. It is used to alert you to potential personal injury hazards. Obey all safety messages that follow this symbol to avoid possible injury or death.
	DANGER indicates a hazardous situation which, if not avoided, will result in death or serious injury.
	WARNING indicates a hazardous situation which, if not avoided, could result in death or serious injury.
	CAUTION indicates a hazardous situation which, if not avoided, could result in minor or moderate injury.

Table of Contents

Table of Contents	2	Overload Protection	18
General Power Tool Safety Warnings	3	Depth Adjustment	18
Safety Warnings for Circular Saws	5	90° Cutting Angle Check	19
Additional Safety Warnings for Circular Saws	7	Bevel Adjustment	20
Additional Safety Warnings	8	Cutting Line Guide Notches	20
Disposal	8	Saw Hook	21
Intended Use	9	Lock-off Release Buttons	21
Cutting Masonry/Metal	9	Switch	21
Specifications	10	All Cuts	22
Symbols	11	Plunge Cuts	22
Getting to Know Your GKS18V-68-2 Cordless Circular Saw	13	Cutting Large Sheets	23
Assembly	15	Rip Cuts	24
Attaching the Blade	15	Maintenance	25
Vari-Torque Clutch	16	Service	25
Dust Extraction	16	Batteries	25
Inserting and Releasing Battery Pack	17	Tool Lubrication	25
Operation	18	Motors	25
Brake Action	18	Bearings	25
Protection Against Deep Discharging	18	Cleaning	25
		Care of Blades	25
		Accessories	26



General Power Tool Safety Warnings

⚠ WARNING Read all safety warnings, instructions, illustrations and specifications provided with this power tool. Failure to follow all instructions listed below may result in electric shock, fire and/or serious injury.

SAVE ALL WARNINGS AND INSTRUCTIONS FOR FUTURE REFERENCE

The term “power tool” in the warnings refers to your mains-operated (corded) power tool or battery-operated (cordless) power tool.

1. Work area safety

- a. **Keep work area clean and well lit.** Cluttered or dark areas invite accidents.
- b. **Do not operate power tools in explosive atmospheres, such as in the presence of flammable liquids, gases or dust.** Power tools create sparks which may ignite the dust or fumes.
- c. **Keep children and bystanders away while operating a power tool.** Distractions can cause you to lose control.

2. Electrical safety

- a. **Power tool plugs must match the outlet. Never modify the plug in any way. Do not use any adapter plugs with earthed (grounded) power tools.** Unmodified plugs and matching outlets will reduce risk of electric shock.
- b. **Avoid body contact with earthed or grounded surfaces, such as pipes, radiators, ranges and refrigerators.** There is an increased risk of electric shock if your body is earthed or grounded.
- c. **Do not expose power tools to rain or wet conditions.** Water entering a power tool will increase the risk of electric shock.
- d. **Do not abuse the cord. Never use the cord for carrying, pulling or unplugging the power tool. Keep cord away from heat, oil, sharp edges or moving parts.** Damaged or entangled cords increase the risk of electric shock.
- e. **When operating a power tool outdoors, use an extension cord suitable for outdoor use.** Use of a cord suitable for outdoor use reduces the risk of electric shock.

- f. **If operating a power tool in a damp location is unavoidable, use a Ground Fault Circuit Interrupter (GFCI) protected supply.** Use of a GFCI reduces the risk of electric shock.

3. Personal safety

- a. **Stay alert, watch what you are doing and use common sense when operating a power tool. Do not use a power tool while you are tired or under the influence of drugs, alcohol or medication.** A moment of inattention while operating power tools may result in serious personal injury.
- b. **Use personal protective equipment. Always wear eye protection.** Protective equipment such as a dust mask, non-skid safety shoes, hard hat, or hearing protection used for appropriate conditions will reduce personal injuries.
- c. **Prevent unintentional starting. Ensure the switch is in the off-position before connecting to power source and/or battery pack, picking up or carrying the tool.** Carrying power tools with your finger on the switch or energizing power tools that have the switch on invites accidents.
- d. **Remove any adjusting key or wrench before turning the power tool on.** A wrench or a key left attached to a rotating part of the power tool may result in personal injury.
- e. **Do not overreach. Keep proper footing and balance at all times.** This enables better control of the power tool in unexpected situations.
- f. **Dress properly. Do not wear loose clothing or jewelry. Keep your hair and clothing away from moving parts.** Loose clothes, jewelry or long hair can be caught in moving parts.

SAVE THESE INSTRUCTIONS

3

General Power Tool Safety Warnings

- g. **If devices are provided for the connection of dust extraction and collection facilities, ensure these are connected and properly used.** Use of dust collection can reduce dust-related hazards.
- h. **Do not let familiarity gained from frequent use of tools allow you to become complacent and ignore tool safety principles.** A careless action can cause severe injury within a fraction of a second.

4. Power tool use and care

- a. **Do not force the power tool. Use the correct power tool for your application.** The correct power tool will do the job better and safer at the rate for which it was designed.
- b. **Do not use the power tool if the switch does not turn it on and off.** Any power tool that cannot be controlled with the switch is dangerous and must be repaired.
- c. **Disconnect the plug from the power source and/or remove the battery pack, if detachable, from the power tool before making any adjustments, changing accessories, or storing power tools.** Such preventive safety measures reduce the risk of starting the power tool accidentally.
- d. **Store idle power tools out of the reach of children and do not allow persons unfamiliar with the power tool or these instructions to operate the power tool.** Power tools are dangerous in the hands of untrained users.
- e. **Maintain power tools and accessories. Check for misalignment or binding of moving parts, breakage of parts and any other condition that may affect the power tool's operation. If damaged, have the power tool repaired before use.** Many accidents are caused by poorly maintained power tools.
- f. **Keep cutting tools sharp and clean.** Properly maintained cutting tools with sharp cutting edges are less likely to bind and are easier to control.
- g. **Use the power tool, accessories and tool bits etc. in accordance with these instructions, taking into account the working conditions and the work to be performed.** Use of the power tool for operations different

from those intended could result in a hazardous situation.

- h. **Keep handles and grasping surfaces dry, clean and free from oil and grease.** Slippery handles and grasping surfaces do not allow for safe handling and control of the tool in unexpected situations.

5. Battery tool use and care

- a. **Recharge only with the charger specified by the manufacturer.** A charger that is suitable for one type of battery pack may create a risk of fire when used with another battery pack.
- b. **Use power tools only with specifically designed battery packs.** Use of any other battery packs may create a risk of injury and fire.
- c. **When battery pack is not in use, keep it away from other metal objects like paper clips, coins, keys, nails, screws, or other small metal objects that can make a connection from one terminal to another.** Shorting the battery terminals together may cause burns or a fire.
- d. **Under abusive conditions, liquid may be ejected from the battery, avoid contact. If contact accidentally occurs, flush with water. If liquid contacts eyes, additionally seek medical help.** Liquid ejected from the battery may cause irritation or burns.
- e. **Do not use a battery pack or tool that is damaged or modified.** Damaged or modified batteries may exhibit unpredictable behavior resulting in fire, explosion or risk of injury.
- f. **Do not expose a battery pack or tool to fire or excessive temperature.** Exposure to fire or temperature above 265°F (130°C) may cause explosion.
- g. **Follow all charging instructions and do not charge the battery pack or tool outside the temperature range specified in the instructions.** Charging improperly or at temperatures outside the specified range may damage the battery and increase the risk of fire.

General Power Tool Safety Warnings

6. Service

- a. **Have your power tool serviced by a qualified repair person using only identical replacement parts.** This will ensure that the safety of the power tool is maintained.

- b. **Never service damaged battery packs.** Service of battery packs should only be performed by the manufacturer or authorized service providers.

Safety Warnings for Circular Saws

1. Cutting Procedure

- a. ** DANGER** Keep hands away from cutting area and the blade. Keep your second hand on auxiliary handle, or motor housing. If both hands are holding the saw, they cannot be cut by the blade.
- b. **Do not reach underneath the workpiece.** The guard cannot protect you from the blade below the workpiece
- c. **Adjust the cutting depth to the thickness of the workpiece.** Less than a full tooth of the blade teeth should be visible below the workpiece
- d. **Never hold the workpiece in your hands or across your leg while cutting. Secure the workpiece to a stable platform.** It is important to support the work properly to minimize body exposure, blade binding, or loss of control.
- e. **Hold the power tool by insulated gripping surfaces, when performing an operation where the cutting tool may contact hidden wiring.** Contact with a "live" wire will also make exposed metal parts of the power tool "live" and could give the operator an electric shock.
- f. **When ripping, always use a rip fence or straight edge guide.** This improves the accuracy of cut and reduces the chance of blade binding.
- g. **Always use blades with correct size and shape (diamond versus round) of arbor holes.** Blades that do not match the mounting hardware of the saw will run off-center, causing loss of control.

- h. **Never use damaged or incorrect blade washers or bolt.** The blade washers and bolt were specially designed for your saw, for optimum performance and safety of operation.

2. Kickback causes and related warnings

(Fig. 1)

- Kickback is a sudden reaction to a pinched, jammed or misaligned saw blade, causing an uncontrolled saw to lift up and out of the workpiece toward the operator.
- When the blade is pinched or jammed tightly by the kerf closing down, the blade stalls and the motor reaction drives the unit rapidly back toward the operator.
- If the blade becomes twisted or misaligned in the cut, the teeth at the back edge of the blade can dig into the top surface of the wood causing the blade to climb out of the kerf and jump back toward the operator.

Kickback is the result of saw misuse and/or incorrect operating procedures or conditions and can be avoided by taking proper precautions as given below.

- a. **Maintain a firm grip with both hands on the saw and position your arms to resist kickback forces.** Position your body to either side of the blade, but not in line with the blade. Kickback could cause the saw to jump backwards, but kickback forces can be controlled by the operator, if proper precautions are taken.

SAVE THESE INSTRUCTIONS

5

Safety Warnings for Circular Saws

- b. **When blade is binding, or when interrupting a cut for any reason, release the trigger and hold the saw motionless in the material until the blade comes to a complete stop. Never attempt to remove the saw from the work or pull the saw backward while the blade is in motion or kickback may occur.** Investigate and take corrective actions to eliminate the cause of blade binding.
- c. **When restarting a saw in the workpiece, center the saw blade in the kerf so that the saw teeth are not engaged into the material.** If a saw blade binds, it may walk up or kickback from the workpiece as the saw is restarted.
- d. **Support large panels to minimize the risk of blade pinching and kickback.** Large panels tend to sag under their own weight. Supports must be placed under the panel on both sides, near the line of cut and near the edge of the panel.
- e. **Do not use dull or damaged blades.** Unsharpened or improperly set blades produce narrow kerf causing excessive friction, blade binding and kickback.
- f. **Blade depth and bevel adjusting locking levers must be tight and secure before making the cut.** If blade adjustment shifts while cutting, it may cause binding and kickback.
- g. **Use extra caution when sawing into existing walls or other blind areas.** The protruding blade may cut objects that can cause kickback.

3. Lower guard function

- a. **Check the lower guard for proper closing before each use. Do not operate the saw if the lower guard does not move freely and close instantly. Never clamp or tie the lower guard into the open position.** If the saw is accidentally dropped, the lower guard may be bent. Raise the lower guard with the retracting handle and make sure it moves freely and does not touch the blade or any other part, in all angles and depths of cut.
- b. **Check the operation of the lower guard spring. If the guard and the spring are not operating properly, they must be serviced before use.** Lower guard may operate sluggishly due to damaged parts, gummy deposits, or a build-up of debris.
- c. **The lower guard may be retracted manually only for special cuts such as "plunge cuts" and "compound cuts". Raise the lower guard by the retracting handle and as soon as the blade enters the material, the lower guard must be released.** For all other sawing, the lower guard should operate automatically.
- d. **Always observe that the lower guard is covering the blade before placing the saw down on bench or floor.** An unprotected, coasting blade will cause the saw to walk backwards, cutting whatever is in its path. Be aware of the time it takes for the blade to stop after switch is released.

Fig. 1

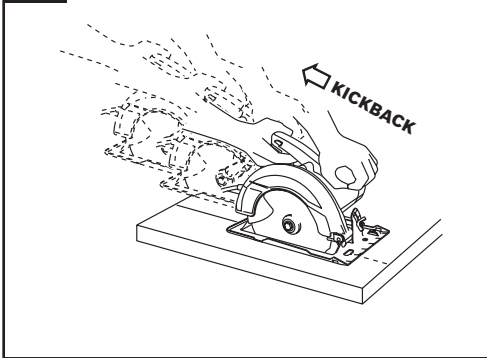

Additional Safety Warnings for Circular Saws

Inspect the condition and quality of the wood and remove all nails from lumber before cutting. Wet lumber, green lumber or pressure treated lumber require special attention during cutting operation to prevent kickback.

Hold the saw firmly to prevent loss of control. Figures in this manual illustrate typical hand support of the saw.

Depending upon use, the switch may not last the life of the saw. If the switch should fail in the "OFF" position, the saw may not start. If it should fail while the saw is running, the saw may not shut off. If either occurs, remove the battery pack from the saw immediately and do not use until repaired.

This circular saw should not be mounted to a table and converted to a table saw. Circular saws are not designed or intended to be used as table saws.

The blade washers and the bolt on your saw have been designed to work as a clutch to reduce the intensity of a kickback. Understand the operation and settings of the VARI-TORQUE CLUTCH. The proper setting of the clutch, combined with firm handling of the saw will allow you to control kickback.

Never place your hand behind the saw blade. Kickback could cause the saw to jump backwards over your hand.

Do not use the saw with an excessive depth of cut setting. Too much blade exposure increases the likelihood of the blade twisting in the kerf and increases the surface area of the blade available for pinching that leads to kickback.

Do not run the tool while carrying it at your side. Lower guard may be opened by a contact with your clothing. Accidental contact with the spinning saw blade could result in serious personal injury.

Periodically remove the blade, clean the upper, lower guards and the hub area. Wipe it dry. Preventive maintenance and properly operating guard will reduce the probability of an accident.

Ensure the switch is in the off position before inserting battery pack. Inserting the battery pack into power tools that have the switch on invites accidents.

Avoid overheating saw blade tips.

Additional Safety Warnings

GFCI and personal protection devices like electrician's rubber gloves and footwear will further enhance your personal safety.

Develop a periodic maintenance schedule for your tool. When cleaning a tool be careful not to disassemble any portion of the tool since internal wires may be misplaced or pinched or safety guard return springs may be improperly mounted. Certain cleaning agents such as gasoline, carbon tetrachloride, ammonia, etc. may damage plastic parts.

⚠ WARNING Some dust created by power sanding, sawing, grinding, drilling, and other construction activities contains chemicals known to cause cancer, birth defects or other reproductive harm. Some examples of these chemicals are:

- Lead from lead-based paints,
- Crystalline silica from bricks and cement and other masonry products, and
- Arsenic and chromium from chemically-treated lumber.

Your risk from these exposures varies, depending on how often you do this type of work. To reduce your exposure to these chemicals: work in a well ventilated area, and work with approved safety equipment, such as those dust masks that are specially designed to filter out microscopic particles.

Disposal

This section is part of Robert Bosch Tool Corporation's commitment to preserving our environment and conserving our natural resources.

Tool Disposal

Do not dispose of power tools and batteries/rechargeable batteries into household waste!

Battery Disposal

Do not attempt to disassemble the battery or remove any components projecting from the battery terminals. Fire or injury may result. Prior to disposal, protect exposed terminals with heavy insulating tape to prevent shorting.

Lithium-Ion Batteries

If equipped with a lithium-ion battery, the battery must be collected, recycled, or disposed of in an environmentally sound manner.



The EPA certified RBRC Battery Recycling Seal on the lithium-ion (Li-ion) battery indicates Robert Bosch Tool Corporation is voluntarily participating in an industry program to collect and recycle these batteries at the end of their useful life, when taken out of service in the United States or Canada. The RBRC program provides a convenient alternative to placing used Li-ion batteries into the trash or the municipal waste stream, which may be illegal in your area.

Please call 1-800-8-BATTERY for information on Li-ion battery recycling and disposal bans/restrictions in your area or return your batteries to a Bosch/Dremel Service Center for recycling. Robert Bosch Tool Corporation's involvement in this program is part of our commitment to preserving our environment and conserving our natural resources.

Intended Use

⚠ WARNING Use this saw only as intended. Unintended use may result in personal injury and property damage.

This circular saw is intended to cut wood and wood products.

This product is not intended to cut masonry, stone, tile, or metal. Dust build up around the lower guard and hub from other materials, such as plastic, masonry or metal, may disable the lower guard operation.

Cutting Masonry/Metal

⚠ WARNING Do not cut metal or masonry with this circular saw.

The dust from metal or masonry cutting will cause the lower guard to become sluggish and may not close fully and quickly after cutting these materials.

⚠ WARNING Do not use abrasive wheels. This tool is not intended for usage with metal or masonry cut-off wheels.

⚠ WARNING Do not use Wet Diamond cutting off wheel or water feed devices with this circular saw. Masonry cutting waste will enter the lower guard system, harden and cause the guard to become inoperable. Use of water in masonry cutting applications with an electric circular saw will cause electric shock hazards.

This tool is not intended for usage with metal or masonry cut-off wheels.

Specifications

Model Number	GKS18V-68-2
Voltage rating	18 V
No load speed	5,500 rpm*
Blade**	7-1/4" (184 mm)
Blade arbor hole	5/8" (16 mm) Round
Blade tooth thickness	1/16" (1.6 mm) minimum 3/64" (1.0 mm)
Blade body thickness	0.079" (2.0 mm) maximum
Maximum depth of cut at 0°	2-9/16" (66 mm)
Maximum depth of cut at 45°	1-3/4" (44.5 mm)
Permitted battery temperature during charging	+32...+113°F (0...+45°C)
Permitted ambient temperature during operation and storage	-4...+122°F (-20...+50°C)
Recommended ambient temperature during charging	+32...+95°F (0...+35°C)

*measured with 8.0Ah battery.

** For replacement blades, we recommend Bosch Cordless Circular saw blades. Their thin kerf and tooth design deliver superior speed and quality of cut, as well as reducing battery drain. Use of standard blades will substantially affect the performance and lower the tool's run time. Use only saw blades with a rated speed equal to or higher than the rated speed of the tool.

Battery Packs/Chargers

⚠ WARNING Read all safety warnings, instructions, illustrations and specifications provided with this power tool and charger. Failure to follow all instructions listed below may result in electric shock, fire and/or serious injury.

SAVE ALL WARNINGS AND INSTRUCTIONS FOR FUTURE REFERENCE

⚠ WARNING Use only Bosch or AMPShare 18V Li-ion battery packs listed below. Use of any other battery packs may create a risk of injury and fire.

⚠ WARNING Use only Bosch or AMPShare 18V chargers listed below. Use of any other chargers may create a risk of injury and fire.

Battery Packs**

BAT000 to BAT999, GBA18V000 to GBA18V999, EXBA18V000 to EXBA18V999

Chargers**

BC1880, GAL12V/18V-80, GAL18V6-80, GAX1218V-30, GAL18V-000 to GAL18V-999

** For most up to date battery compatibility, please refer to www.boschtools.com.









Symbols

Important: Some of the following symbols may be used on your tool. Please study them and learn their meaning. Proper interpretation of these symbols will allow you to operate the tool better and safer.

Symbol	Designation/Explanation
V	Volts (voltage)
A	Amperes (current)
Hz	Hertz (frequency, cycles per second)
W	Watt (power)
kg	Kilograms (weight)
lb	Pounds (weight)
min	Minutes (time)
s	Seconds (time)
∅	Diameter (size of drill bits, grinding wheels, etc.)
n_0	No load speed (rotational speed, at no load)
n	Rated speed (maximum attainable speed)
rpm	Revolutions per minute (speed)
.../min	Revolutions or reciprocation per minute (revolutions, strokes, surface speed, orbits etc. per minute)
➔	Arrow (action in the direction of arrow)
mm	Millimeters (length)
in	Inches (length)
≡	Direct current (type or a characteristic of current)

Symbols

Important: Some of the following symbols may be used on your tool. Please study them and learn their meaning. Proper interpretation of these symbols will allow you to operate the tool better and safer.

Symbol	Designation/Explanation
	Alerts user to read manual.
	Alerts user to wear eye protection.
	Alerts user to wear respiratory protection.
	Alerts user to wear hearing protection.
	Alerts user to wear eye, respiratory, and hearing protection.
	This symbol designates that this tool is listed by the Canadian Standards Association, to United States and Canadian Standards.
	This symbol designates that this tool is listed by the Intertek Testing Services, to United States and Canadian Standards.
	Designates Li-ion battery recycling program.

Getting to Know Your GKS18V-68-2 Cordless Circular Saw

Fig. 2

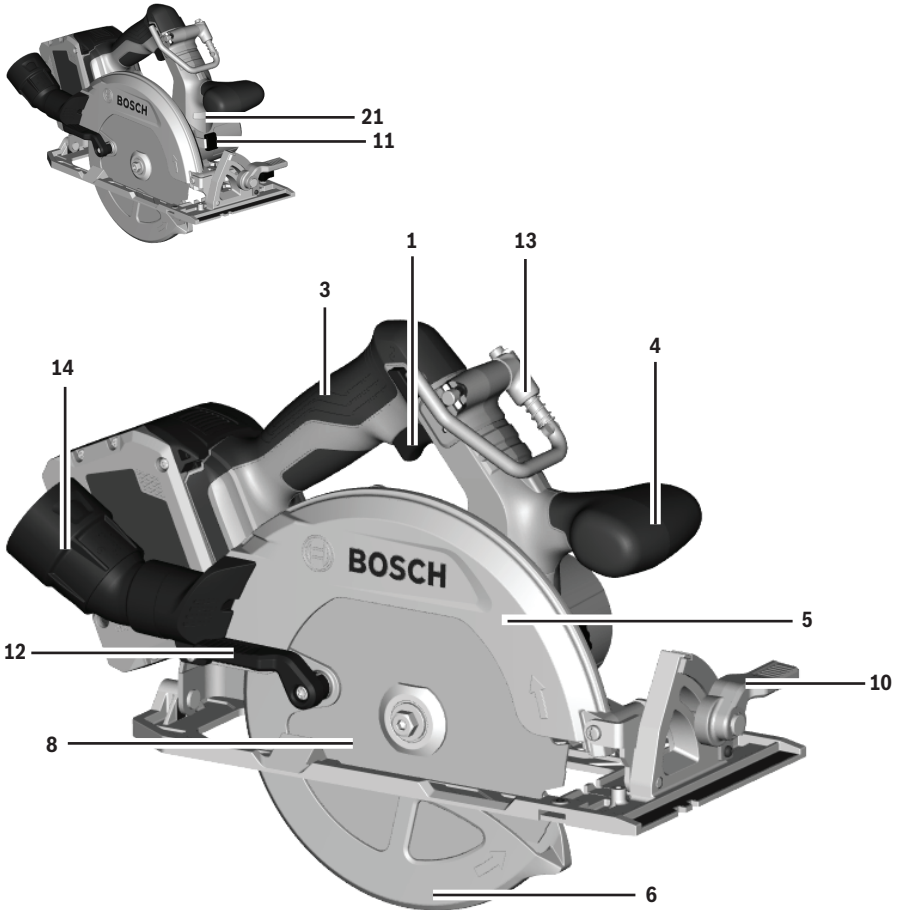

Getting to Know Your Circular Saw

Fig. 3

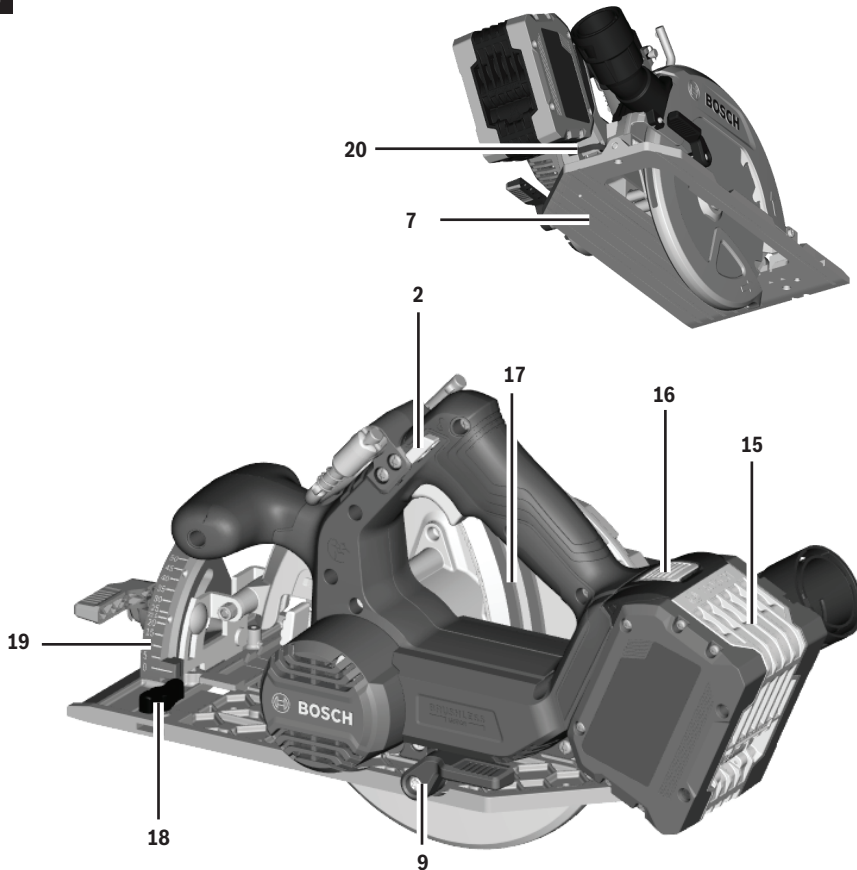

- | | | | |
|----|---|----|--|
| 1 | Trigger Switch | 12 | Lower Guard Lift Lever (retracting handle) |
| 2 | Lock-off Release Button | 13 | Saw Hook |
| 3 | Control Handle (insulated gripping surface) | 14 | Dust Port |
| 4 | Auxiliary Handle (insulated gripping surface) | 15 | Battery Pack* |
| 5 | Upper Guard | 16 | Battery Pack Release Button |
| 6 | Lower Guard | 17 | Cutting Depth Scale |
| 7 | Foot | 18 | Rip Fence Wing Bolt |
| 8 | Blade | 19 | Bevel Scale |
| 9 | Depth Adjustment Lever | 20 | Hex Key |
| 10 | Bevel Adjustment Lever | 21 | Work Light |
| 11 | Shaft Lock Button | | |
| 14 | | | |

* Sold separately

Assembly

⚠ WARNING Disconnect battery pack from tool before making any assembly, adjustments or changing accessories. Such preventive safety measures reduce the risk of starting the tool accidentally.

Attaching the Blade

(Fig. 2, Fig. 3, Fig. 4, Fig. 5)

⚠ WARNING Use only 7-1/4" blade. Use only blade rated for 5500 rpm or greater. Using a blade not designed for the saw may result in serious personal injury and property damage.

1. Press and hold the Shaft Lock Button **11** **A**. Turn the Blade Stud **22** with the provided Hex Key **20** counter-clockwise **B** and remove the Blade Stud **22** and Outer Washer **23**.

Note: The Hex Key **20** is stored below the battery compartment.

2. Make sure the saw teeth and the arrow on the Blade **8** point in the same direction as the arrow on the Lower Guard **6** **C**.
3. Retract the Lower Guard **6** all the way up into the Upper Guard **5**. While retracting the Lower Guard **6**, check the operation and condition of the lower guard spring.
4. Slide the Blade **8** through the slot in the Foot **7** and mount it against the Inner Washer **25** on the Shaft **24**. Be sure the large diameter of the Outer Washer **23** lies flush against the Blade **8** **C**.
5. Reinstall the Outer Washer **23** and tighten the Blade Stud **22** finger tight clockwise **D**. Press and hold the Shaft Lock Button **11** **A** and tighten the Blade Stud **22** clockwise with the Hex Key **20** **E**.

Do not use hex keys with longer handles, since it may lead to over tightening of the Blade Stud **22**.

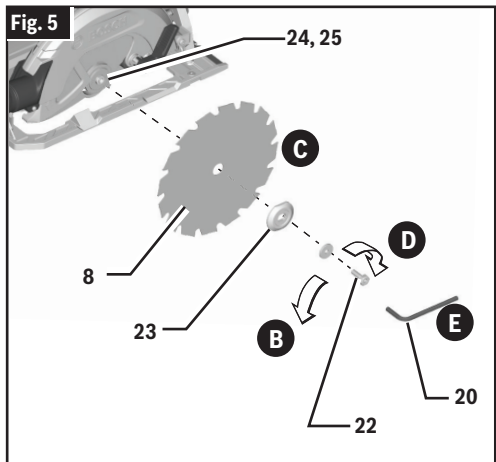
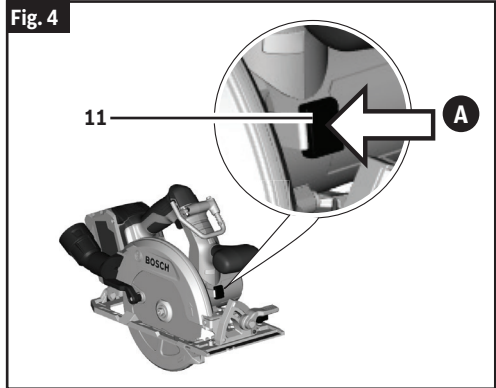

Assembly

Vari-Torque Clutch

(Fig. 5)

This clutching action is provided by the friction of the Outer Washer **23** against the Blade **8** and permits the Shaft **24** to turn when the blade encounters excessive resistance. When the Blade Stud **22** is properly tightened (as described in "Attaching the Blade," step 5), the Blade **8** will slip when it encounters excessive resistance, thus reducing saw's tendency to kickback.

One setting may not be sufficient for cutting all materials. If excessive blade slippage occurs, tighten the Blade Stud **22** a fraction of a turn more (less than 1/8 turn). Overtightening the Blade Stud **22** nullifies the effectiveness of the clutch.

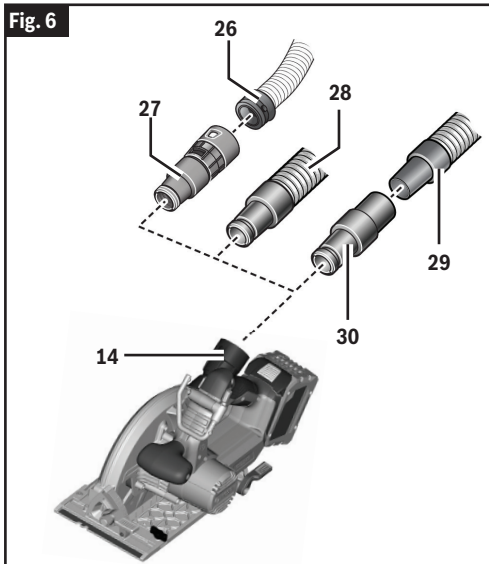

Dust Extraction

⚠ WARNING To reduce the risk of injury, always position dust port and vacuum hose so that they do not interfere with the lower guard or the cutting operation at all settings.

⚠ WARNING Be extremely careful when disposing of dust. Materials in fine particle form may be explosive. Do not throw sawdust on an open fire. Spontaneous combustion, in time, may result from the mixture of oil or water with dust particles.

Connection to Vacuum/Dust Extractor

(Fig. 6)

Connect the vacuum hose to the Dust Port **14**.

- Bosch VH-Series Hoses **26** - The VX120 Hose Adapter **27** is required (included with VH-series hoses).
- Other 35mm and 22mm hoses, such as the Bosch VAC-Series Hoses **28** - Connect hose directly to the tool.
- Common 1-1/4" or 1-1/2" Hoses **29** - The Bosch VAC024 Adapter **30** is required (sold separately).

Connect the vacuum hose to a vacuum.

The vacuum must be suitable for the material being worked on.

When vacuuming dry dust that is especially detrimental to health or carcinogenic, use a special vacuum / dust extractor.

Assembly

Inserting and Releasing Battery Pack

(Fig. 9)

⚠ WARNING Use only Bosch or AMP-Share batteries recommended in the battery/charger list, included with your tool. Using other types of batteries may result in personal injury or property damage.

Slide charged Battery Pack **15** into the housing until the Battery Pack **15** locks into position **A**.

Your tool is equipped with a secondary locking latch to prevent the Battery Pack **15** from completely falling out of the tool should it become loose due to vibration.

To remove the Battery Pack **15**, press the Battery Pack Release Button **16** and slide the Battery Pack **15** up **B**.

Press the Battery Pack Release Button **16** again and slide the Battery Pack **15** completely out of the tool housing .

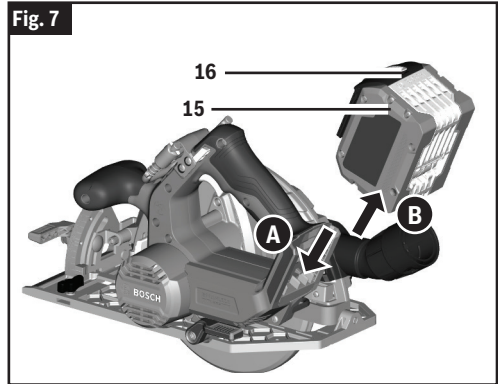

Operation

⚠ WARNING Disconnect battery pack from tool before making any assembly, adjustments or changing accessories. Such preventive safety measures reduce the risk of starting the tool accidentally.

Brake Action

⚠ WARNING Let the saw blade come to a complete stop before setting the tool down. The brake action of this circular saw is not intended as a safety feature. Unintended contact with a rotating saw blade can cause property damage and/or personal injury.

⚠ WARNING Know the charge state of your battery. The electric braking action is initiated ONLY by the release of the trigger switch and in a tool that has power available. When electrical power is lost due to a discharged battery or other causes, the electric brake will not operate and the motor will gradually slow down. Unexpected run down time may cause property damage and/or personal injury.

Your circular saw is equipped with an automatic electric brake, which is designed to stop the saw blade from spinning in approximately two (2) seconds after you release the trigger switch. This feature helps improve jobsite productivity.

Braking starts once the power is turned off. The brake requires a charged battery to function.

Stopping time will vary depending on, among other factors, the saw blade used and the number of actuations. The electric brake of your circular saw has been designed for a high degree of reliability, but unexpected circumstances such as contamination or failure of the motor's components can cause the brake to not activate. If the tool operates but the brake does not consistently stop the blade in about 2 seconds, DO NOT use the circular saw and have it serviced by a qualified repair person.

Protection Against Deep Discharging

The lithium ion battery is protected against deep discharging by the "Electronic Cell Protection (ECP)." When the battery is empty, the tool is switched off by means of a protective circuit.

Overload Protection

Your saw is equipped with Electronic Motor Protection (EMP), which shuts the tool off under overload conditions that could damage the tool. This feature can be reset by simply releasing the trigger and re-engaging the trigger again to restart the tool.

Depth Adjustment

(Fig. 2, Fig. 8)

⚠ WARNING Adjust the cutting depth so that no more than one tooth is visible below the work piece. Excessive blade exposure below the workpiece could result in personal injury and/or property damage.

⚠ WARNING The depth adjustment system should be not used to change the depth while the saw is in operation, or for plunge cutting. If blade adjustment shifts while cutting, it may cause binding and kickback.

To adjust the cutting depth follow these instructions:

1. Disconnect the Battery Pack **15** from the tool.
2. Loosen the Depth Adjustment Lever **9** located on the left side of the tool.
3. Hold the Foot **7** down with one hand and raise or lower the saw by the Control Handle **3**.

For a smaller cutting depth, pull the saw away from the Foot **7**.

For a deeper cutting depth, push the saw toward the Foot **7**. The Cutting Depth Scale **17** has an inch scale.

4. Tighten the Depth Adjustment Lever **9** at the desired depth setting.

Note: Not more than one tooth length of the Blade **8** should extend below the material to be cut, for minimum splintering **A**.

Operation

90° Cutting Angle Check

(Fig. 2, Fig. 8, Fig. 9, Fig. 10)

1. Disconnect the Battery Pack **15** from the tool.
2. Set the Foot **7** to the maximum depth of the cut setting.
3. Loosen the Bevel Adjustment Lever **10**, set to 0° on the Bevel Scale **19**, and retighten the Bevel Adjustment Lever **10**.
4. Check for a 90° angle between the Blade **8** and the bottom plane of the Foot **7** with a square. If necessary, make adjustments by turning the small Alignment Screw **31** on the bottom of the Foot **7** with a 2 mm hex key (not included).

Fig. 8

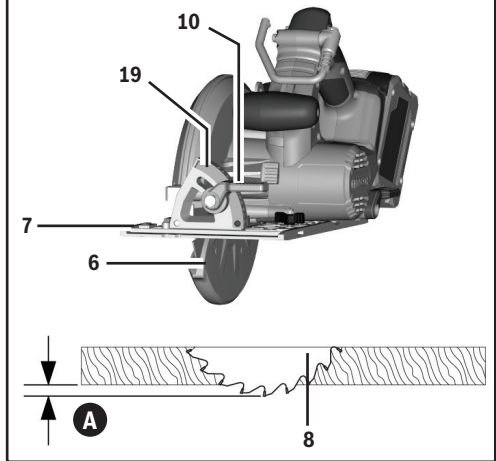

Fig. 9

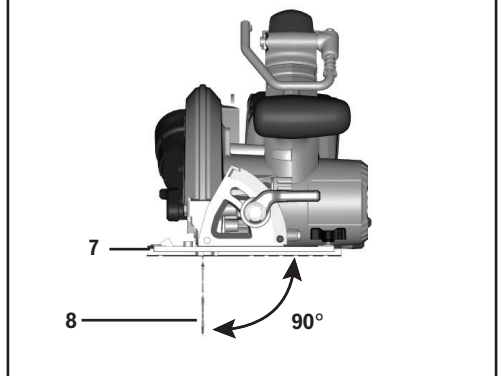
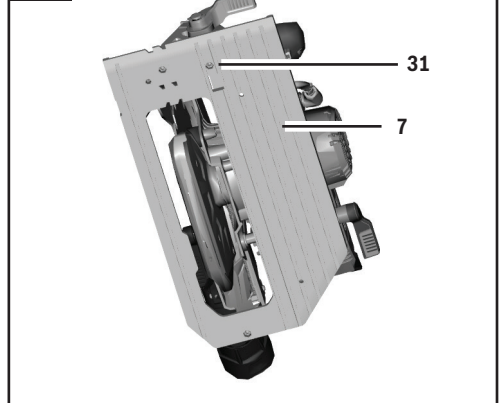

Fig. 10



Operation

Bevel Adjustment

(Fig. 8, Fig. 11)

1. Disconnect the Battery Pack **15** from the tool.
2. Loosen the Bevel Adjustment Lever **10**.
3. Align to the desired angle on the Bevel Scale **19**. The foot can be adjusted up to 50°.
4. Tighten the Bevel Adjustment Lever **10**.

Because of the increased amount of blade engagement in the work and decreased stability of the Foot **7**, blade binding may occur. Keep the saw steady and the Foot **7** firmly on the workpiece.

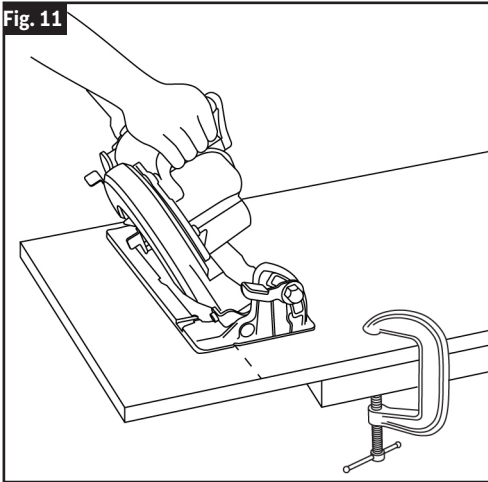

Cutting Line Guide Notches

(Fig. 12, Fig. 13)

The 0° Cutting Line Guide Notch **32** and the 45° Cutting Line Guide Notch **33** at the front of the Foot **7** indicate the approximate line of the cut.

- For a non-bevelled cut, use the 0° Cutting Line Guide Notch **32**.
- For 45° and 50° bevel cuts, use the 45° Cutting Line Guide Notch **33**.
- Make sample cuts in scrap lumber to verify actual line of cut. This will be helpful because of the variety of blade types and thicknesses that are available.
- Use the LEFT side of the notch when the part of the workpiece that is to the right of the Blade **8** is the scrap piece. When the scrap piece is on the left side of the blade, adjust to accommodate the width of the blade from the LEFT side of the notch

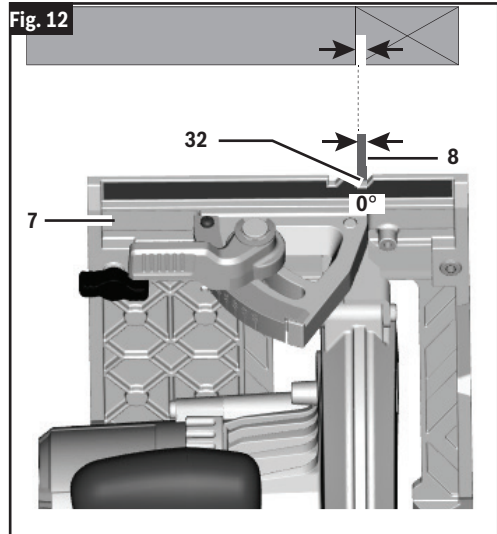

Operation

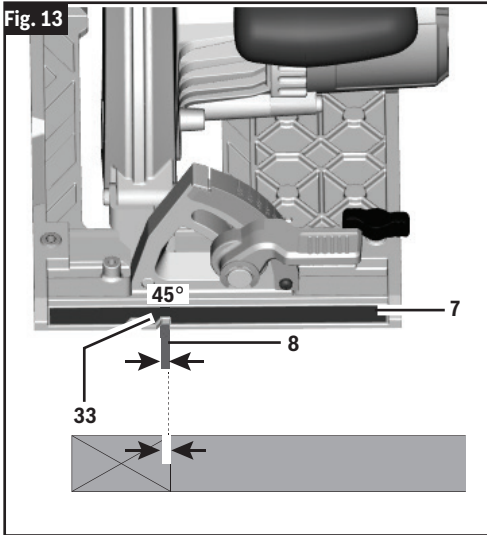

Saw Hook

(Fig. 2, Fig. 14)

⚠ WARNING To reduce the risk of injury, do not use the saw hook if it appears damaged or deformed. This could result in unstable hanging and the tool unexpectedly falling.

To reduce the risk of injury, use care in selecting the location for hanging the tool.

- Select a suitably sized and shaped object that will provide adequate hanging stability. An unsuitable hanging surface could result in the tool unexpectedly falling.
- Make sure that the tool is hung out of the way of walkways and working areas with bystanders. The tool could be bumped or a bystander could become entangled, causing the tool to unexpectedly fall.

Simply lift up the Saw Hook **13** until it snaps into the open position. The saw hook can be swiveled. When not in use, always close the saw hook until it snaps into the closed position.

Lock-off Release Buttons

(Fig. 2)

The Lock-off Release Buttons **2** are designed to prevent accidental starts. To operate, press the Lock-off Release Button **2** with your thumb on either side of handle to disengage the lock, then pull the Trigger Switch **1**. When the Trigger Switch **1** is released, the Lock-off Release Button **2** will engage the Trigger Switch **1** automatically, and the Trigger Switch **1** will no longer operate.

Switch

(Fig. 2)

⚠ WARNING When starting the tool, hold it with both hands.

The torque from the motor may cause the tool to twist.

To turn the tool ON, press the Lock-off Release Button **2** with your thumb on either side of the handle to disengage the lock, then pull the Trigger Switch **1**.

To turn the tool OFF, release the Trigger Switch **1**, which is spring loaded and will return to the off position automatically.

Your saw should be running at full speed BEFORE starting the cut, and turned off only AFTER completing the cut. To increase the switch life, do not turn the switch on and off while cutting.

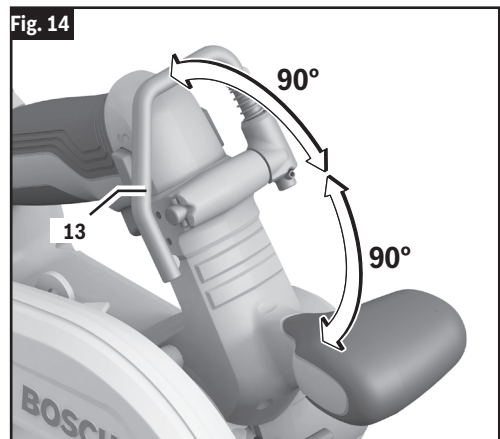

Operation

All Cuts

(Fig. 2, Fig. 15)

⚠ WARNING Always be sure either hand does not interfere with the free movement of the lower guard.

⚠ WARNING After completing a cut and the trigger has been released, be aware of the necessary time it takes for the blade to come to a complete stop during coast down. Do not allow the saw to brush against your leg or side, since the lower guard is retractable, it could catch on your clothing and expose the blade. Be aware of the necessary blade exposures that exist in both the upper and lower guard areas.

Always hold the Control Handle **3** with one hand and the Auxiliary Handle **4** with the other.

Always make sure the Motor **34** side of the saw Foot **7** rests on the supported portion of the workpiece.

Maintain a firm grip and operate the Trigger Switch **1** with a decisive action. Never force the saw. Use light and continuous pressure.

To resume cutting after an interruption, squeeze the Trigger Switch **1** and allow the Blade **8** to reach full speed, re-enter the cut slowly and resume cutting.

Do not cut stacked materials. Cut one piece at a time.

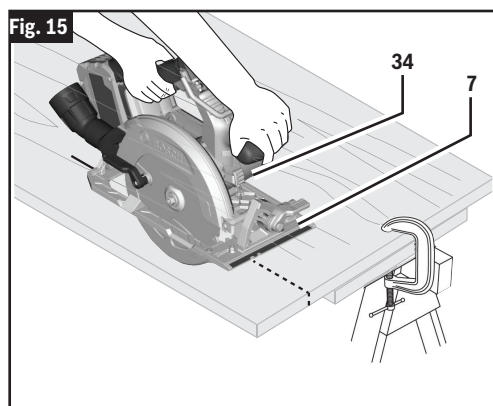

When cutting across the grain, the fibers of the wood have a tendency to tear and lift. Advancing the saw slowly minimizes this effect. To ensure minimum splintering on the good side of the material to be cut, face the good side down. For a finished cut, a cross cut blade or miter blade is recommended.

Plunge Cuts

(Fig. 2, Fig. 12, Fig. 13, Fig. 16)

⚠ WARNING Adjust the cutting depth to the thickness of the workpiece. Less than a full tooth of the blade teeth should be visible below the workpiece.

⚠ WARNING As blade starts cutting the material, release the lower guard immediately. When the foot rests flat on the surface being cut, proceed cutting in forward direction to end of cut.

⚠ WARNING Allow blade to come to a complete stop before lifting the saw from cut. Never pull the saw backward. Pulling the saw backwards may cause the blade to climb out of the material and cause KICKBACK.

1. Disconnect the Battery Pack **15** from the tool before making adjustments.
2. Set the Depth Adjustment Lever **9** according to the material to be cut.
3. Reattach the Battery Pack **15** to the saw.
4. Tilt the saw forward with the 0° Cutting Line Guide Notch **32** or the 45° Cutting Line Guide Notch **33** lined up with the line that is drawn.
5. Raise the Lower Guard **6** using the Lower Guard Lift Lever **12** and hold the saw by the Control Handle **3**.
6. With the Blade **8** just clearing the material to be cut, start the motor by pulling the Trigger Switch **1** with the Lock-Off Release Button **2** engaged.
7. Gradually lower the back end of the saw using the front end of the Foot **7** as the hinge point.
8. Release the Lower Guard Lift Lever **12** immediately when the blade starts cutting the material.

Operation

- Once the saw has been lowered fully into the material and the base plate is flat on the the workpiece, proceed cutting in the forward direction. Do not cut backwards.
- To complete the cut, turn OFF the saw and allow the blade to come to a complete stop. Then turn the saw around and finish the cut in the normal manner, sawing forward. If corners of your pocket cut are not completely cut through, use a jigsaw or hand saw to finish the corners.

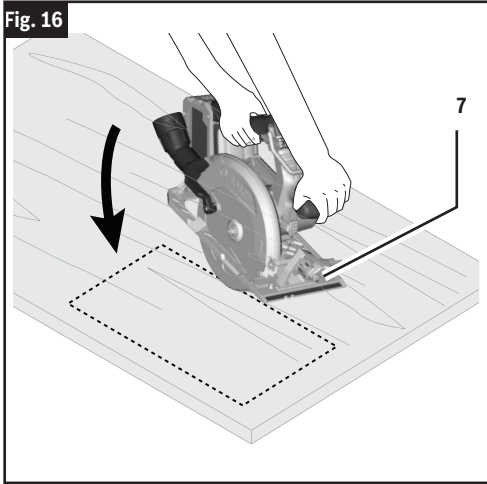

Cutting Large Sheets

(Fig. 17)

Large sheets and long boards sag or bend, depending on support. If you attempt to cut without leveling and properly supporting the piece, the blade will tend to bind, causing KICKBACK and extra load on the motor.

Support the panel or board close to the cut. Be sure to set the depth of the cut so that you cut through the sheet or board only and not the table or work bench. The two-by-fours used to raise and support the work should be positioned so that the broadest sides support the work and rest on the table or bench. Do not support the work with the narrow sides as this is an unsteady arrangement. If the sheet or board to be cut is too large for a table or work bench, use the supporting two-by-fours on the floor and secure.

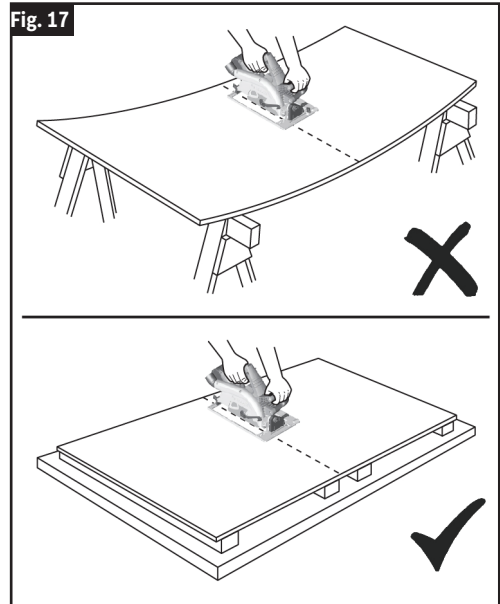

Operation

Rip Cuts

(Fig. 18, Fig. 19)

⚠ WARNING After attaching or adjusting the rip fence, be sure the rip fence does not touch or interfere with the free movement of the lower guard or contact the saw blade.

The combination blade provided with your saw is for both cross cuts and rip cuts. Ripping is cutting lengthwise with the grain of the wood. Narrow rip cuts are easy to do with the Rip Fence **36**. To attach the optional Rip Fence **36**, insert the fence through the slots in the Foot **7** to the desired width, and secure it with the Rip Fence Wing Bolt **18**.

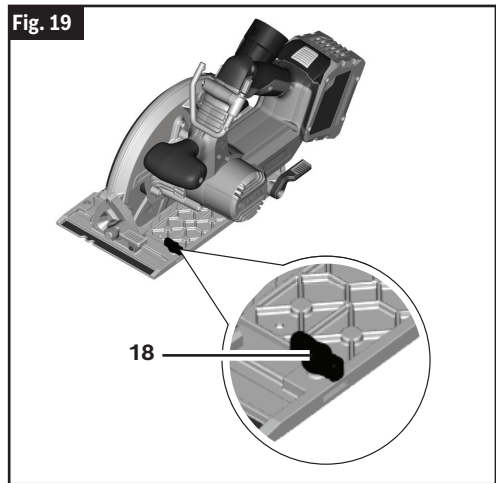
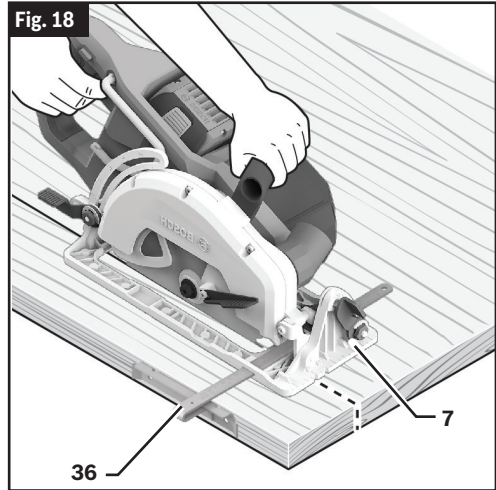

Maintenance

⚠ WARNING To avoid accidents, always disconnect battery pack from tool before cleaning or performing any maintenance.

Service

⚠ WARNING Have your power tool serviced by a qualified repair person using only identical replacement parts. This will ensure that the safety of the power tool is maintained.

Batteries

Be alert for battery packs that are nearing their end of life. If you notice decreased tool performance or significantly shorter running time between charges then it is time to replace the battery pack. Failure to do so can cause the tool to operate improperly or damage the charger.

Tool Lubrication

Your Bosch tool has been properly lubricated and is ready for use.

Motors

The motor in your tool has been engineered for many hours of dependable service. To maintain peak efficiency of the motor, we recommend it be examined every six months. Only a genuine Bosch replacement motor specially designed for your tool should be used.

Bearings

Bearings which become noisy (due to heavy load or very abrasive material cutting) should be replaced at once to avoid overheating and motor failure.

Cleaning

⚠ CAUTION Certain cleaning agents and solvents damage plastic parts. Some of these are: gasoline, carbon tetrachloride, chlorinated cleaning solvents, ammonia and household detergents that contain ammonia.

Ventilation openings and switch levers must be kept clean and free of foreign matter. Do not attempt to clean by inserting pointed objects through opening.

Develop a periodic maintenance schedule for your tool. When cleaning a tool be careful not to disassemble any portion of the tool since internal wires may be misplaced or pinched or safety guard return springs may be improperly mounted. Certain cleaning agents such as gasoline, carbon tetrachloride, ammonia, etc. may damage plastic parts.

Care of Blades

Blades become dull even from cutting regular lumber. If you find yourself forcing the saw forward to cut instead of just guiding it through the cut, chances are the blade is dull or coated with wood pitch.

When cleaning gum and wood pitch from blade, remove the battery from the saw and remove the blade. Remember, blades are designed to cut, so handle carefully. Wipe the blade with kerosene or similar solvent to remove the gum and pitch. Unless you are experienced in sharpening blades, we recommend you do not try.

Accessories

⚠ WARNING The use of any other attachments or accessories not specified in this manual may create a hazard.

Store accessories in a dry and temperate environment to avoid corrosion and deterioration.

Bosch No.	Description	Included	Sold Separately
GKSRPG	Rip fence	●	–
Various	Vacuum Hoses	–	●
VAC024	Vacuum Hose Adapter for 1-1/4" and 1-1/2" Hoses	–	●



Symboles relatifs à la sécurité

Les définitions ci-dessous décrivent le niveau de gravité pour chaque terme concernant des précautions à prendre. Veuillez lire le mode d'emploi et lire la signification de ces symboles.

	C'est le symbole d'alerte relatif à la sécurité. Il est utilisé pour vous avertir de l'existence possible d'un risque de blessure. Obéissez à tous les messages relatifs à la sécurité qui suivent ce symbole pour éviter tout risque de blessure ou même de mort.
	DANGER indique une situation dangereuse qui, si elle n'est pas évitée, causera la mort d'une personne ou une blessure grave.
	AVERTISSEMENT indique une situation dangereuse qui, si elle n'est pas évitée, pourrait causer la mort d'une personne ou une blessure grave.
	MISE EN GARDE indique une situation dangereuse qui, si elle n'est pas évitée, pourrait causer une blessure légère ou modérée.

Table des matières

Avertissements généraux relatifs à la sécurité pour les outils électriques	28	Réglage de la profondeur de coupe	43
Avertissements de sécurité pour les scies circulaires	30	Vérification de l'angle de coupe 90°	44
Avertissements de sécurité supplémentaires pour scies circulaires	32	Réglage de la coupe en biseau	45
Avertissements supplémentaires concernant la sécurité	33	Encoches de guidage du trait de coupe	45
Mise au rebut	33	Crochet utilitaire	46
Utilisation prévue	34	Interrupteur	46
Coupe de maçonnerie/métal	34	Toutes les coupes	47
Spécifications	35	Coupes en guichet	47
Symboles	36	Coupe de grandes feuilles	48
Familiarisez-vous avec votre GKS18V-68-2 scies circulaires sans fil	38	Coupes de refente	49
Assemblage	40	Entretien	50
Montage de la lame	40	Service	50
Embrayage Vari-Torque	41	Piles	50
Extraction de poussière	41	Graissage de l'outil	50
Insertion et retrait du bloc-piles	42	Moteurs	50
Opération	43	Roulements	50
Action de freinage	43	Nettoyage	50
Protection contre une décharge poussée	43	Entretien des lames	50
Protection contre les surcharges	43	Accessoires	51

CONSERVEZ CES INSTRUCTIONS

27



Avertissements généraux relatifs à la sécurité pour les outils électriques

AVERTISSEMENT Lisez toutes les consignes de sécurité, instructions, illustrations et spécifications fournies avec cet outil électrique. Le non-respect de toutes les instructions figurant ci-après pourrait causer un choc électrique, un incendie et/ou des blessures graves.

CONSERVEZ TOUS LES AVERTISSEMENTS ET TOUTES LES INSTRUCTIONS POUR RÉFÉRENCE FUTURE.

Le terme « outil électrique » dans les avertissements fait référence à votre outil électrique à cordon d'alimentation électrique branché dans une prise secteur ou à votre outil électrique à piles (sans fil).

1. Sécurité de la zone de travail

- a. **Gardez votre zone de travail propre et bien éclairée.** Des zones encombrées ou sombres sont propices aux accidents.
- b. **N'utilisez pas des outils électriques dans une atmosphère explosive, par exemple en présence de liquides, de gaz ou de poussières inflammables.** Les outils électriques produisent des étincelles qui risquent de mettre feu aux poussières ou émanations de fumée.
- c. **Gardez les enfants et les autres personnes présentes à une distance suffisante lorsque vous utilisez un outil électrique.** Des distractions risqueraient de vous faire perdre le contrôle.

2. Sécurité électrique

- a. **La fiche de l'outil électrique doit correspondre à la prise de courant. Ne modifiez jamais une fiche de quelque façon que ce soit. N'utilisez pas d'adaptateurs de fiches avec des outils électriques mis à la terre/à la masse.** L'emploi de fiches non modifiées et de prises de courant correspondant naturellement aux fiches réduira le risque de choc électrique.
- b. **Évitez tout contact de votre corps avec des surfaces mises à la terre ou à la masse telles que des surfaces de tuyaux, de radiateurs, de cuisinières et de réfrigérateurs.** Il existe un risque accru de choc électrique si votre corps est en contact avec la terre ou la masse.
- c. **N'exposez pas d'outils électriques à la pluie ou à un environnement humide.** La pénétration d'eau dans un outil électrique augmentera le risque de choc électrique.
- d. **N'utilisez pas le cordon de façon abusive. N'utilisez pas le cordon pour porter, tirer ou débrancher l'outil électrique. Tenez le cordon à distance de toute source de chaleur, d'huile, de bords tranchants ou de pièces mobiles.** Des cordons endommagés ou entortillés augmentent le risque de choc électrique.
- e. **Lorsque vous utilisez un outil électrique à l'extérieur, employez un cordon de rallonge approprié pour un emploi à l'extérieur.** L'utilisation d'un cordon approprié pour une utilisation à l'extérieur réduit le risque de choc électrique.

- f. **Si l'utilisation d'un outil électrique dans un endroit humide est inévitable, utilisez une alimentation protégée par un disjoncteur de fuite à la terre.** L'utilisation d'un tel circuit réduit le risque de choc électrique.

3. Sécurité personnelle

- a. **Faites preuve de vigilance et de bon sens, et observez attentivement ce que vous faites lorsque vous utilisez un outil électrique. N'utilisez pas un outil électrique si vous êtes fatigué(e) ou sous l'influence de drogues, d'alcool ou de médicaments.** Un simple moment d'inattention pendant que vous utilisez un outil électrique pourrait causer une blessure grave.
- b. **Utilisez des équipements de protection individuelle. Portez toujours des équipements de protection des yeux.** Des équipements de protection tels qu'un masque de protection contre la poussière, des chaussures de sécurité anti-dérapantes, un casque ou un dispositif de protection de l'ouïe utilisés en fonction des conditions réduiront le nombre des blessures.
- c. **Prévenez tout risque de mise en marche accidentelle. Assurez-vous que l'interrupteur est dans la position d'arrêt (OFF) avant de connecter l'appareil à une source d'alimentation et/ou à un bloc-piles, de le soulever ou de le transporter.** Le fait de transporter des outils électriques avec le doigt sur l'interrupteur ou de mettre sous tension des outils électriques avec l'interrupteur en position de marche invite les accidents.
- d. **Retirez toute clé de réglage pouvant être attachée à l'outil avant de mettre l'outil électrique sous tension.** Une clé laissée attachée à une pièce en rotation de l'outil électrique pourrait causer une blessure.
- e. **Ne vous penchez pas excessivement au-dessus de l'outil. Veillez à toujours garder un bon équilibre et un appui stable.** Ceci permet de mieux contrôler l'outil électrique dans des situations inattendues.
- f. **Portez des vêtements appropriés. Ne portez pas de bijoux ou de vêtements amples. Gardez vos cheveux et vos vêtements à une distance suffisante des pièces mobiles.** Vêtements amples, bijoux ou cheveux longs pourraient être attrapés par des pièces mobiles.

Avertissements généraux relatifs à la sécurité pour les outils électriques

- g. Si des dispositifs sont fournis pour le raccordement d'accessoires d'extraction et de collecte de la poussière, assurez-vous qu'ils sont connectés et utilisés de façon appropriée. L'emploi correct des accessoires de collecte de la poussière peut réduire les dangers associés à la poussière.
- h. Ne laissez pas la familiarité résultant de l'utilisation fréquente des outils vous inciter à devenir complaisant(e) et à ignorer les principes de sécurité relatifs aux outils. Une action négligente pourrait causer des blessures graves en une fraction de seconde.
- g. Utilisez l'outil électrique, les accessoires, les embouts de l'outil, etc. conformément à ces instructions, en tenant compte des conditions de travail et de la tâche à accomplir. L'utilisation de l'outil électrique pour des opérations différentes de celles pour lesquelles il est conçu pourrait causer une situation dangereuse.
- h. Gardez les poignées et les surfaces de préhension propres, sèches et exemptes de toute trace d'huile ou de graisse. Les poignées et les surfaces de préhension glissantes ne permettent pas une manipulation et un contrôle sûrs de l'outil dans des situations inattendues.

4. Utilisation et entretien de l'outil électrique

- a. N'imposez pas de contraintes excessives à l'outil électrique. Utilisez l'outil électrique approprié pour votre application. L'outil électrique correct fera le travail plus efficacement et avec plus de sécurité à la vitesse à laquelle il a été conçu pour fonctionner.
- b. N'utilisez pas l'outil électrique si l'interrupteur de marche/arrêt ne permet pas de le mettre sous tension/hors tension. Tout outil électrique qui ne peut pas être contrôlé par son interrupteur est dangereux et doit être réparé.
- c. Débranchez la fiche de la source d'alimentation électrique et/ou retirez le bloc-piles de l'outil électrique (s'il est amovible) avant d'y apporter de quelconques modifications, de changer d'accessoire ou de ranger l'outil électrique. De telles mesures de sécurité préventives réduisent le risque de déclenchement accidentel de l'outil électrique.
- d. Rangez les outils électriques qui ne sont pas utilisés activement hors de portée des enfants, et ne laissez aucune personne n'ayant pas lu ces instructions et ne sachant pas comment utiliser un tel outil électrique se servir de cet outil. Les outils électriques sont dangereux quand ils sont entre les mains d'utilisateurs n'ayant pas reçu la formation nécessaire à leur utilisation.
- e. Entretenez de façon appropriée les outils électriques et les accessoires. Assurez-vous que les pièces en mouvement sont bien alignées et qu'elles ne se coincent pas, qu'il n'y a pas de pièces cassées ou qu'il n'existe aucune situation pouvant affecter le fonctionnement de l'outil électrique. Si l'outil électrique est endommagé, faites-le réparer avant de vous en servir à nouveau. De nombreux accidents sont causés par des outils électriques mal entretenus.
- f. Gardez les outils de coupe tranchants et propres. Des outils de coupe entretenus de façon adéquate avec des bords de coupe tranchants sont moins susceptibles de se coincer et sont plus faciles à contrôler.

5. Utilisation et entretien de l'outil électrique à pile

- a. Ne rechargez l'outil qu'avec le chargeur indiqué par le fabricant. Un chargeur qui est approprié pour un type de bloc-piles pourrait créer un risque d'incendie quand il est utilisé avec un autre bloc-piles.
- b. Utilisez votre outil exclusivement avec des blocs-piles conçus spécifiquement pour celui-ci. L'emploi de tout autre bloc-piles risquerait de causer des blessures et un incendie.
- c. Lorsque le bloc-piles n'est pas utilisé, gardez-le à une distance suffisante des autres objets en métal, comme des trombones, pièces de monnaie, clés, clous, vis ou autres petits objets en métal qui pourraient faire une connexion entre une borne et une autre. Le court-circuitage des bornes d'une pile pourrait causer des brûlures ou un incendie.
- d. Dans des conditions d'utilisation abusives, du liquide pourrait être éjecté de la pile, évitez tout contact avec celui-ci. En cas de contact accidentel, lavez avec de l'eau. En cas de contact de liquide avec les yeux, consultez un professionnel de santé. Tout liquide éjecté d'une pile peut causer de l'irritation ou des brûlures.
- e. N'utilisez pas un bloc-piles ou un outil qui est endommagé ou a été modifié. Des piles endommagées ou modifiées peuvent se comporter de façon imprévisible et causer un incendie ou une explosion, ou entraîner des blessures.
- f. N'exposez pas un bloc-piles ou un outil à un incendie ou à une température excessive. L'exposition à un incendie ou à une température supérieure à 265 °F (130 °C) pourrait causer une explosion.
- g. Suivez toutes les instructions relatives à la charge et ne chargez pas le bloc-piles ou l'outil en dehors de la plage de température indiquée dans les instructions. Une charge dans des conditions appropriées ou à des températures en dehors de la plage spécifiée pourrait endommager les piles et augmenter le risque d'incendie.

CONSERVEZ CES INSTRUCTIONS

29

Avertissements généraux relatifs à la sécurité pour les outils électriques

6. Service après-vente

- a. **Faites entretenir votre outil électrique par un réparateur compétent n'utilisant que des pièces de rechange identiques.** Ceci assurera le maintien de la sécurité de l'outil électrique.

- b. **Ne tentez jamais de réparer des blocs-piles endommagés.** La réparation de blocs-piles ne doit être effectuée que par le fabricant ou un prestataire de services agréé.

Avertissements de sécurité pour les scies circulaires

1. Consignes de sécurité pour toutes les scies

- a. ** DANGER** Gardez les mains à une distance suffisante de la zone de coupe et de la lame. Gardez votre deuxième main sur la poignée auxiliaire ou sur le carter du moteur. Si vos deux mains tiennent la scie, elles ne risquent pas d'être coupées par la lame.
- b. **Ne tendez jamais le bras en dessous de l'ouvrage.** Le dispositif de protection ne peut pas vous protéger contre la lame en dessous de l'ouvrage.
- c. **Réglez la profondeur de coupe en fonction de l'épaisseur de l'ouvrage.** Moins d'une dent pleine de la lame doit être visible en dessous de l'ouvrage.
- d. **Ne tenez jamais l'ouvrage dans vos mains ou sur vos jambes pendant la coupe. Sécurisez l'ouvrage sur une plateforme stable.** Il est important de soutenir l'ouvrage correctement pour minimiser l'exposition du corps, le coincement de la lame ou la perte de contrôle.
- e. **Tenez l'outil électrique par ses surfaces de préhension isolées lorsque vous effectuez une opération dans le cadre de laquelle l'outil de coupe risque d'entrer en contact avec un fil caché.** L'entrée en contact avec un fil sous tension pourrait rendre conductrices des parties en métal exposées de l'outil électrique et causer un choc électrique à l'opérateur.
- f. **Lors d'une coupe en long, utilisez toujours un guide de refente ou un guide droit.** Ceci améliore la précision de la coupe et réduit le risque de coincement de la lame.
- g. **Utilisez toujours des lames de scie avec des trous d'arbre de taille et de forme appropriées (diamantée plutôt que ronde).** Les lames qui ne correspondent pas au matériel de fixation de la scie se décentreront et causeront une perte de contrôle.

- h. **N'utilisez jamais de rondelles de lame ou de boulon endommagés ou incorrects.** Les rondelles de lame et le boulon ont été spécialement conçus pour votre scie, pour assurer des performances optimales et la sécurité du fonctionnement.

2. Causes des effets de rebond et avertissements associés

(Fig. 1)

- L'effet de rebond est une réaction soudaine à une lame de scie pincée, coincée ou mal alignée, provoquant le soulèvement et le retrait d'une scie qui n'est plus contrôlée depuis l'ouvrage en direction de l'opérateur.
- Lorsque la lame est pincée ou coincée par la fermeture du trait de coupe, la lame se bloque, et la réaction du moteur dirige rapidement l'outil vers l'opérateur.
- Si la lame devient tordue ou mal alignée pendant la coupe, les dents du bord arrière de la lame peuvent pénétrer dans la surface supérieure du bois, ce qui a pour conséquence que la lame sort du trait de coupe et se dirige violemment dans la direction de l'opérateur.

Le rebond est la conséquence d'une utilisation incorrecte de la scie et/ou de conditions inappropriées ou de procédures opérationnelles incorrectes ; il peut être évité en prenant des précautions appropriées, comme cela est indiqué ci-dessous.

- a. **Maintenez une prise ferme et avec les deux mains sur la scie, et positionnez vos bras pour résister aux forces de l'effet de rebond. Placez votre corps de l'un quelconque des côtés de la lame, mais pas de manière qu'il soit aligné sur la trajectoire de la lame.** L'effet de rebond pourrait faire reculer très vite la scie, mais l'opérateur peut contrôler les forces de l'effet de rebond si les précautions nécessaires sont prises.

Avertissements de sécurité pour les scies circulaires

- b. Lorsque la lame se coince ou lorsque vous interrompez une coupe pour une raison quelconque, relâchez la gâchette et maintenez la scie immobile dans le matériau jusqu'à ce que la lame se soit complètement arrêtée. N'essayez jamais de retirer la scie de l'ouvrage ou de tirer la scie vers l'arrière lorsque la lame est en mouvement, sans quoi un effet de rebond pourrait se produire. Inspectez la lame et prenez les mesures qui s'imposent pour éliminer la cause du blocage de la lame.
- c. Lorsque vous remettez une scie dont la lame est engagée dans un ouvrage en marche, centrez la lame de la scie sur le trait de coupe de manière que les dents de la scie ne soient pas engagées dans le matériau. Si une lame de scie se coince, elle risque de remonter ou de rebondir hors de l'ouvrage lorsque la scie est remise en marche.
- d. Soutenez les grands panneaux pour minimiser les risques de pincement de la lame de la scie et de choc en retour. Les grands panneaux ont tendance à s'affaisser sous leur propre poids. Les supports doivent être placés sous le panneau des deux côtés, près de la ligne de coupe et près du bord du panneau.
- e. N'utilisez jamais de lames émoussées ou endommagées. Les lames mal affûtées ou mal réglées produisent un trait de coupe étroit provoquant un frottement excessif, le coincement de la lame et un effet de rebond.
- f. Les leviers de verrouillage de la profondeur de la lame et du réglage du biseau doivent être serrés et sécurisés avant de commencer la coupe. Si le réglage de la lame change pendant la coupe, cela peut provoquer un coincement et un effet de rebond.
- g. Faites particulièrement attention lorsque vous sciez des murs existants ou d'autres structures sans visibilité. La lame saillante risquerait de couper des objets pouvant causer un effet de rebond.

Fig. 1

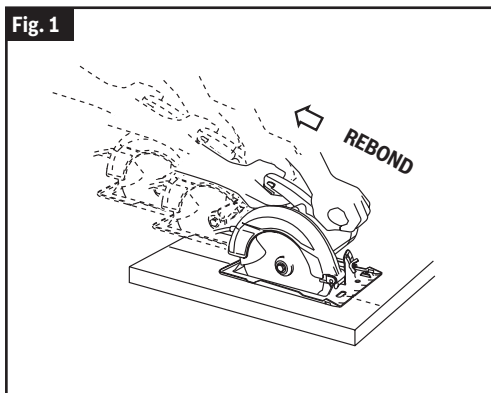

3. Fonction du dispositif de protection inférieur

- a. Inspectez le dispositif de protection inférieur de la lame pour vous assurer qu'il se ferme complètement avant chaque utilisation. N'utilisez pas la scie si le dispositif de protection inférieur de la lame ne se déplace pas librement et ne se ferme pas instantanément. N'immobilisez jamais (que ce soit par une bride de fixation ou par une attache quelconque) le dispositif de protection inférieur en position ouverte. Si vous avez laissé tomber la scie accidentellement, il se peut que le dispositif de protection inférieur soit tordu. Soulevez le dispositif de protection inférieur avec la poignée rétractable et assurez-vous qu'il bouge librement et ne touche pas la lame ou toute autre pièce, à tous les angles et à toutes les profondeurs de la coupe.
- b. Vérifiez le fonctionnement du ressort du dispositif de protection inférieur. Si le dispositif de protection et le ressort ne fonctionnent pas correctement, ils doivent être réparés avant toute nouvelle utilisation. Le dispositif de protection inférieur risque de fonctionner lentement à cause de pièces endommagées, de dépôts de gomme ou d'une accumulation de débris.
- c. Le dispositif de protection inférieur ne peut être rétracté manuellement que pour des coupes spéciales telles que les « coupes en plongée » et les « coupes composées ». Soulevez le dispositif de protection inférieur par la poignée rétractable et, dès que la lame pénètre dans le matériau, le dispositif de protection inférieur doit être relâché. Pour toutes les autres opérations de sciage, le dispositif de protection inférieur doit pouvoir fonctionner automatiquement.
- d. Vérifiez toujours que le dispositif de protection inférieur couvre la lame avant de poser la scie sur un banc ou sur le sol. Une lame sans protection et en roue libre fera reculer la scie, coupant tout ce qui est sur son passage. Soyez au courant du temps qui est nécessaire pour que la lame s'arrête après le relâchement de l'interrupteur. Inspectez l'état et la qualité du bois, et retirez tous les clous de ce morceau de bois avant de commencer à couper. Le bois mouillé, le bois vert ou le bois traité sous pression nécessitent une attention particulière pendant l'opération de coupe pour éviter le rebond.

CONSERVEZ CES INSTRUCTIONS

Avertissements de sécurité supplémentaires pour scies circulaires

Inspectez l'état et la qualité du bois, et retirez tous les clous ou vis de ce morceau de bois avant de commencer à couper. Le bois mouillé, le bois vert ou le bois traité sous pression nécessitent une attention particulière pendant l'opération de coupe pour éviter les rebonds.

Tenez la scie fermement pour éviter une perte de contrôle. Les figures de ce mode d'emploi illustrent la meilleure façon de soutenir la scie avec la main.

Selon l'utilisation, l'interrupteur peut ne pas durer aussi longtemps que la scie. Si l'interrupteur est en position d'arrêt et ne fonctionne plus, la scie risque de ne pas démarrer. S'il tombe en panne alors que la scie est en marche, celle-ci risque de ne pas s'arrêter de fonctionner.

Dans l'un ou l'autre cas, retirez immédiatement le bloc-piles de la scie et ne l'utilisez pas tant qu'elle n'aura pas été réparée.

Cette scie circulaire ne doit pas être montée sur une table et convertie en scie de table. Les scies circulaires ne sont pas conçues ni destinées à être utilisées comme scies de table.

Les rondelles de lame et le boulon sur votre scie ont été conçus de manière à travailler comme un embrayage pour réduire l'intensité des rebonds. Comprenez le fonctionnement et les réglages de l'EMBRAYAGE À COUPLE VARIABLE. Le réglage approprié de l'embrayage, combiné au maniement ferme de la scie, vous permettra de contrôler le rebond.

Ne placez jamais votre main derrière la lame de la scie. Le rebond pourrait faire sauter la scie vers l'arrière par-dessus votre main.

N'utilisez pas la scie avec un réglage excessif de profondeur de coupe. Une exposition excessive de la lame accroît la possibilité de torsion de la lame dans le trait de scie. Elle accroît également la surface de lame pouvant être pincée, ce qui entraînerait un rebond.

Ne laissez pas l'outil en marche pendant que vous le portez à vos côtés. Le dispositif de protection inférieur peut être ouvert en cas de contact avec vos vêtements. Tout contact accidentel avec la lame de scie en rotation pourrait causer une blessure grave.

Retirez périodiquement la lame et nettoyez les dispositifs de protection supérieur et inférieur, ainsi que la zone du moyeu. Essayez-les pour les sécher ou nettoyez-les à l'air comprimé. La maintenance préventive et des dispositifs de protection en bon état réduisent le risque d'accident.

Assurez-vous que l'interrupteur est dans le mode hors tension avant d'insérer le bloc-piles. L'insertion d'un bloc-piles dans un outil électrique dont l'interrupteur est dans le mode sous tension invite des accidents.

Évitez de causer la surchauffe des pointes de la lame de la scie.

Avertissements supplémentaires concernant la sécurité

L'emploi d'un GFCI et de dispositifs de protection personnelle tels que gants et chaussures d'électricien en caoutchouc améliorent votre sécurité personnelle.

Créez un agenda d'entretien périodique pour votre outil. Quand vous nettoyez un outil, faites attention de n'en démonter aucune pièce car il est toujours possible de mal remonter ou de pincer les fils internes ou de remonter incorrectement les ressorts de rappel des capots de protection. Certains agents de nettoyage tels que l'essence, le tétrachlorure de carbone, l'ammoniaque, etc. risquent d'abîmer les plastiques.

⚠️ AVERTISSEMENT Les travaux à la machine tel que ponçage, sciage, meulage, perçage et autres travaux du bâtiment peuvent créer des poussières contenant des produits chimiques qui sont des causes reconnues de cancer, de malformation congénitale ou d'autres problèmes reproductifs. Ces produits chimiques sont, par exemple :

- Le plomb provenant des peintures à base de plomb,
- Les cristaux de silices provenant des briques et du ciment et d'autres produits de maçonnerie, et
- L'arsenic et le chrome provenant des bois traités chimiquement.

Le niveau de risque dû à cette exposition varie avec la fréquence de ces types de travaux. Pour réduire l'exposition à ces produits chimiques, il faut travailler dans un lieu bien ventilé et porter un équipement de sécurité approprié tel que certains masques à poussière conçus spécialement pour filtrer les particules microscopiques.

Mise au rebut

Cette section fait partie de l'engagement de Robert Bosch Tool Corporation à préserver notre environnement et à conserver nos ressources naturelles.

Mise au rebut de outil

Ne jetez pas les outils électriques et les piles/batteries rechargeables avec les ordures ménagères !

Mise au rebut des piles

Ne tentez pas de désassembler le bloc-piles ou d'enlever tout composant faisant saillie des bornes de piles, ce qui peut provoquer un incendie ou des blessures. Avant la mise au rebut, protégez les bornes exposées à l'aide d'un ruban isolant épais pour prévenir le court-circuitage.

Piles lithium-ion

Si le produit est équipé d'une pile lithium-ion, la pile doit être ramassée, recyclée ou mise au rebut d'une manière qui ne soit pas nocive pour l'environnement.



Le sceau RBRC de recyclage des piles, homologué par l'EPA (Agence pour la protection de l'environnement des États-Unis), qui se trouve sur les piles au lithium-ion (Liion) indique que Robert Bosch Tool Corporation participe volontairement à un programme industriel de ramassage et de recyclage de ces piles au terme de leur vie utile, pourvu qu'elles soient mises hors service aux États-Unis ou au Canada. Le programme du RBRC offre une alternative pratique à la mise des piles au Li-ion usées au rebut ou au ramassage d'ordures municipal, ce qui pourrait être interdit dans votre région.

Veuillez appeler le 1-800-8-BATTERY pour obtenir de plus amples renseignements sur le recyclage des piles au Li-ion et sur les restrictions ou interdictions de mise au rebut qui s'appliquent à votre région ou renvoyez vos piles à un Centre de Service Bosch/Dremel pour recyclage. La participation de Robert Bosch Tool Corporation à ce programme s'inscrit dans le contexte de notre engagement à préserver notre environnement et à conserver nos ressources naturelles.

Utilisation prévue

⚠ AVERTISSEMENT N'utilisez cette scie que dans le but pour lequel elle a été conçue. Une utilisation non conforme pourrait causer des blessures et des dommages matériels.

Cette scie circulaire a été conçue pour couper du bois et des produits en bois.

Ce produit n'a pas été conçu pour couper la maçonnerie, le carrelage, la pierre ou le métal. L'accumulation de poussière autour du dispositif de protection inférieur et du moyeu provenant d'autres matériaux, tels que des plastiques, de la maçonnerie ou du métal, peut empêcher le fonctionnement du dispositif de protection inférieur.

Coupe de maçonnerie/métal

⚠ AVERTISSEMENT Ne coupez pas de métaux ou de matériaux de maçonnerie avec cette scie circulaire. La poussière produite par le sciage de métaux ou de matériaux de maçonnerie ralentira le mouvement de la garde inférieure et il est possible que celle-ci ne puisse pas se fermer rapidement et complètement après la coupe de tels matériaux ou métaux.

⚠ AVERTISSEMENT N'utilisez pas de meules abrasives. Cet outil n'est pas conçu pour un emploi avec des meules de tronçonnage du métal ou de la maçonnerie.

⚠ AVERTISSEMENT N'utilisez pas cette scie circulaire avec une meule à diamant humide ou avec des dispositifs fonctionnant avec de l'eau. Les déchets provenant de la coupe de matériaux de maçonnerie pénétreront dans le système de garde inférieur, le durciront et le rendront inutilisable. L'utilisation d'eau dans des applications de coupe de matériaux de maçonnerie avec une scie circulaire entraînerait un risque de choc électrique.

Cet outil n'est pas conçu pour un emploi avec des meules de tronçonnage du métal ou de la maçonnerie.

Spécifications

Numéro de modèle	GKS18V-68-2
Tension nominale	18V
Vitesse à vide	5,500 rpm*
Lame**	7-1/4 po (184 mm)
Moyeu de lame	5/8 po (16 mm) Ronde
Épaisseur des dents de la lame	1/16 po (1.6 mm) minimum 3/64 po (1.0 mm)
Épaisseur du corps de la lame	0.079 po (2.0 mm) maximum
Profondeur de coupe maximale à 0°	2-9/16 po (65 mm)
Profondeur de coupe maximale à 45°	1-3/4 po (44.5 mm)
Température admissible des piles pendant la charge	+32...+113°F (0...+45°C)
Température ambiante admissible pendant le fonctionnement et le stockage	-4...+122°F (-20...+50°C)
Température ambiante recommandée pendant la charge	+32...+95°F (0...+35°C)

*mesuré avec une pile de 8,0 Ah.

** Pour des lames de remplacement, nous recommandons les lames de scies circulaires sans fil de Bosch. Grâce à la conception de leurs dents et à leur trait de coupe très fin, elles fournissent une coupe de qualité à une vitesse supérieure, et elles réduisent la vitesse d'épuisement des piles. L'utilisation de lames standard affectera substantiellement la performance et réduira l'autonomie de fonctionnement. N'utilisez que des lames de scie dont la vitesse nominale est égale ou supérieure à la vitesse nominale de l'outil.

Bloc-piles/Chargeurs

⚠ AVERTISSEMENT Lisez toutes les consignes de sécurité, instructions, illustrations et spécifications fournies avec cet outil électrique. Le non-respect de toutes les instructions figurant ci-après pourrait causer un choc électrique, un incendie et/ou des blessures graves.

CONSERVEZ TOUS LES AVERTISSEMENTS ET TOUTES LES CONSIGNES DE SÉCURITÉ POUR RÉFÉRENCE FUTURE.

⚠ AVERTISSEMENT Utilisez seulement les batteries Li-ion 18 V Bosch ou AMPShare 18V Li-ion bloc-piles listées figurant ci-après. L'utilisation d'autres piles peut provoquer des blessures ou un incendie.

⚠ AVERTISSEMENT Utilisez seulement les batteries Li-ion 18 V Bosch ou AMPShare 18V chargeurs listées figurant ci-après. L'utilisation d'autres chargeurs peut provoquer des blessures ou un incendie.

Bloc-piles**

BAT000 à BAT999, GBA18V000 à GBA18V999, EXBA18V000 à EXBA18V999

Chargeurs*

BC1880, GAL12V/18V-80, GAL18V6-80, GAX1218V-30, GAL18V-000 à GAL18V-999

** Pour la compatibilité de batterie la plus récente, veuillez vous référer à www.boschtools.com.

REMARQUE : Pour spécifications de l'outil, reportez-vous à la plaque signalétique de votre outil.

CONSERVEZ CES INSTRUCTIONS

35









Symboles

Important : Certains des symboles suivants peuvent être utilisés sur votre outil. Veuillez les étudier et apprendre leur signification. L'interprétation correcte de ces symboles vous aidera à mieux utiliser votre outil et à vous en servir plus efficacement et en toute sécurité.

Symbole	Désignation/Explication
V	Volts (voltage)
A	Ampères (courant)
Hz	Hertz (fréquence, cycles par seconde)
W	Watt (puissance)
kg	Kilogrammes (poids)
lb	Livres (poids)
min	Minutes (temps)
s	Seconds (temps)
∅	Diamètre (taille des mèches de perceuse, meules, etc.)
n_0	Vitesse à vide (vitesse de rotation, à vide)
n	Vitesse nominale (vitesse maximum pouvant être atteinte)
rpm	Tours ou mouvement alternatif par minute (tours, coups, vitesse en surface, orbites, etc., par minute)
/min	Revolutions or reciprocation per minute (revolutions, strokes, surface speed, orbits etc. per minute)
➔	Flèche (action dans la direction de la flèche)
mm	Millimètre (dimension)
po	Pouces (longueur)
==	Courant continu (type ou caractéristique du courant)

Symboles

Important : Certains des symboles suivants peuvent être utilisés sur votre outil. Veuillez les étudier et apprendre leur signification. L'interprétation correcte de ces symboles vous aidera à mieux utiliser votre outil et à vous en servir plus efficacement et en toute sécurité.

Symbole	Désignation/Explication
	Alerte l'utilisateur pour lire le mode d'emploi.
	Alerte l'utilisateur pour lui demander de porter un dispositif de protection des yeux.
	Alerte l'utilisateur pour porter une protection respiratoire.
	Alerte l'utilisateur pour porter des protecteurs d'oreilles.
	Fait savoir à l'utilisateur qu'il doit porter des protections oculaires, respiratoires et auditives.
	Ce symbole signifie que cet outil est approuvé par l'Association canadienne de normalisation selon les normes des États-Unis et du Canada.
	Ce symbole signifie que cet outil est approuvé par Intertek Testing Services selon les normes des États-Unis et du Canada.
	Désigne le programme de recyclage des piles Li-ion.

Familiarisez-vous avec votre GKS18V-68-2 scies circulaires sans fil

Fig. 2

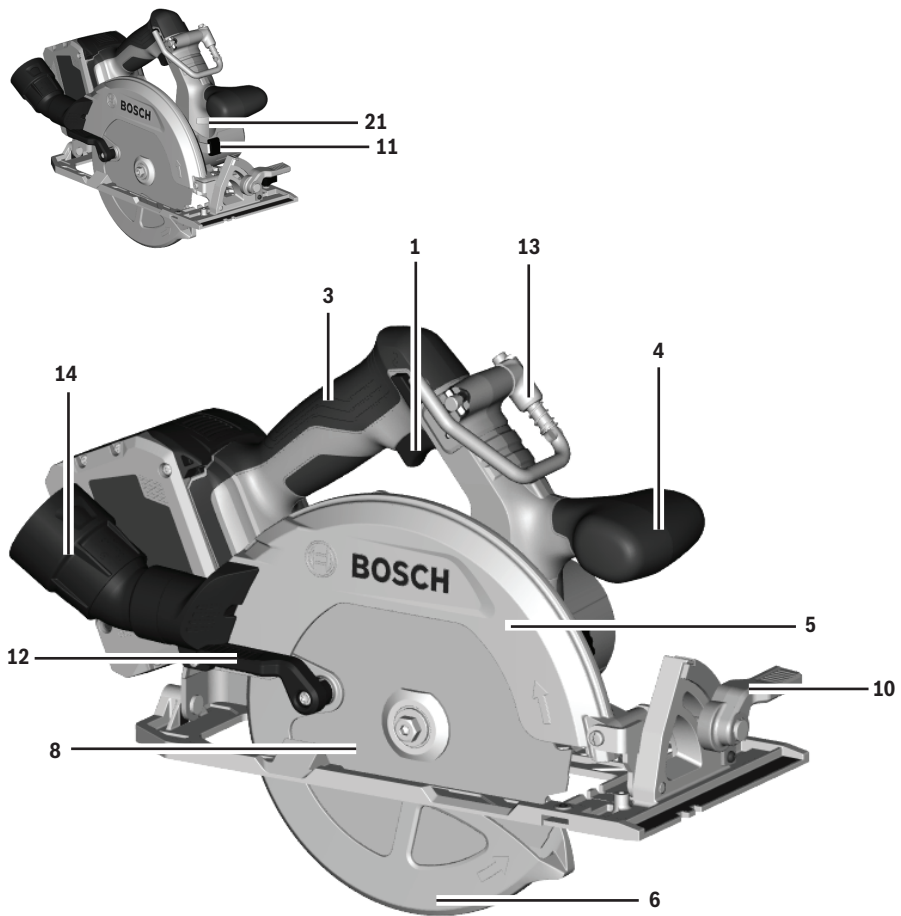

Familiarisez-vous avec votre GKS18V-68-2 scies circulaires sans fil

Fig. 3

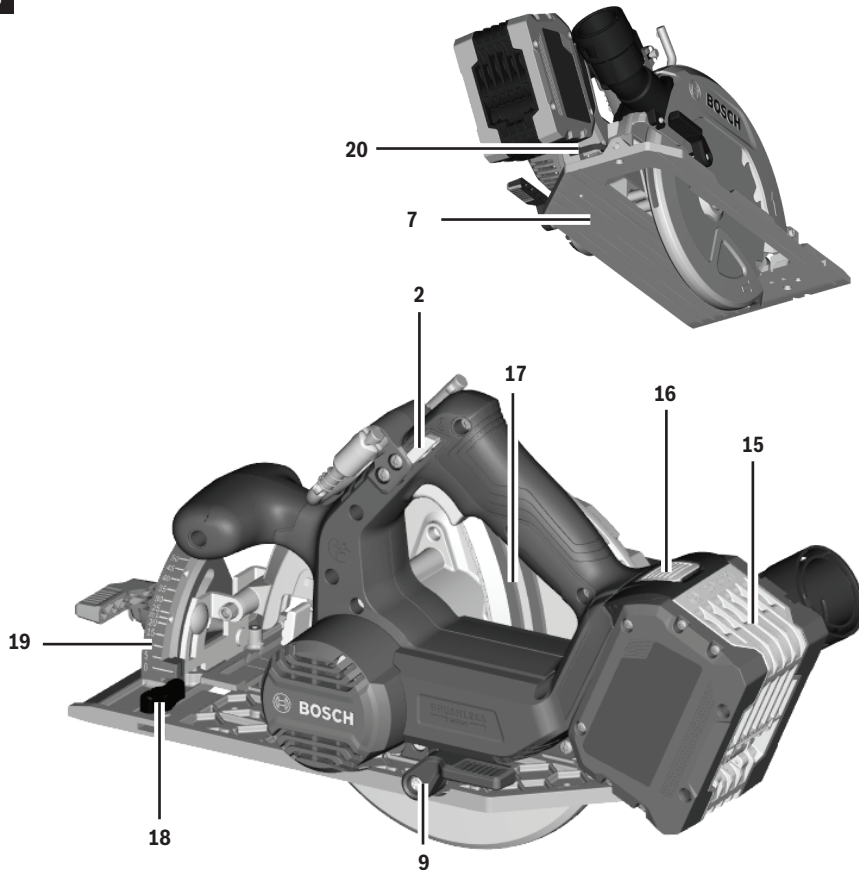

- | | | | |
|----|---|----|---|
| 1 | Gâchette | 12 | Levier de levage du garde inférieur (Poignée retractable) |
| 2 | Boutons de relâchement du verrouillage à l'état d'arrêt | 13 | Crochet de scie |
| 3 | Poignée de contrôle (surface de préhension isolée) | 14 | Orifice de dépoussiérage |
| 4 | Poignée auxiliaire (surface de préhension isolée) | 15 | Bloc-piles* |
| 5 | Garde supérieur | 16 | Bouton de déclenchement du bloc-piles |
| 6 | Garde inférieur | 17 | Échelle de profondeur de coupe |
| 7 | Semelle | 18 | Boulon à oreilles pour le guide parallèle |
| 8 | Lame | 19 | Secteur gradué de biseau |
| 9 | Levier de réglage de la profondeur | 20 | Clé hexagonale |
| 10 | Levier de réglage du biseau | 21 | Lampe de travail |
| 11 | Bouton de verrouillage de l'arbre | | |

* Vendu séparément

Assemblage

AVERTISSEMENT Débranchez le bloc-piles de l'outil avant d'effectuer tout assemblage ou réglage, ou de changer des accessoires. Ces mesures de sécurité préventives réduisent le risque d'une mise en marche accidentelle de l'outil.

Montage de la lame

(Fig. 2, Fig. 3, Fig. 4, Fig. 5)

AVERTISSEMENT Utilisez seulement une lame de 7-1/4 po. Utilisez seulement une lame classée pour une vitesse nominale de 5 500 tr/min ou plus. L'utilisation d'une lame non conçue pour cette scie pourrait causer de graves blessures et des dommages matériels.

1. Appuyez sur le bouton de verrouillage de l'arbre **11 A**. Tournez le goujon de fixation de la lame **22** à l'aide de la clé hexagonale fournie **20** dans le sens contraire des aiguilles d'une montre **B**, et retirez le goujon de fixation de la lame **22** et la rondelle extérieure **23**.

Remarque : La clé hexagonale **20** est rangée sous le compartiment des piles.

2. Assurez-vous que les dents de la scie et la flèche sur la lame **8** sont dirigées dans le même sens que la flèche figurant sur le garde inférieur de la lame **6 C**.
3. Faites remonter le garde inférieur **6** de la lame en le laissant coulisser totalement à l'intérieur du capot **5**. Profitez-en pour vérifier l'état et le fonctionnement du ressort du garde inférieur **6**.
4. Glissez la lame **8** dans la fente de la semelle **7** et placez-la contre la rondelle intérieure **25** de l'arbre **24**. Assurez-vous que le plus grand côté de rondelle extérieure **23** appuie carrément sur la lame **8 C**.
5. Réinstallez la rondelle extérieure **23** et serrez la tige de la lame **22** à la main dans le sens **D**. Appuyez sur le bouton de verrouillage de l'arbre **11 A** et maintenez-le enfoncé, puis serrez le goujon de fixation de la lame **22** dans le sens des aiguilles d'une montre à l'aide de la clé hexagonale **20 E**.

N'utilisez pas de clés hexagonales avec une poignée plus longue étant donné que cela risquerait de causer un serrage excessif du goujon de fixation de la lame **22**.

Fig. 4

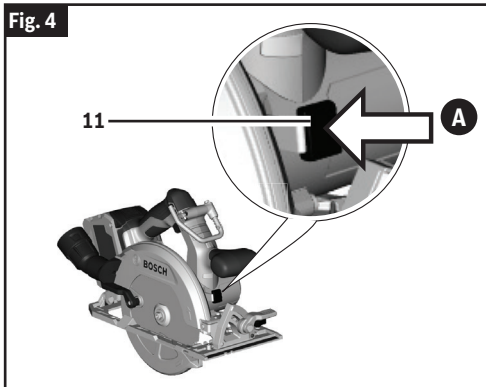
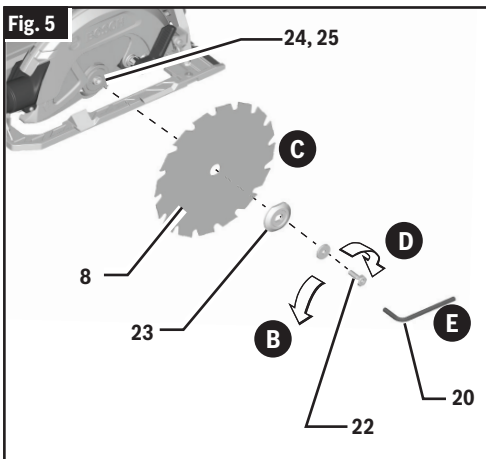

Fig. 5



Assemblage

Embrayage Vari-Torque

(Fig. 5)

L'embrayage est assuré par la friction de la rondelle extérieure **23** sur la lame **8** et il permet à l'arbre **24** de continuer à tourner si la lame éprouve une résistance excessive. Si le tige de la lame **22** est correctement serré (tel qu'il est expliqué à l'étape 5 du chapitre intitulé « Montage de la lame »), la lame **8** glissera sur son arbre quand elle éprouve une résistance excessive, ce qui réduit le risque de rebond.

Il est possible qu'un seul et même réglage ne convienne pas pour couper tous les matériaux. Si un glissement excessif de la lame se produit, serrez le tige de la lame **22** d'une fraction de tour de plus (moins de 1/8 de tour). Le serrage excessif du tige de la lame **22** rend le dispositif de débrayage absolument inutile.

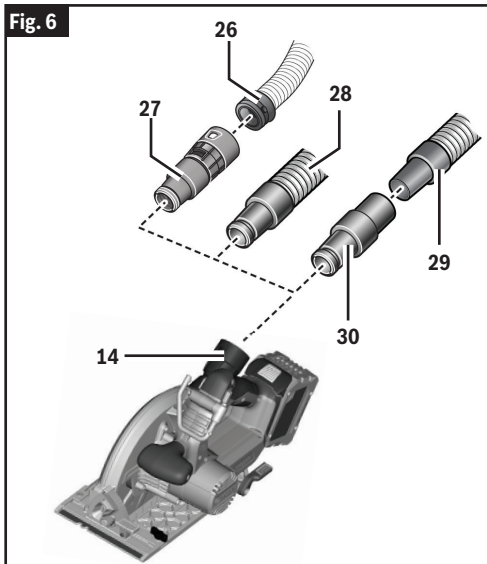

Fig. 6

Extraction de poussière

⚠ AVERTISSEMENT Pour réduire le risque de blessure, positionnez toujours l'orifice de dé poussiérage et le tuyau de l'aspirateur de telle sorte qu'ils n'affectent pas le fonctionnement du dispositif de protection inférieur ou l'opération de coupe quel que soit le réglage choisi.

⚠ AVERTISSEMENT Faites très attention quand vous vous débarrassez de la poussière. Les matériaux, quand ils ont pris la forme de particules fines, peuvent être explosifs. Ne jetez pas la sciure de bois dans un feu. Une combustion pourrait se produire, après un certain temps, en conséquence du mélange d'huile ou d'eau avec des particules de poussière.

Raccordement à un aspirateur / extracteur de poussière

(Fig. 6)

L'orifice de dé poussiérage **14** pivote pour permettre de diriger la poussière dans le sens souhaité.

- Tuyaux flexibles Bosch de la série VH **26** - L'adaptateur de tuyau flexible VX120 **27** est requis (inclus avec les tuyaux flexibles de la série VH).
- Autres tuyaux flexibles de 35 mm et de 22 mm, tels que ceux de la série VAC de Bosch **28**. Connectez le tuyau flexible directement à l'outil.
- Tuyaux flexibles courants de 1-1/4 po ou de 1-1/2 po **29** - L'adaptateur Bosch VAC024 **30** est requis (vendu séparément).

Connectez le tuyau flexible de l'aspirateur à un aspirateur.

L'aspirateur doit être approprié pour le matériau sur lequel vous devez travailler.

Lorsque vous aspirez de la poussière sèche qui est particulièrement toxique pour la santé ou peut même être cancérogène, utilisez un aspirateur / extracteur de poussière conçu spécifiquement pour une telle application.

Assemblage

Insertion et retrait du bloc-piles

(Fig. 9)

⚠ AVERTISSEMENT N'utilisez que des piles Bosch recommandées sur la liste des chargeurs/piles et incluses avec votre outil. L'utilisation d'autres types de piles pourrait causer des blessures ou des dommages matériels.

Faites glisser le bloc-piles chargé **15** dans le bâti jusqu'à ce que le bloc-piles **15** se bloque en position **A**.

Votre outil est muni d'un loquet de verrouillage secondaire qui empêche le bloc-piles **15** de se séparer complètement de la poignée et de tomber au cas où il viendrait à se décrocher à cause des vibrations.

Pour retirer le bloc-piles **15**, appuyez sur le bouton de déclenchement du bloc-piles **16** et faites glisser le bloc-piles **15** vers l'avant **B**.

Appuyez une fois de plus sur le bouton de déclenchement du bloc-piles **16** et faites glisser le bloc-piles **15** jusqu'à ce qu'il sorte complètement du bâti de l'outil.

Fig. 7

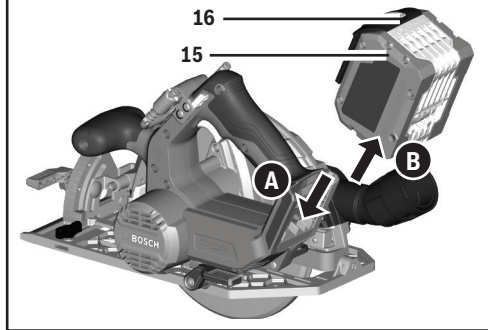

Opération

⚠ AVERTISSEMENT Débranchez le bloc-piles de l'outil avant d'effectuer tout assemblage ou réglage, ou de changer des accessoires. Ces mesures de sécurité préventives réduisent le risque d'une mise en marche accidentelle de l'outil.

Action de freinage

⚠ AVERTISSEMENT Attendez que la scie cesse complètement de tourner avant de poser l'outil. L'action de freinage de cette scie circulaire n'est pas conçue comme une fonctionnalité associée à la sécurité. Tout contact imprévu avec une lame de scie en rotation pourrait causer des blessures aux personnes et/ou des dommages matériels.

⚠ AVERTISSEMENT Surveillez régulièrement le niveau de charge de vos piles. L'action de freinage électrique n'est déclenchée QUE par le relâchement de l'interrupteur à gâchette, et seulement dans un outil ayant de l'énergie électrique disponible. En cas de coupure de l'alimentation électrique causée par la décharge de piles ou pour d'autres raisons, le frein électrique ne fonctionnera pas et le moteur se ralentira progressivement. Une interruption imprévue du fonctionnement peut causer des dommages matériels et/ou des blessures.

Votre scie circulaire est munie d'un frein électrique automatique, qui est conçu pour arrêter la rotation de la lame de la scie environ deux (2) secondes après que vous aurez relâché l'interrupteur à gâchette. Cette fonctionnalité contribue à améliorer la productivité sur le lieu de travail.

Le freinage commence dès que l'alimentation électrique est perdue. Le frein nécessite une pile chargée pour fonctionner.

Le temps d'arrêt variera en fonction, entre autres facteurs, de la lame de scie utilisée et du nombre d'actionnements. Le frein électrique de votre scie circulaire a été conçu pour être extrêmement fiable, mais des circonstances inattendues telles que de la contamination ou une défaillance de composants du moteur pourraient empêcher le frein de fonctionner. Si l'outil fonctionne mais si le frein n'arrête pas systématiquement la lame en deux secondes environ, n'utilisez PAS la scie circulaire et faites-la réparer par un technicien spécialisé.

Protection contre une décharge poussée

La pile au lithium-ion est protégée contre une décharge poussée par la technologie ECP (« Electronic Cell Protection »). Lorsque la pile est déchargée, l'outil est mis hors tension par un circuit de protection.

Protection contre les surcharges

Votre scie est équipée d'un système de protection électronique du moteur (PEM), qui éteint l'outil en cas de surcharge susceptible de l'endommager. Cette fonction peut être réinitialisée en relâchant simplement la gâchette et en la réengageant à nouveau pour faire redémarrer l'outil.

Réglage de la profondeur de coupe

(Fig. 2, Fig. 8)

⚠ AVERTISSEMENT Ajustez la profondeur de coupe de telle façon que seulement une dent soit visible en dessous de l'ouvrage. Une exposition excessive de la lame en dessous de l'ouvrage pourrait causer des blessures et/ou des dommages matériels.

⚠ AVERTISSEMENT Le système de réglage de la profondeur ne doit pas être utilisé pour changer la profondeur pendant que la scie est en marche ou pour une coupe en plongée. Si le réglage de la lame change pendant la coupe, cela peut créer un risque de coincement et de choc en retour.

Pour ajuster la profondeur de coupe, suivez ces instructions :

1. Débranchez le bloc-piles **15** de l'outil.
2. Desserrez le levier de réglage de la profondeur **9** situé du côté gauche de l'outil.
3. Appuyez sur la plaque de base **7** d'une main et maintenez-le enfoncé, puis élevez ou abaissez la scie par la poignée de contrôle **3**.
Pour une profondeur de coupe réduite, tirez sur la scie pour l'éloigner du pied **7**.
Pour une profondeur de coupe accrue, poussez la scie en direction du pied **7**. L'échelle de profondeur de coupe **17** est graduée en po. Il y a également une échelle secondaire visible sur le dispositif de protection inférieur.
4. Serrez le levier de réglage de la profondeur **9** après avoir réglé à la profondeur désiré.

Remarque: Il ne faut pas que plus de la longueur d'une dent de la lame **8** dépasse en dessous du matériau à couper pour réduire au minimum le risque d'éclatement du bois **A**.

Opération

Vérification de l'angle de coupe 90°

(Fig. 2, Fig. 8, Fig. 9, Fig. 10)

1. Débranchez le bloc-piles **15** de l'outil.
2. Réglez le pied **7** sur le réglage de profondeur de coupe maximum.
3. Desserrez le levier de réglage **10**, réglez sur 0° sur l'échelle de biseaux **19**, resserrez le levier **10**.
4. Vérifiez l'angle de 90° entre la lame **8** et le plan inférieur du pied **7** à l'aide d'une équerre. Si nécessaire, effectuez les réglages en tournant la petite vis d'alignement **31** depuis le côté inférieur du pied **7** avec une clé hexagonale de 2,0 mm [non fournie].

Fig. 8

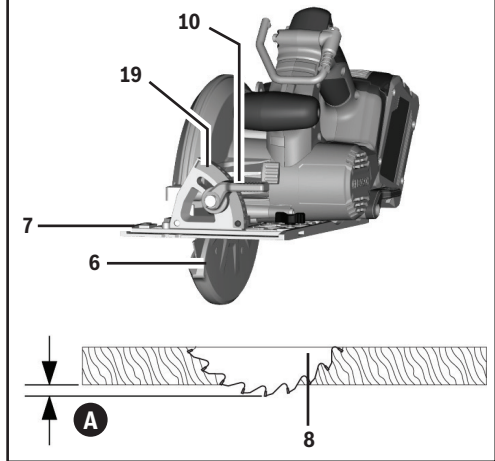

Fig. 9

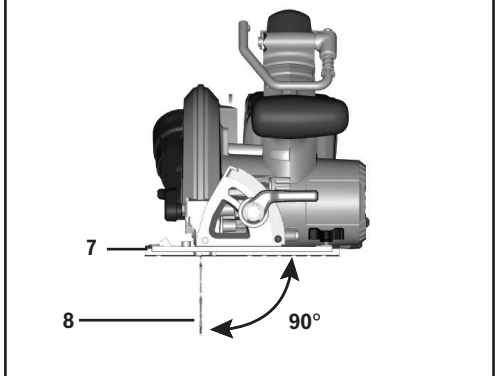
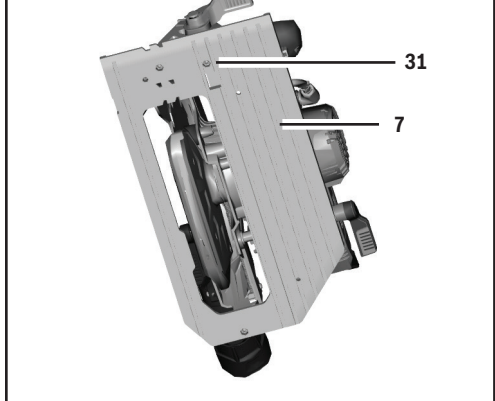

Fig. 10



Opération

Réglage de la coupe en biseau

(Fig. 8, Fig. 11)

1. Débranchez le bloc-piles **15** de l'outil.
2. Desserrez le levier de réglage du biseau **10**.
3. Alignez à l'angle désiré sur l'échelle de biseaux **19**. Le pied peut être ajusté jusqu'à 50°.
4. Serrez le levier **10**.

En raison de l'engagement d'une plus grande surface de la lame dans la pièce et la stabilité réduite de la semelle **7**, la lame risque de gripper. Suivez la ligne de coupe, la semelle **7** de la scie bien d'aplomb sur la pièce.

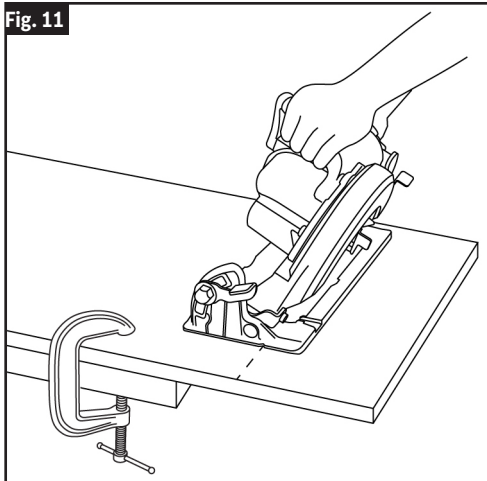

Encoches de guidage du trait de coupe

(Fig. 12, Fig. 13)

Les encoches de guidage du trait de coupe à 0° **32** et à 45° **33** à l'avant de la plaque de base **7** indiquent le trait de coupe approximatif.

- Pour une coupe non biseautée, utilisez l'encoche à 0° **32** du guide de trait de coupe.
- Pour les coupes en biseau à 45° et à 50°, utilisez l'encoche à 45° **33** du guide de trait de coupe.
- Effectuez des coupes de test dans des déchets de bois pour vérifier le trait de coupe réel. Ceci sera utile en raison de la variété de types et d'épaisseurs de lames qui sont disponibles.
- Utilisez le côté GAUCHE de l'encoche lorsque la partie de l'ouvrage qui est à droite de la lame **8** est le morceau qui sera rebuté. Lorsque la pièce de rebut se trouve sur le côté gauche de la lame, un ajustement doit être effectué pour tenir compte de la largeur de la lame, à partir du côté GAUCHE de l'encoche.

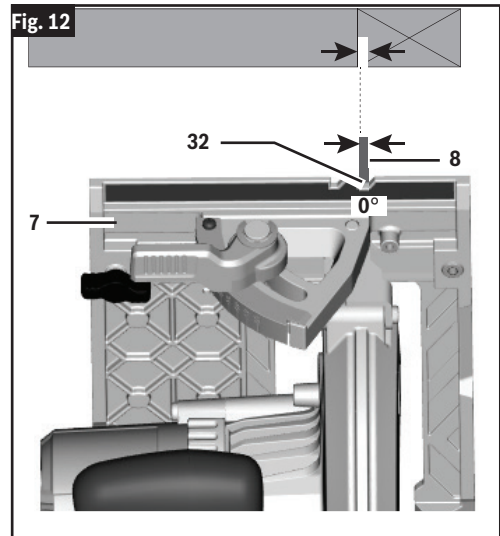

Opération

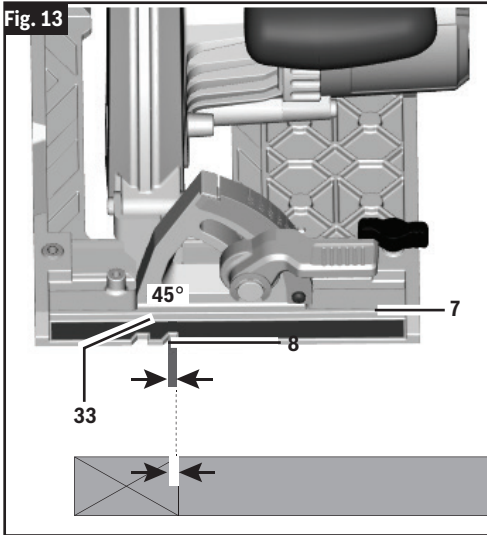

Crochet utilitaire

(Fig. 2, Fig. 14)

⚠ AVERTISSEMENT Pour réduire le risque de blessure, n'utilisez pas le crochet de suspension de la scie s'il semble endommagé ou déformé. Ceci risquerait de produire une suspension instable qui pourrait causer la chute accidentelle de l'outil.

Pour réduire le risque de blessure, faites très attention quand vous sélectionnez l'endroit où vous suspendez l'outil.

- Sélectionnez un objet de taille et de forme appropriées qui permettra de suspendre l'outil de façon stable et adéquate. Une surface de suspension instable pourrait causer la chute accidentelle de l'outil.
- Assurez-vous que l'outil est accroché à un endroit qui n'est pas dans une zone de travail ou une voie de passage empruntée par diverses personnes. Un passant pourrait se cogner contre l'outil ou s'empêtrer dans le cordon d'alimentation électrique et causer ainsi sa chute accidentelle.

Soulevez simplement le crochet de la scie **13** jusqu'à ce qu'il s'enclenche en position ouverte. Le crochet de la scie peut pivoter. Lorsqu'il n'est pas utilisé, fermez toujours le crochet de la scie jusqu'à ce qu'il s'enclenche en position fermée..

Boutons de relâchement du verrouillage à l'état d'arrêt

(Fig. 2)

Les boutons de relâchement du verrouillage **2** à l'état d'arrêt sont conçus pour prévenir des mises en marche accidentelles. Pour mettre l'outil en service, appuyez sur le bouton de relâchement **2** avec votre pouce d'un côté ou de l'autre de la poignée afin de désengager le mécanisme de verrouillage, puis tirez sur l'interrupteur à gâchette **1**. Lorsque l'interrupteur à gâchette **1** est relâché, le bouton de déverrouillage **2** s'enclenche et engage automatiquement l'interrupteur à gâchette **1**, qui cesse alors de fonctionner.

Interrupteur

(Fig. 2)

⚠ AVERTISSEMENT Tenez l'outil des deux mains lorsque vous le mettez en marche. Le couple du moteur peut causer une torsion de l'outil.

Pour mettre l'outil en service (« ON »), appuyez sur le bouton de relâchement **2** avec votre pouce d'un côté ou de l'autre de la poignée afin de désengager le mécanisme de verrouillage, puis tirez sur l'interrupteur à gâchette **1**.

Pour mettre l'outil à l'arrêt (« OFF »), relâchez l'interrupteur à gâchette **1** (qui est à ressort) et il retournera automatiquement dans la position « OFF ».

La scie devrait tourner à plein régime AVANT de commencer à scier et elle ne devrait être arrêtée qu'APRÈS avoir terminé la coupe. Pour prolonger la durée utile de l'interrupteur, évitez de mettre le moteur en marche et de l'arrêter en sciant.

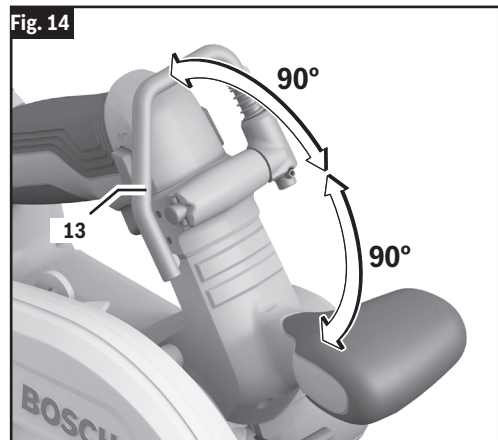

Opération

Toutes les coupes

(Fig. 2, Fig. 15)

⚠ AVERTISSEMENT Assurez-vous que vos mains ne gênent pas le mouvement de la garde inférieur.

⚠ AVERTISSEMENT Après avoir terminé une coupe et relâché la gâchette, souvenez-vous que la lame ralentit et qu'il lui faut un certain temps pour s'arrêter complètement. Évitez que la scie ne vienne frôler votre jambe ou votre côté car, étant donné qu'il est rétractible, le garde inférieur de la lame risquerait de s'agripper à vos vêtements et d'exposer la lame. Sachez qu'une partie de la lame est exposée en permanence à l'endroit où finissent le capot et le garde inférieur de la lame.

Tenez toujours la poignée de contrôle **3** d'une main et la poignée auxiliaire **4** de l'autre.

Veillez toujours à ce que le côté moteur **34** côté de de la base de base de la scie **7** repose sur la partie soutenue de la pièce à travailler.

Serrez-la fermement et actionnez l'interrupteur **1** énergiquement. Ne forcez jamais la scie outre mesure. Exercez une pression modérée et soutenue.

Pour reprendre la coupe après une interruption, comprimez l'interrupteur à gâchette **1** et laissez la lame **8** atteindre son plein régime, puis remettez lentement la lame dans l'ouvrage, à l'endroit où elle était auparavant, et recommencez à couper.

Ne coupez pas de matériaux empilés. Ne coupez qu'une pièce à la fois.

Lors de coupes en travers, les fibres du bois ont tendance à se déchiqueter et à se soulever. Vous pouvez minimiser le problème en avançant lentement la scie. Pour réaliser une coupe nette, il est recommandé d'utiliser une lame pour coupe en travers ou à onglets.

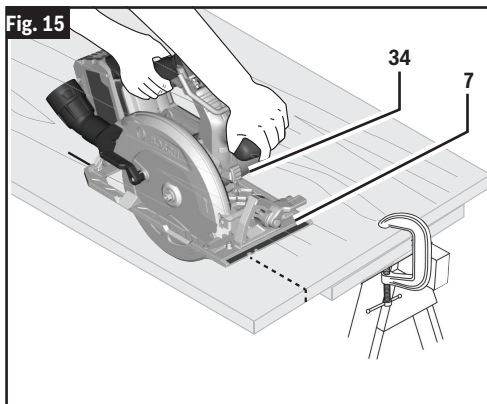

Coupes en guichet

(Fig. 2, Fig. 12, Fig. 13, Fig. 16)

⚠ AVERTISSEMENT Ajustez la profondeur de coupe en fonction de l'épaisseur de l'ouvrage. Il faut que moins de la longueur d'une dent de la lame soit visible en dessous de l'ouvrage.

⚠ AVERTISSEMENT Aussitôt que la lame commence à trancher le matériau, relâchez le garde inférieur immédiatement. Dès que la semelle repose bien à plat sur la surface que vous coupez, continuez la coupe en poussant la scie vers l'avant jusqu'à la fin de la ligne.

⚠ AVERTISSEMENT Laissez la lame s'arrêter complètement avant de soulever la scie de l'endroit de la coupe. Ne tirez jamais la scie vers l'arrière. Si vous tirez la scie vers l'arrière, la lame risque de sortir du matériau et de provoquer un CHOC EN RETOUR.

1. Débranchez le bloc-piles **15** de l'outil avant d'effectuer des réglages.
2. Ajustez le levier de réglage de la profondeur **9** en fonction du matériau à couper.
3. Rattachez le bloc-piles **15** à la scie.
4. Inclinez la scie vers l'avant en alignant les encoches de guides de trait de coupe à 0° **32** et à 45° **33** sur la ligne qui est tracée.
5. Soulevez le dispositif de protection inférieur **6** à l'aide du levier de levage du dispositif de protection inférieur **12** et tenez la scie par la poignée de contrôle **3**.
6. La lame **8** étant à peine dégagée du matériau à couper, démarrez le moteur en tirant sur l'interrupteur à gâchette **1**, le bouton de déverrouillage **2** étant enclenché.
7. Abaissez progressivement l'extrémité arrière de la scie en utilisant l'extrémité avant de la plaque de base **7** comme axe de pivotement.
8. Relâchez le levier de levage du dispositif de protection inférieur **12** dès que la lame commence à couper le matériau.

Opération

- Une fois que la scie a été complètement abaissée dans le matériau et que la plaque de base est à plat sur la pièce à travailler, procédez à la coupe en allant vers l'avant. Ne coupez pas vers l'arrière.
- Pour terminer la coupe, mettez la scie hors tension et laissez la lame s'arrêter complètement. Puis retournez la scie et terminez la coupe de la manière habituelle, en sciant vers l'avant. Si les coins de votre coupe en poche ne sont pas complètement coupés, utilisez une scie sauteuse ou une scie à main pour finir les coins.

Fig. 16

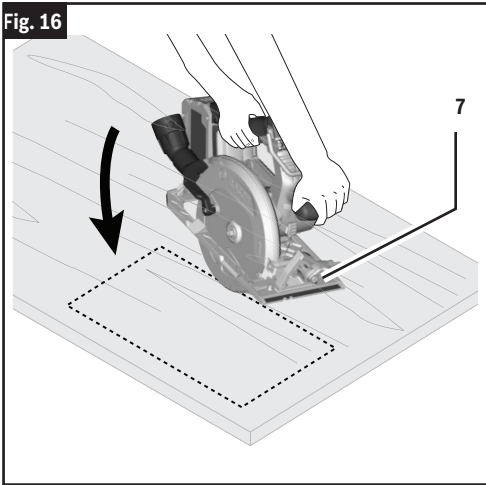

Coupe de grandes feuilles

(Fig. 17)

Les grandes feuilles et les longs panneaux fléchissent ou plient, selon la façon dont ils sont soutenus. Si vous essayez de les couper sans les avoir mis au niveau et soutenus par des supports au préalable, la lame aura tendance à gripper provoquant des REBONDS et la surcharge du moteur.

Placez le panneau ou la planche sur des supports situés à proximité de la ligne de coupe. Assurez-vous que la profondeur de coupe est réglée de manière à ce que la lame ne traverse que la feuille ou la planche à couper, sans faire d'entailles dans la table de travail ou l'établi. Les deux-par-quatre utilisés pour soulever et soutenir la pièce devraient reposer à plat entre celle-ci et la table ou l'établi. Ne placez jamais les deux-par-quatre sur leurs côtés plus étroits car cet arrangement manquerait de stabilité. Si la feuille ou le panneau est plus grand que la table ou l'établi, placez-le sur des deux-par-quatre sur le plancher et assujettissez-le.

Fig. 17

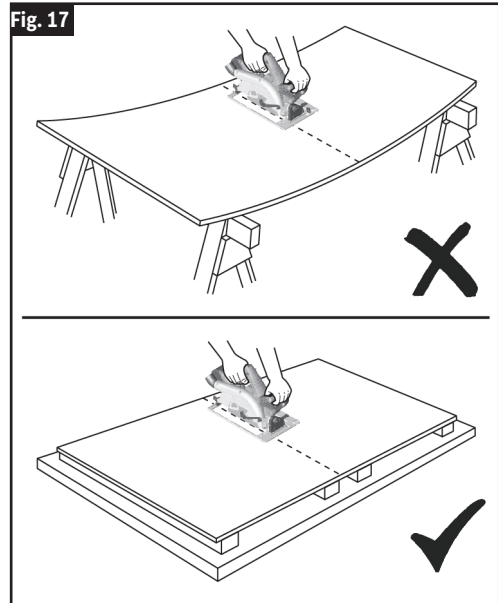

Opération

Coupes de refente

(Fig. 18, Fig. 19)

⚠ AVERTISSEMENT Après avoir attaché ou ajusté le guide de refente, assurez-vous que celui-ci n'affecte pas la liberté de mouvement du garde inférieur et ne fait pas obstacle à ce mouvement, et qu'il n'entre pas en contact avec la lame de la scie.

La lame universelle fournie avec la scie convient tant pour les coupes en travers que pour les coupes de refente. La refente est la coupe en long, en sens du grain du bois. Les coupes de refente sont facile à exécuter avec le guide de refente **36**. Pour attacher le guide de refente en option **36**, insérez le guide à travers les fentes dans le pied **7** jusqu'à la largeur désirée et sécurisez à l'aide du bouton **18**.

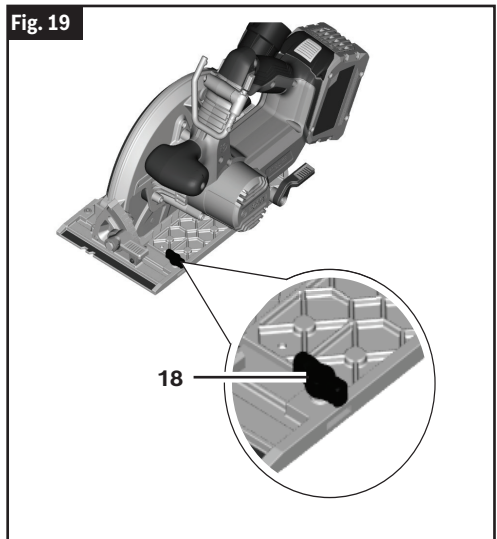
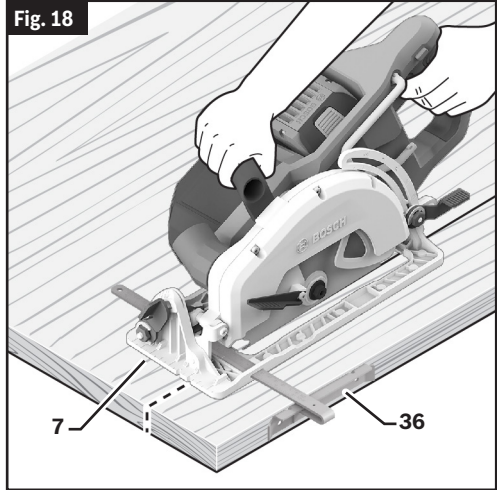

Entretien

⚠ AVERTISSEMENT Pour éviter tout risque d'accident, débranchez toujours le bloc-piles de l'outil avant de le nettoyer ou d'effectuer une quelconque opération de maintenance.

Service

⚠ AVERTISSEMENT Faites réparer votre outil électroportatif par un agent de service qualifié n'utilisant que des pièces de rechange identiques. Ceci assure que la sécurité de l'outil électroportatif est préservée.

Piles

Faire attention aux blocs-piles qui approchent la fin de leur vie. Si vous remarquez une diminution dans les performances de votre outil ou une durée de fonctionnement réduite de manière significative entre charges, il est temps de remplacer le bloc-piles. S'il n'est pas remplacé, il se peut qu'il endommage le chargeur ou que l'outil fonctionne incorrectement.

Graissage de l'outil

Votre outil Bosch a été graissé de manière appropriée et il est prêt à l'usage.

Moteurs

Le moteur de votre outil a été conçu pour de nombreuses heures d'utilisation fiable. Pour maintenir l'efficacité maximale du moteur, nous recommandons de l'examiner tous les six mois. Seul un moteur de remplacement Bosch authentique, conçu spécialement pour votre outil, doit être utilisé.

Roulements

Bearings which become noisy (due to heavy load or very abrasive material cutting) should be replaced at once to avoid overheating and motor failure.

Nettoyage

⚠ MISE EN GARDE Certains agents de nettoyage et certains dissolvants abîment les pièces en plastique. Parmi ceux-ci se trouvent: l'essence, le tétrachlorure de carbone, les dissolvants de nettoyage chlorés, l'ammoniaque ainsi que les détergents domestiques qui en contiennent.

Gardez les prises d'air et les interrupteurs propres et libres de débris. N'essayez pas de les nettoyer en introduisant des objets pointus dans leurs ouvertures.

Créez un agenda d'entretien périodique pour votre outil. Quand vous nettoyez un outil, faites attention de n'en démonter aucune pièce car il est toujours possible de mal remonter ou de pincer les fils internes ou de remonter incorrectement les ressorts de rappel des capots de protection. Certains agents de nettoyage tels que l'essence, le tétrachlorure de carbone, l'ammoniaque, etc. risquent d'abîmer les plastiques.

Entretien des lames

Les lames finissent par s'émousser, même à couper des pièces de bois régulières. Si vous constatez que vous devez forcer la scie à avancer plutôt que de la guider simplement vers la ligne de coupe, il est probable que la lame est émoussée ou souillée de résine.

Lorsque vous nettoyez la gomme et la poix de bois accumulées sur la lame, retirez la pile de la scie et enlevez la lame. Souvenez-vous que les lames sont des objets tranchants et qu'elles doivent être manipulées avec soin. Essuyez la lame avec du kérosène ou un dissolvant similaire pour enlever l'accumulation de gomme et de résine. À moins que vous soyez parfaitement familier avec l'affûtage des lames, nous vous déconseillons de l'essayer.

Accessoires

⚠ AVERTISSEMENT L'utilisation d'autres accessoires ou attachements non spécifiés dans ce mode d'emploi pourrait être dangereuse.

Ranger les accessoires dans un environnement sec et tempéré pour éviter les risques de corrosion et de détérioration.

Bosch Numéro	Description	Inclus	Vendu séparément
GKSRPG	Guide de refente	●	–
Divers	Tuyaux flexibles d'aspirateur	–	●
VAC024	Adaptateur de tuyau flexible d'aspirateur pour des tuyaux flexibles de 1-1/4 po et de 1-1/2 po	–	●



Símbolos de seguridad

Las definiciones que aparecen a continuación describen el nivel de gravedad de cada palabra de aviso. Por favor, lea el manual y preste atención a estos símbolos.

	Este es el símbolo de alerta de seguridad. Se utiliza para alertarle a usted de posibles peligros de lesiones corporales. Obedezca todos los mensajes de seguridad que sigan a este símbolo para evitar posibles lesiones o la muerte.
	PELIGRO indica una situación peligrosa que, si no se evita, causará la muerte o lesiones graves.
	ADVERTENCIA indica una situación peligrosa que, si no se evita, podría causar la muerte o lesiones graves.
	PRECAUCIÓN indica una situación peligrosa que, si no se evita, podría causar lesiones leves o moderadas.

Tabla de contenido

Advertencias generales de seguridad para herramientas eléctricas	53	Ajuste de profundidad.....	68
Advertencias de seguridad para sierras circulares	55	Verificación del ángulo de corte de 90°	69
Advertencias de seguridad adicionales para sierras circulares	57	Ajuste de inclinación	70
Advertencias de seguridad adicionales	58	Muecas de guía de la línea de corte.....	70
Eliminación	58	Gancho de sierra.....	71
Uso previsto	59	Botones de liberación de fijación en apagado	71
Corte de mampostería/metal	59	Interruptor	71
Especificaciones	60	Todos los cortes.....	72
Símbolos	61	Cortes por penetración	72
Familiarización con su sierras circulares sin cordón ...	63	Corte de planchas grandes	73
Ensamblaje	65	Cortes al hilo	74
Colocación de la hoja	65	Mantenimiento.....	75
Embrague de par motor variable	66	Servicio	75
Extracción de polvo	66	Baterías	75
Introducción y suelta del paquete de baterías	67	Lubricación de las herramientas	75
Operación	68	Motores	75
Acción de freno.....	68	Rodamientos.....	75
Protección contra la descarga profunda.....	68	Limpieza.....	75
Protección contra sobrecargas	68	Cuidado de las hojas.....	75
		Accesorios	76



Advertencias generales de seguridad para herramientas eléctricas

⚠ ADVERTENCIA Lea todas las advertencias de seguridad, instrucciones, ilustraciones y especificaciones suministradas con esta herramienta eléctrica. Si no se siguen todas las instrucciones que se indican a continuación, es posible que el resultado sea descargas eléctricas, incendio y/o lesiones graves.

GUARDE TODAS LAS ADVERTENCIAS E INSTRUCCIONES PARA REFERENCIA FUTURA.

La expresión "herramienta eléctrica" que se incluye en las advertencias se refiere a su herramienta eléctrica alimentada por la red eléctrica (alámbrica) o su herramienta eléctrica alimentada por baterías (inalámbrica).

1. Seguridad en el área de trabajo

- a. **Mantenga el área de trabajo limpia y bien iluminada.** Las áreas desordenadas u oscuras invitan a que se produzcan accidentes.
- b. **No utilice herramientas eléctricas en atmósferas explosivas, tales como las existentes en presencia de líquidos, gases o polvos inflamables.** Las herramientas eléctricas generan chispas, las cuales es posible que incendien los polvos o los vapores.
- c. **Mantenga alejados a los niños y a los curiosos mientras esté utilizando una herramienta eléctrica.** Las distracciones pueden hacerle perder el control de la herramienta.

2. Seguridad eléctrica

- a. **Los enchufes de las herramientas eléctricas deben coincidir con el tomacorriente. No modifique nunca el enchufe de ninguna manera. No utilice enchufes adaptadores con herramientas eléctricas conectadas a tierra (puestas a masa).** Los enchufes sin modificar y los tomacorrientes coincidentes reducirán el riesgo de descargas eléctricas.
- b. **Evite el contacto del cuerpo con superficies conectadas a tierra o puestas a masa, tales como tuberías, radiadores, estufas de cocina y refrigeradores.** Hay un mayor riesgo de descargas eléctricas si el cuerpo del operador está conectado a tierra o puesto a masa.
- c. **No exponga las herramientas eléctricas a la lluvia ni a condiciones mojadas.** La entrada de agua en una herramienta eléctrica aumentará el riesgo de descargas eléctricas.
- d. **No maltrate el cable. No use nunca el cable para transportar, jalar o desenchufar la herramienta eléctrica. Mantenga el cable alejado del calor, el aceite, los bordes afilados o las piezas móviles.** Los cables dañados o enredados aumentan el riesgo de descargas eléctricas.

- e. **Cuando utilice una herramienta eléctrica a la intemperie, utilice un cable de extensión adecuado para uso a la intemperie.** La utilización de un cable adecuado para uso a la intemperie reduce el riesgo de descargas eléctricas.
- f. **Si es inevitable utilizar una herramienta eléctrica en un lugar húmedo, utilice una fuente de alimentación protegida por un interruptor de circuito accionado por corriente de pérdida a tierra (GFCI, por sus siglas en inglés).** El uso de un GFCI reduce el riesgo de descargas eléctricas.

3. Seguridad personal

- a. **Manténgase alerta, fíjese en lo que está haciendo y use el sentido común cuando utilice una herramienta eléctrica. No utilice una herramienta eléctrica mientras esté cansado o bajo la influencia de drogas, alcohol o medicamentos.** Es posible que un momento de desatención mientras se estén utilizando herramientas eléctricas cause lesiones corporales graves.
- b. **Utilice equipo de protección personal. Use siempre protección ocular.** Los equipos protectores, tales como una máscara antipolvo, calzado de seguridad antideslizante, casco o protección de la audición, utilizados según lo requieran las condiciones, reducirán las lesiones corporales.
- c. **Prevenga los arranques accidentales. Asegúrese de que el interruptor esté en la posición de apagado antes de conectar la herramienta eléctrica a la fuente de alimentación y/o al paquete de batería, levantar la herramienta eléctrica o transportarla.** Si se transportan herramientas eléctricas con el dedo en el interruptor o si se suministra corriente a herramientas eléctricas que tengan el interruptor en la posición de encendido se invita a que se produzcan accidentes.
- d. **Retire todas las llaves de ajuste o de tuerca antes de encender la herramienta eléctrica.** Es posible que una llave de tuerca o de ajuste que se deje sujeta a una pieza rotativa de la herramienta eléctrica cause lesiones corporales.

Advertencias generales de seguridad para herramientas eléctricas

- e. **No intente alcanzar demasiado lejos. Mantenga un apoyo de los pies y un equilibrio adecuados en todo momento.** Esto permite un mejor control de la herramienta eléctrica en situaciones inesperadas.
- f. **Vístase adecuadamente. No se ponga ropa holgada ni joyas. Mantenga el pelo y la ropa alejados de las piezas móviles.** La ropa holgada, las joyas o el pelo largo pueden quedar atrapados en las piezas móviles.
- g. **Si se proporcionan dispositivos para la conexión de instalaciones de extracción y recolección de polvo, asegúrese de que estas estén conectadas y se utilicen correctamente.** El uso de recolección de polvo puede reducir los peligros relacionados con el polvo.
- h. **No deje que la familiaridad obtenida con el uso frecuente de las herramientas le haga volverse complaciente e ignorar los principios de seguridad de las herramientas.** Una acción descuidada puede causar lesiones graves en una fracción de Segundo.

4. Uso y cuidado de la herramienta eléctrica

- a. **No fuerce la herramienta eléctrica. Utilice la herramienta eléctrica correcta para la aplicación que vaya a realizar.** La herramienta eléctrica correcta hará el trabajo mejor y con más seguridad a la capacidad nominal para la que fue diseñada.
- b. **No utilice la herramienta eléctrica si el interruptor no la enciende y apaga.** Cualquier herramienta eléctrica que no se pueda controlar con el interruptor es peligrosa y debe ser reparada.
- c. **Desconecte el enchufe de la fuente de alimentación y/o retire el paquete de batería de la herramienta eléctrica,** si es retirable, antes de hacer cualquier ajuste, cambiar accesorios o almacenar herramientas eléctricas. Dichas medidas preventivas de seguridad reducen el riesgo de arrancar accidentalmente la herramienta eléctrica.
- d. **Guarde las herramientas eléctricas que no esté usando fuera del alcance de los niños y no deje que las personas que no estén familiarizadas con la herramienta eléctrica o estas instrucciones utilicen la herramienta eléctrica.** Las herramientas eléctricas son peligrosas en las manos de los usuarios no capacitados.

- e. **Realice mantenimiento de las herramientas eléctricas y los accesorios. Compruebe si hay desalineación o atoramiento de las piezas móviles, rotura de piezas y cualquier otra situación que pueda afectar al funcionamiento de la herramienta eléctrica. Si la herramienta eléctrica está dañada, haga que la reparen antes de utilizarla.** Muchos accidentes son causados por herramientas eléctricas que reciben un mantenimiento deficiente.
- f. **Mantenga las herramientas de corte afiladas y limpias.** Las herramientas de corte mantenidas adecuadamente, con bordes de corte afilados, tienen menos probabilidades de atorarse y son más fáciles de controlar.
- g. **Utilice la herramienta eléctrica, los accesorios y las brocas de la herramienta, etc., de acuerdo con estas instrucciones, teniendo en cuenta las condiciones de trabajo y el trabajo que se vaya a realizar.** El uso de la herramienta eléctrica para operaciones distintas a las previstas podría causar una situación peligrosa.
- h. **Mantenga los mangos y las superficies de agarre secos, limpios y libres de aceite y grasa.** Los mangos resbalosos y las superficies de agarre resbalosas no permiten un manejo y un control seguros de la herramienta en situaciones inesperadas.

5. Uso y cuidado de las herramientas a batería

- a. **Recargue el paquete de batería solo con el cargador especificado por el fabricante.** Es posible que un cargador que sea adecuado para un tipo de paquete de batería cree un riesgo de incendio cuando se utilice con otro paquete de batería.
- b. **Utilice las herramientas eléctricas solo con paquetes de batería designados específicamente.** Es posible que el uso de cualquier otro paquete de batería cree un riesgo de lesiones e incendio.
- c. **Cuando el paquete de batería no se esté utilizando, manténgalo alejado de otros objetos metálicos, tales como clips sujetapapeles, monedas, llaves, clavos, tornillos u otros objetos metálicos pequeños, que puedan hacer una conexión de un terminal al otro.** Si se cortocircuitan juntos los terminales de la batería, es posible que se causen quemaduras o un incendio.
- d. **En condiciones abusivas es posible que se expulse líquido de la batería; evite el contacto. Si se produce contacto accidentalmente, enjuáguese con agua. Si el líquido entra en contacto con los ojos, obtenga además ayuda médica.** Es posible que el líquido expulsado de la batería cause irritación o quemaduras.

Advertencias generales de seguridad para herramientas eléctricas

- e. **No utilice un paquete de batería o una herramienta que estén dañados o modificados.** Es posible que las baterías dañadas o modificadas exhiban un comportamiento imprevisible que cause incendio, explosión o riesgo de lesiones.
- f. **No exponga un paquete de batería o una herramienta a un fuego o a una temperatura excesiva.** Es posible que la exposición a un fuego o a una temperatura superior a 265 °F (130 °C) cause una explosión.
- g. **Siga todas las instrucciones de carga y no cargue el paquete de batería ni la herramienta fuera del intervalo de temperatura especificado en las instrucciones.** Es posible que la realización de la carga de manera inadecuada o a temperaturas que estén fuera del intervalo especificado dañe la batería y aumente el riesgo de incendio.

6. Servicio de ajustes y reparaciones

- a. **Haga que su herramienta eléctrica reciba servicio de ajustes y reparaciones por un técnico de reparaciones calificado que utilice únicamente piezas de repuesto idénticas.** Esto garantizará que se mantenga la seguridad de la herramienta eléctrica.
- b. **No haga nunca servicio de ajustes y reparaciones de paquetes de batería dañados.** El servicio de ajustes y reparaciones de los paquetes de batería deberá ser realizado solo por el fabricante o por proveedores de servicio autorizados.

Advertencias de seguridad para sierras circulares

1. Instrucciones de seguridad para todas las sierras

- a.  **PELIGRO** Mantenga las manos alejadas del área de corte y de la hoja. Mantenga la segunda mano en el mango auxiliar o sobre la carcasa del motor. Si ambas manos están agarrando la sierra, la hoja no puede cortarlas.
- b. **No ponga las manos debajo de la pieza de trabajo.** El protector no puede protegerle de la hoja debajo de la pieza de trabajo.
- c. **Ajuste la profundidad de corte al grosor de la pieza de trabajo.** Debería verse menos de un diente completo de los dientes de la hoja por debajo de la pieza de trabajo.
- d. **No sostenga nunca la pieza de trabajo en las manos ni sobre una pierna mientras esté cortando.** Sujete firmemente la pieza de trabajo a una plataforma estable. Es importante soportar adecuadamente la pieza de trabajo para minimizar la exposición del cuerpo, el atoramiento de la hoja o la pérdida de control.
- e. **Agarre la herramienta eléctrica por las superficies de agarre con aislamiento cuando realice una operación en la que es posible que la herramienta de corte entre en contacto con cables ocultos o con su propio cable.** El contacto con un cable que tenga corriente también hará que las partes metálicas de la herramienta eléctrica que estén al descubierto tengan corriente, lo cual podría causar una descarga eléctrica al operador.

- f. **Cuando corte al hilo, utilice siempre un tope-guía para cortar al hilo o una guía de borde recto.** Esto mejora la precisión del corte y reduce las probabilidades de que la hoja se atore.
- g. **Utilice siempre hojas de sierra con el tamaño correcto y la forma correcta (adamentada frente a redonda) de los agujeros para el eje portaherramienta.** Las hojas de sierra que no coincidan con los herrajes de montaje de la sierra girarán descentradas, con lo cual causarán pérdida de control.
- h. **No utilice nunca arandelas de la hoja o un perno de la hoja que estén dañados o sean incorrectos.** Las arandelas de la hoja y el perno de la hoja se diseñaron especialmente para esta sierra con el fin de lograr un rendimiento óptimo y ofrecer la máxima seguridad de funcionamiento.

2. Causas del retroceso y advertencias relacionadas

(Fig. 1)

- El retroceso es una reacción repentina a una hoja de sierra pellizcada, atorada o desalineada que hace que una sierra descontrolada se levante y se salga de la pieza de trabajo hacia el operador.
- Cuando la hoja se comprima o se atore fuertemente debido a que la sección de corte se cierra, la hoja se detendrá y la reacción del motor impulsará rápidamente la unidad hacia atrás, hacia el operador.

Advertencias de seguridad para sierras circulares

- Si la hoja se tuerce o se desalinea en el corte, los dientes ubicados en el borde trasero de la misma pueden penetrar en la superficie superior de la madera y hacer que la hoja trepe, se salga de la sección de corte y salte hacia atrás, hacia el operador.
- a. **El retroceso es el resultado de un uso indebido de la sierra y/o procedimientos o situaciones de utilización incorrectos, y se puede evitar tomando las precauciones adecuadas, tal y como se indica a continuación.**
- b. **Mantenga un agarre firme con las dos manos en la sierra y posicione los brazos de manera que puedan resistir las fuerzas de retroceso.** Posicione el cuerpo en cualquiera de los dos lados de la hoja, pero no en línea con la misma. Un retroceso podría hacer que la sierra salte hacia atrás, pero las fuerzas de retroceso pueden ser controladas por el operador, si se toman las precauciones adecuadas.
- c. **Cuando la hoja se esté atorando o cuando usted interrumpa un corte por cualquier motivo, suelte el gatillo y sujete la sierra de manera que esté inmóvil en el material hasta que la hoja se detenga por completo.** No intente nunca retirar la sierra de la pieza de trabajo ni jalar la sierra hacia atrás mientras la hoja esté en movimiento, o es posible que ocurra retroceso. Investigue y tome medidas correctivas para eliminar la causa de atoramiento de la hoja.
- d. **Cuando re arranque una sierra en la pieza de trabajo, centre la hoja de la sierra en la sección de corte, de manera que los dientes de la sierra no estén incrustados en el material.** Si una hoja de sierra se atora, es posible que trepe o experimente retroceso respecto a la pieza de trabajo al re arrancar la sierra.
- e. **Soporte los paneles grandes para minimizar el riesgo de que la hoja se pellizque y se produzca retroceso.** Los paneles grandes tienden a arquearse bajo su propio

peso. Se deben colocar soportes debajo del panel a ambos lados, cerca de la línea de corte y cerca del borde del panel.

- f. **No utilice hojas desafiladas o dañadas.** Las hojas desafiladas o con un dentado incorrecto producen una sección de corte estrecha, lo cual causa una fricción excesiva, atoramiento de la hoja y retroceso.
- g. **Las palancas de fijación de ajuste de la profundidad y del bisel de la hoja deben estar apretadas y firmemente sujetas antes de realizar el corte.** Si el ajuste de la hoja cambia mientras se está realizando el corte, es posible que cause atoramiento y retroceso.
- h. **Tenga precaución adicional cuando aserre en paredes existentes u otras áreas ciegas.** Es posible que la hoja que sobresale corte objetos que pueden causar retroceso.

3. Función del protector inferior

- a. **Compruebe el protector inferior para verificar si se cierra correctamente antes de cada uso.** No utilice la sierra si el protector inferior no se mueve libremente y no se cierra instantáneamente. No sujete con abrazaderas ni amarre nunca el protector inferior en la posición abierta. Si la sierra se cae accidentalmente, es posible que el protector inferior se doble. Suba el protector inferior con el mango retráctil y asegúrese de que se mueve libremente y no toca la hoja ni ninguna otra pieza, en todos los ángulos y todas las profundidades de corte.
- b. **Compruebe el funcionamiento del resorte del protector inferior.** Si el protector y el resorte no están funcionando correctamente, deben recibir servicio de ajustes y reparaciones antes de utilizar la sierra. Es posible que el protector inferior funcione con dificultad debido a que haya piezas dañadas, depósitos gomosos o una acumulación de residuos.
- c. **El protector inferior se puede retraer manualmente solo para realizar cortes especiales, tales como “cortes por inmersión” y “cortes compuestos”.** Suba el protector inferior mediante el mango retráctil y, en cuanto la hoja penetre en el material, debe soltar dicho protector. Para todas las demás operaciones de aserrado, el protector inferior debería funcionar automáticamente.
- d. **Asegúrese siempre de que el protector inferior esté cubriendo la hoja antes de dejar la sierra en un banco de trabajo o en el piso.** Una hoja desprotegida y que esté desacelerando hará que la sierra se desplace hacia atrás, cortando todo aquello que esté en su trayectoria. Tenga en cuenta el tiempo que se requiere para que la hoja se detenga después de soltar el interruptor.

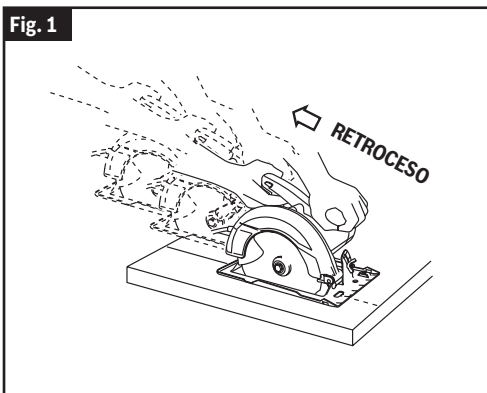

Advertencias de seguridad adicionales para sierras circulares

Inspeccione el estado y la calidad de la madera y saque todos los clavos de la misma antes de cortarla. La madera de construcción cortada, la madera de construcción verde o la madera de construcción tratada a presión requieren atención especial durante la operación de corte para prevenir el retroceso.

Agarre firmemente la sierra para prevenir la pérdida de control. Las figuras de este manual ilustran el soporte típico de la sierra con las manos.

Dependiendo del uso, es posible que el interruptor no dure toda la vida útil de la sierra. Si el interruptor falla en la posición de APAGADO, es posible que la sierra no arranque. Si falla mientras la sierra está en funcionamiento, es posible que la sierra no se apague. Si cualquiera de estas dos cosas ocurre, retire inmediatamente el paquete de batería de la sierra y no la utilice hasta que haya sido reparada.

Esta sierra circular no se debe montar en una mesa para convertirla en una sierra de mesa. Las sierras circulares no están diseñadas ni concebidas para usarse como sierras de mesa.

Las arandelas y el perno de la hoja de la sierra se han diseñado para funcionar como un embrague para reducir la intensidad de un retroceso. Entienda el funcionamiento y las posiciones del EMBRAGUE DE PAR MOTOR VARIABLE. El ajuste apropiado del embrague, combinado con un manejo firme de la sierra, le permitirá controlar el retroceso.

Nunca ponga la mano detrás de la hoja de sierra. El retroceso podría hacer que la sierra salte hacia atrás sobre la mano.

No utilice la sierra con un ajuste de la profundidad de corte que sea excesivo. Si una parte demasiado grande de la hoja queda al descubierto, se aumentan las posibilidades de que la hoja se tuerza en la sección de corte y se aumenta el área de superficie de la hoja disponible para causar un pellizco que produzca retroceso.

No tenga en funcionamiento la herramienta mientras la lleve a su lado. Es posible que el protector inferior se abra por causa de un contacto con la ropa del operador. Un contacto accidental con la hoja de sierra que gira podría causar lesiones corporales graves.

Retire periódicamente la hoja y limpie los protectores superior e inferior y el área del núcleo. Seque todo con un paño o límpielo soplando con aire comprimido. El mantenimiento preventivo y un protector que funcione correctamente reducirán la probabilidad de un accidente.

Asegúrese de que el interruptor esté en la posición de apagado antes de insertar el paquete de batería. Si se inserta el paquete de batería en herramientas eléctricas que tengan el interruptor en la posición de encendido se invita a que se produzcan accidentes.

Evite sobrecalentar las puntas de la hoja de sierra.

Advertencias de seguridad adicionales

Un GFCI y los dispositivos de protección personal, como guantes de goma y calzado de goma de electricista, mejorarán más su seguridad personal.

Desarrolle un programa de mantenimiento periódico de la herramienta. Cuando limpie una herramienta, tenga cuidado de no desmontar ninguna de sus partes, ya que los cables internos podrían reubicarse incorrectamente o pellizcarse, o los resortes de retorno de los protectores de seguridad podrían montarse incorrectamente. Ciertos agentes de limpieza, tales como gasolina, tetracloruro de carbono, amoníaco, etc., podrían dañar las piezas de plástico.

⚠ ADVERTENCIA Cierta polvos generados por el lijado, aserrado, amolado y taladrado mecánicos, y por otras actividades de construcción, contienen agentes químicos que se sabe que causan cáncer, defectos de nacimiento u otros daños sobre la reproducción. Algunos ejemplos de estos agentes químicos son:

- Plomo de pinturas a base de plomo,
- Sílice cristalina de ladrillos y cemento y otros productos de mampostería, y
- Arsénico y cromo de madera tratada químicamente.

Su riesgo por causa de estas exposiciones varía, dependiendo de con cuánta frecuencia realice este tipo de trabajo. Para reducir su exposición a estos agentes químicos: trabaje en un área bien ventilada y trabaje con equipo de seguridad aprobado, como por ejemplo máscaras antipolvo que estén diseñadas especialmente para impedir mediante filtración el paso de partículas microscópicas.

Eliminación

Esta sección es parte del compromiso de Robert Bosch Tool Corporation de preservar nuestro medio ambiente y conservar nuestros recursos naturales.

Eliminación de herramientas

¡No deseche las herramientas eléctricas y las baterías/baterías recargables en la basura doméstica!

Eliminación de las baterías

No intente desarmar la batería ni quitar ninguno de los componentes que sobresalen de los terminales de la batería. Se pueden producir lesiones o un incendio. Antes de desecharla, proteja los terminales que están al descubierto con cinta adhesiva aislante gruesa para prevenir cortocircuitos.

Baterías de iones de litio

Si este producto está equipado con una batería de iones de litio, dicha batería debe recogerse, reciclarse o eliminarse de manera segura para el medio ambiente.



El sello de reciclaje de baterías RBRC certificado por la EPA que se encuentra en la batería de iones de litio (ion Li) indica que Robert Bosch Tool Corporation está participando voluntariamente en un programa de la industria para recoger y reciclar estas baterías al final de su vida útil, cuando se retiran de servicio en los Estados Unidos y Canadá. El programa RBRC proporciona una alternativa conveniente a tirar las baterías de ion Li usadas a la basura o a la corriente municipal de aguas residuales, lo cual quizás sea ilegal en su área.

Tenga la amabilidad de llamar al 1-800-8-BATTERY para obtener información acerca de las prohibiciones/restricciones sobre el reciclaje y la eliminación de baterías de ion Li en su lugar o devuelva las baterías a un Centro de servicio Bosch/Dremel para reciclarlas. La participación de Robert Bosch Tool Corporation en este programa es parte de nuestro compromiso hacia preservar nuestro medio ambiente y conservar nuestros recursos naturales.

Uso previsto

⚠ ADVERTENCIA Utilice esta sierra solo según lo previsto. Es posible que un uso no previsto cause lesiones corporales y daños materiales.

Esta sierra circular está diseñada para cortar madera y productos de madera.

Este producto no está diseñado para cortar mampostería, piedra, baldosa o metal. Es posible que la acumulación de polvo alrededor del protector inferior y el núcleo procedente de otros materiales, tales como plástico, mampostería o metal, deshabilite el funcionamiento del protector inferior.

Corte de mampostería/metal

⚠ ADVERTENCIA No corte metal ni mampostería con esta sierra circular.

El polvo generado al cortar metal o mampostería hará que el protector inferior funcione con dificultad y es posible que no se cierre completa y rápidamente después de cortar estos materiales.

⚠ ADVERTENCIA No use ruedas abrasivas. Esta herramienta no está diseñada para utilizarse con discos recortadores para metal o mampostería.

⚠ ADVERTENCIA No utilice una rueda abrasiva de diamante de corte en húmedo ni dispositivos de alimentación de agua con esta sierra circular. Los residuos de los cortes de mampostería entrarán en el sistema del protector inferior, se endurecerán y harán que el protector se vuelva inoperable. El uso de agua en las aplicaciones de corte de mampostería con una sierra circular eléctrica causará peligros de descargas eléctricas.

Esta herramienta no está diseñada para utilizarse con discos recortadores para metal o mampostería.

Especificaciones

Número de modelo	GKS18V-68-2
Tensión nominal	18V
Capacidad sin carga	5,500 rpm*
Hoja**	7-1/4 pulgadas (184 mm)
Agujero de eje porta-herramienta de la hoja	5/8 pulgadas (16 mm) redonda
Grosor de los dientes de la hoja	1/16 pulgadas (1.6 mm) mínimo 3/64 po (1.0 mm)
Grosor del cuerpo de la hoja	0.079 pulgadas (2.0 mm) máxima
Profundidad máxima de corte a 0°	2-9/16 pulgadas (66 mm)
Profundidad máxima de corte a 45°	1-3/4 pulgadas (44.5 mm)
Temperatura permitida de la batería durante el proceso de carga	+32...+113°F (0...+45°C)
Temperatura ambiente permitida durante almacenamiento y la utilización	-4...+122°F (-20...+50°C)
Temperatura ambiente recomendada durante el proceso de carga	+32...+95°F (0...+35°C)

*medida con una batería de 8,0 Ah.

** Para hojas de repuesto, recomendamos hojas de sierra circular inalámbrica Bosch. Su diseño de sección de corte delgada y dientes delgados ofrece una velocidad extraordinaria y gran calidad de corte, y reduce el desgaste de la batería. El uso de hojas estándar afectará sustancialmente al rendimiento y reducirá el tiempo de funcionamiento. Utilice solo hojas de sierra con una velocidad nominal igual o superior a la velocidad nominal de a herramienta.

Paquetes de batería/Cargadores de baterías

ADVERTENCIA Lea todas las advertencias de seguridad, instrucciones, ilustraciones y especificaciones suministradas con esta herramienta eléctrica. Si no se siguen todas las instrucciones que se indican a continuación, es posible que el resultado sea descargas eléctricas, incendio y/o lesiones graves.

GUARDE TODAS LAS ADVERTENCIAS E INSTRUCCIONES PARA REFERENCIA FUTURA

ADVERTENCIA Utilice únicamente las baterías de iones de litio de 18 V de Bosch o AMPShare que se indican a continuación. Es posible que el uso de cualquier otro tipo de baterías tenga como resultado lesiones o incendio.

ADVERTENCIA Utilice únicamente los cargadores de baterías 18 V de Bosch o AMPShare que se indican a continuación. Es posible que el uso de cualquier otro tipo de cargadores de baterías tenga como resultado lesiones o incendio.

Paquetes de batería**

BAT000 a BAT999, GBA18V000 a GBA18V999, EXBA18V-000 a EXBA18V-999

Cargadores de baterías**

BC1880, GAL12V/18V-80, GAL18V6-80, GAX1218V-30, GAL18V-000 a GAL18V-999

** Para obtener la compatibilidad de batería más actualizada, por favor refiérase a www.boschtools.com.









Símbolos

Importante: Es posible que algunos de los símbolos siguientes se usen en su herramienta. Por favor, estúdielos y aprenda su significado. La interpretación adecuada de estos símbolos le permitirá utilizar la herramienta mejor y con más seguridad..

Símbolo	Designación/Explicación
V	Volt (tensión)
A	Ampere (corriente)
Hz	Hertz (frecuencia, ciclos por segundo)
W	Watt (potencia)
kg	Kilogramo (peso)
lb	Libras (peso)
min	Minuto (tiempo)
s	Segundo (tiempo)
∅	Diámetro (tamaño de las brocas taladradoras, muelas, etc)
n_0	Velocidad sin carga (velocidad rotacional sin carga)
n	Velocidad nominal (máxima velocidad obtenible)
rpm	Revoluciones o alternación por minuto (revoluciones, golpes, velocidad de superficie, órbitas, etc., por minuto)
/min	Revolutions or reciprocation per minute (revolutions, strokes, surface speed, orbits etc. per minute)
➔	Flecha (Acción en la dirección de la flecha)
mm	Milímetro (dimension)
in	Pulgadas (longitud)
—	Corriente continua (tipo o una característica de corriente)

Símbolos

Importante: Es posible que algunos de los símbolos siguientes se usen en su herramienta. Por favor, estúdielos y aprenda su significado. La interpretación adecuada de estos símbolos le permitirá utilizar la herramienta mejor y con más seguridad..

Símbolo	Designación/Explicación
	Alerta al usuario para que lea el manual.
	Alerta al usuario para que use protección de los ojos.
	Alerta al usuario para que use protección respiratoria.
	Alerta al usuario para que use protección de la audición.
	Alerta al usuario para que use protección de los ojos, respiratoria y de la audición.
	Este símbolo indica que la Canadian Standards Association ha catalogado esta herramienta indicando que cumple con las normas estadounidenses y canadienses.
	Este símbolo indica que Intertek Testing Services ha catalogado esta herramienta indicando que cumple con las normas estadounidenses y canadienses.
	Designa el programa de reciclaje de baterías de Li-ion.

Familiarización con su sierserras circulares sin cordón

Bosch GKS18V-68-2 scies circulaires sans fil

Fig. 2

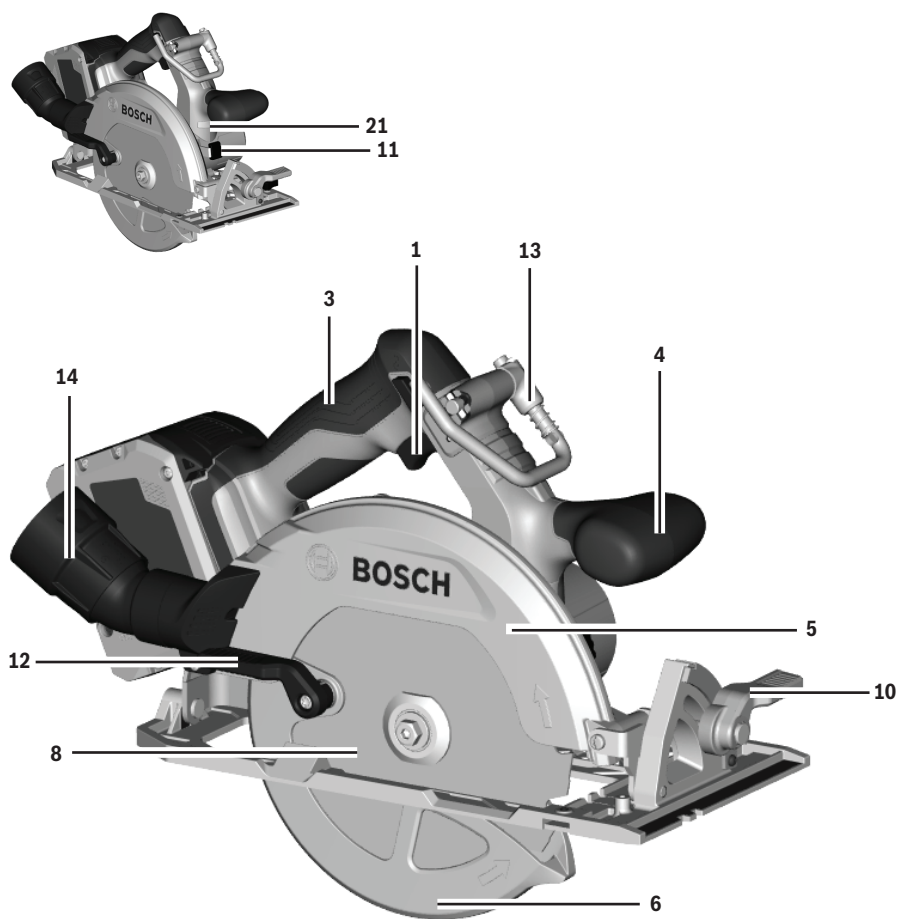

Familiarización con su sierras circulares sin cordón

Fig. 3

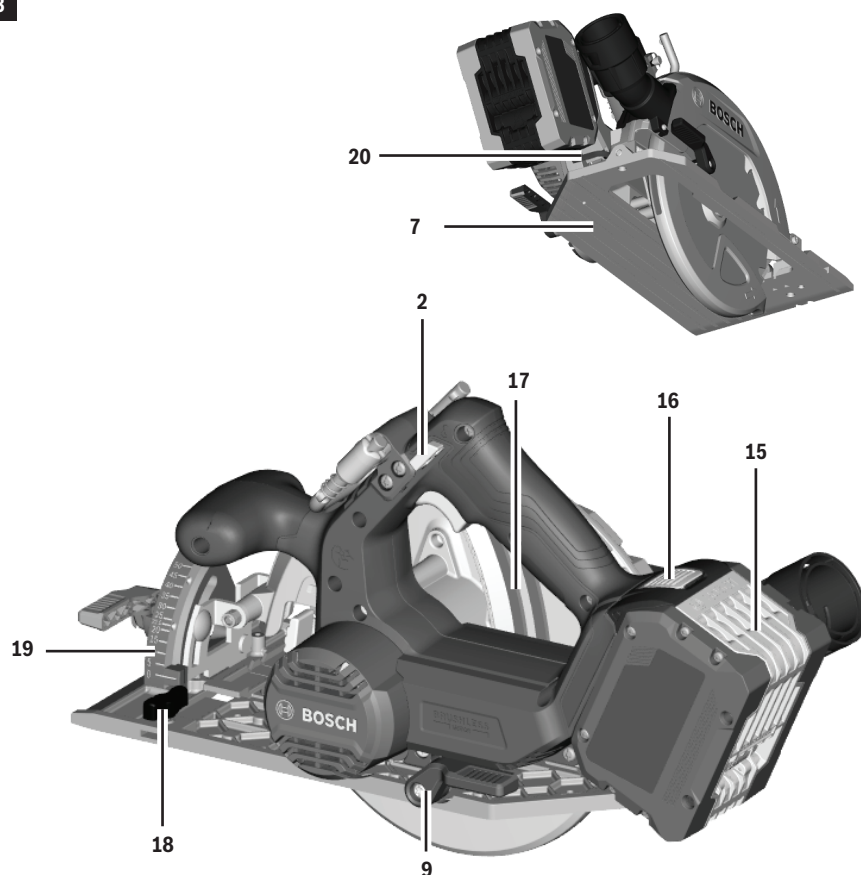

- | | |
|---|--|
| 1 Gatillo | 12 Palanca de elevación del protector inferior (Mango retráctil) |
| 2 Botón de liberación de fijación en apagado | 13 Gancho de sierra |
| 3 Mango (superficie de agarre con aislamiento) | 14 Orificio para polvo |
| 4 Mango auxiliar (superficie de agarre con aislamiento) | 15 Paquete de baterías* |
| 5 Protector superior | 16 Botón de liberación del paquete de baterías |
| 6 Protector inferior | 17 Escala de profundidad de corte |
| 7 Base | 18 Perno de mariposa para la guía paralela |
| 8 Hoja | 19 Cuadrante de inclinación calibrado |
| 9 Palanca de ajuste de profundidad | 20 Llave hexagonal |
| 10 Palanca de ajuste de bisel | 21 Luz de trabajo |
| 11 Botón del cierre del eje | |

* Vendido por separado

Ensamblaje

⚠ ADVERTENCIA Desconecte el paquete de batería de la herramienta antes de realizar cualquier ensamblaje, ajuste o cambio de accesorios. Dichas medidas preventivas de seguridad reducen el riesgo de arrancar la herramienta accidentalmente.

Colocación de la hoja

(Fig. 2, Fig. 3, Fig. 4, Fig. 5)

⚠ ADVERTENCIA Utilice solo una hoja de 7-1/4 pulgadas. Utilice solo una hoja con una capacidad nominal de 5500 rpm o mayor. La utilización de una hoja que no esté diseñada para la sierra puede causar lesiones corporales graves y daños materiales.

1. Presione y mantenga presionado el botón de fijación del eje **11** **A**. Gire el perno de la hoja **22** con la llave hexagonal **20** suministrada en sentido contrario al de las agujas del reloj **B** y retire el perno de la hoja **22** y la arandela externa **23**.

Nota: La llave hexagonal **20** se almacena debajo del compartimiento de la batería.

2. Asegúrese de que los dientes de la sierra y la flecha de la hoja **8** están dirigidos en la misma dirección que la flecha del protector inferior **6**.
3. Retraiga el protector inferior **6** por completo hasta el interior del protector superior **5**. Mientras que retrae el protector inferior **6**, revise el funcionamiento y el estado del muelle del protector inferior.
4. Deslice la hoja **8** a través de la ranura de la base **7** y móntela junto a la arandela interior **25** en el eje **24**. Asegúrese de que no queda espacio entre el diámetro grande de la arandela exterior **23** y la hoja **8** **C**.
5. Reinstale la arandela externa **23** y apriete el perno de la hoja **22** con los dedos en el sentido **D**. Presione y mantenga presionado el botón de fijación del eje **11** **A** y apriete el perno de la hoja **22** en el sentido de las agujas del reloj con la llave hexagonal **20** **E**.

No utilice llaves hexagonales con mangos más largos, ya que es posible que causen sobreapriete del perno de la hoja **22**.

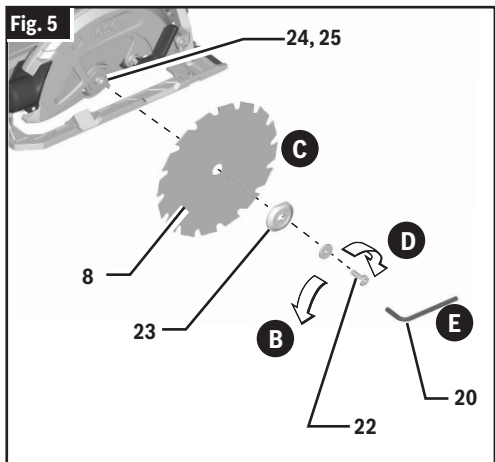
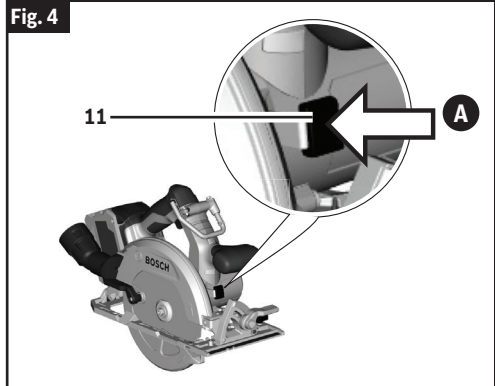

Ensamblaje

Embrague de par motor variable

(Fig. 5)

Esta acción de embrague es proporcionada por la fricción de la arandela exterior **23** contra la hoja **8** y permite que el eje de la hoja **24** gire cuando la hoja encuentra una resistencia excesiva. Cuando el perno de la hoja **22** esté apretado adecuadamente (tal como se describe en el No. 5 de Colocación de la hoja), la hoja **8** patinará al encontrar una resistencia excesiva, por lo que reducirá la tendencia de la sierra al retroceso.

Una posición de ajuste puede no ser suficiente para cortar todos los materiales. Si se produce un resbalamiento excesivo de la hoja, apriete el perno de la hoja **22** una fracción de vuelta más (menos de 1/8 de vuelta). El apretar excesivamente el perno de la hoja **22** anula la eficacia del embrague.

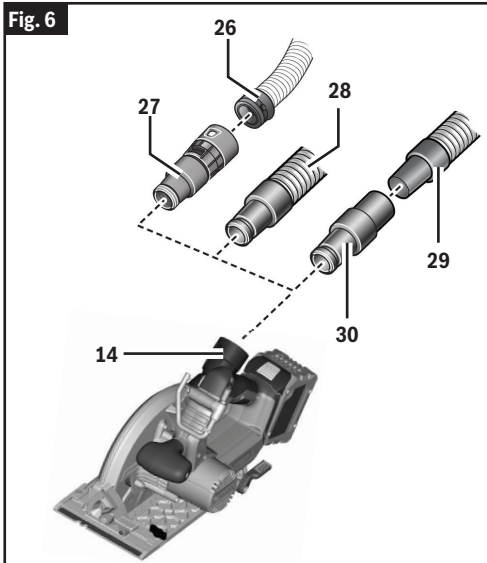

Extracción de polvo

⚠ ADVERTENCIA Para reducir el riesgo de lesiones, posicione si-empres el orificio para polvo y la manguera de aspiración de manera que no interfieran con el protector inferior ni con la operación de corte en todas las configuraciones.

⚠ ADVERTENCIA Tenga sumo cuidado cuando deseché el polvo. Los materiales en forma de partículas finas pueden ser explosivos. No arroje aserrín a un fuego al descubierto. Con el tiempo se puede producir una combustión espontánea como resultado de la mezcla de aceite o agua con las partículas de polvo.

Conexión a una aspiradora / un extractor de polvo

(Fig. 6)

Conecte la manguera de la aspiradora al orificio para polvo **14**.

- Mangueras Bosch serie VH **26**: Se requiere el adaptador de manguera VX120 **27** (incluido con las mangueras serie VH).
- Otras mangueras de 35 y 22 mm, tales como las mangueras Bosch serie VAC **28**: Conecte la manguera directamente a la herramienta.
- Mangueras comunes de 1-1/4 o 1-1/2 pulgadas **29**: Se requiere el adaptador Bosch VAC024 **30** (vendido por separado).

Conecte la manguera de aspiración a una aspiradora.

La aspiradora debe ser adecuada para el material en el cual se esté trabajando.

Cuando aspire polvo seco que sea especialmente perjudicial para la salud o cancerígeno, utilice una aspiradora o un extractor de polvo especial.

Ensamblaje

Introducción y suelta del paquete de baterías

(Fig. 9)

⚠ ADVERTENCIA Utilice únicamente baterías Bosch recomendadas en la lista de baterías/cargadores incluida con su herramienta. Es posible que el uso de otros tipos de baterías cause lesiones corporales o daños materiales.

Deslice el paquete de baterías cargado **15** al interior de la carcasa hasta que dicho paquete **15** se acople en su sitio **A**.

La herramienta está equipada con un pestillo de fijación secundario para impedir que dicho paquete **15** se caiga y salga completamente del mango, en caso de que se afloje debido a la vibración.

Para quitar el paquete de baterías **15**, oprima el botón de liberación del paquete de baterías **16** y deslice dicho paquete **15** hacia delante **B**.

Oprima de nuevo el botón de liberación del paquete de baterías **16** y deslice dicho paquete **15** completamente hacia afuera hasta sacarlo de la carcasa de la herramienta.

Fig. 7

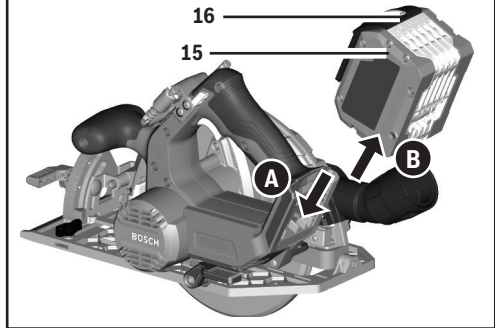

Operación

⚠ ADVERTENCIA Desconecte el paquete de batería de la herramienta antes de realizar cualquier ensamble, ajuste o cambio de accesorios. Dichas medidas preventivas de seguridad reducen el riesgo de arrancar la herramienta accidentalmente.

Acción de freno

⚠ ADVERTENCIA Deje que la hoja de la sierra se detenga por completo antes de dejar la herramienta en algún lugar. La acción de freno de esta sierra circular no está diseñada como función de seguridad. Un contacto accidental con una hoja de sierra que esté rotando puede causar daños materiales y/o lesiones corporales.

⚠ ADVERTENCIA Conozca el estado de carga de la batería. La acción de freno eléctrico es iniciada SOLO por la liberación del interruptor gatillo y en una herramienta que tenga alimentación eléctrica disponible. Cuando se pierda la alimentación eléctrica debido a que la batería se haya descargado o a otras causas, el freno eléctrico no funcionará y el motor reducirá su velocidad gradualmente. Es posible que un tiempo inesperado de desaceleración cause daños materiales y/o lesiones corporales.

Esta sierra circular está equipada con un freno eléctrico automático, el cual está diseñado para hacer que la hoja de sierra deje de girar en aproximadamente dos (2) segundos después de que usted suelte el interruptor gatillo. Esta función ayuda a mejorar la productividad en el sitio de construcción.

La acción de frenado comienza una vez que se apague la herramienta. Para que el freno funcione es necesario que la batería esté cargada.

El tiempo de parada variará dependiendo, entre otros factores, de la hoja de sierra que se esté utilizando y del número de accionamientos. El freno eléctrico de su sierra circular ha sido diseñado para ofrecer un alto grado de confiabilidad, pero circunstancias inesperadas, tales como contaminación o falla de los componentes del motor, pueden hacer que el freno no se active. Si la herramienta funciona, pero el freno no detiene sistemáticamente la hoja en aproximadamente 2 segundos, NO utilice la sierra circular y haga que reciba servicio de ajustes y reparaciones por un técnico de reparaciones calificado.

Protección contra la descarga profunda

La batería de ion litio está protegida contra la descarga profunda por la "Protección Electrónica de Celda (ECP)". Cuando la batería esté vacía, la herramienta se apagará por medio de un circuito protector.

Protección contra sobrecargas

La sierra está equipada con protección electrónica del motor (PEM), la cual apaga la herramienta en condiciones de sobrecarga que podrían dañar la herramienta. Esta función se puede reestablecer simplemente soltando el gatillo y apretando de nuevo el gatillo para rearmar la herramienta.

Ajuste de profundidad

(Fig. 2, Fig. 8)

⚠ ADVERTENCIA Ajuste la profundidad de corte de manera que no más de un diente sea visible debajo de la pieza de trabajo. Una exposición excesiva de la hoja por debajo de la pieza de trabajo podría causar lesiones corporales y/o daños materiales.

⚠ ADVERTENCIA El sistema de ajuste de profundidad no se deberá utilizar para cambiar la profundidad mientras la sierra esté en funcionamiento ni para cortar por inmersión. Si el ajuste de la hoja cambia mientras se realiza el corte, es posible que cause atoramiento y retroceso.

Para ajustar la profundidad de corte, siga estas instrucciones:

1. Desconecte el paquete de batería **15** de la herramienta.
2. Afloje la palanca de ajuste de profundidad **9** ubicada en el lado izquierdo de la herramienta.
3. Sostenga el pie **7** hacia abajo con una mano y suba o baje la sierra por la empuñadura de control **3**.

Para obtener una profundidad de corte más pequeña, jale la sierra alejándola del pie **7**.

Para obtener una profundidad de corte más grande, empuje la sierra hacia el pie **7**. La escala de profundidad de corte **17** tiene una escala en pulgadas. También hay una escala secundaria visible en el protector inferior.

4. Apriete la palanca de ajuste de profundidad **9** en la posición de profundidad deseada.

Nota: No más de la longitud de un diente de la hoja **8** de debería sobresalir por debajo del material que se vaya a cortar, para que el astillamiento sea mínimo **A**.

Operación

Verificación del ángulo de corte de 90°

(Fig. 2, Fig. 8, Fig. 9, Fig. 10)

1. Desconecte el paquete de batería **15** de la herramienta.
2. Ajuste el pie **7** a la configuración de profundidad de corte máxima.
3. Afloje la palanca de ajuste **10**, ajuste el ángulo a 0° en la escala de bisel **19** y reapriete la palanca **10**.
4. Compruebe si el ángulo es de 90° entre la hoja **8** y el plano inferior del pie **7** con una escuadra. Si es necesario, haga ajustes girando el tornillo de alineación pequeño **31** ubicado en el lado inferior del pie **7** con una llave Allen de 2,5 mm [no incluida].

Fig. 8

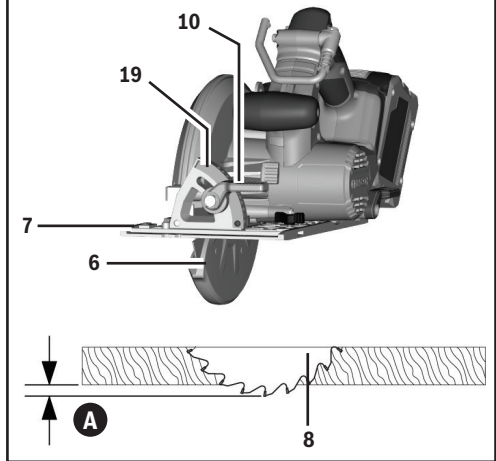

Fig. 9

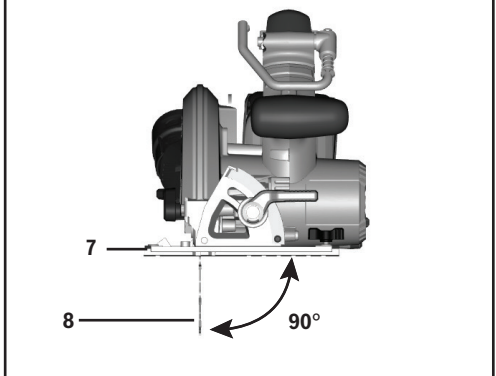
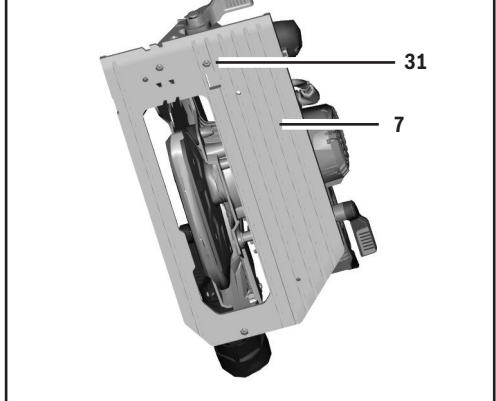

Fig. 10



Operación

Ajuste de inclinación

(Fig. 8, Fig. 11)

1. Desconecte el paquete de batería **15** de la herramienta.
2. Afloje la palanca de ajuste de bisel **10**.
3. Realice la alineación al ángulo deseado en la escala de bisel **19**. El pie se puede ajustar hasta 50° .
4. Apriete la palanca **10**.

Debido al aumento en la cantidad de acoplamiento de la hoja en la pieza de trabajo y a la disminución en la estabilidad de la base **7**, se puede producir el atasco de la hoja. Mantenga la sierra estable y la base **7** firme sobre la pieza de trabajo.

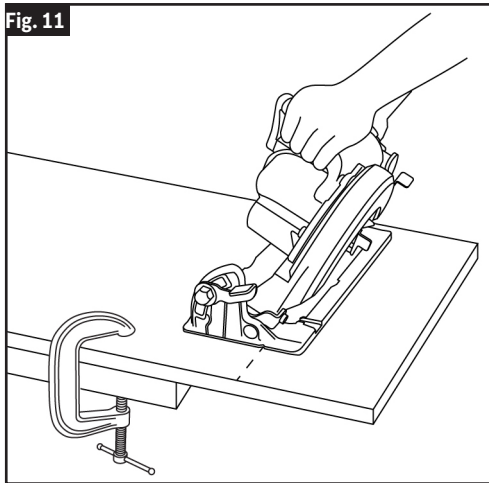

Muecas de guía de la línea de corte

(Fig. 12, Fig. 13)

La muesca de guía de la línea de corte de 0° **32** y la muesca de guía de la línea de corte de 45° **33** ubicadas en la parte delantera del pie **7** indican la línea de corte aproximada.

- Para realizar un corte no biselado, utilice la muesca de guía de la línea de corte de 0° **32**.
- Para realizar cortes en bisel a 45° y 50° , utilice la muesca de guía de la línea de corte de 45° **33**.
- Haga cortes de muestra en madera de desecho para verificar la línea de corte real. Esto será útil debido a la variedad de tipos y grosores de hoja que están disponibles.
- Utilice el lado IZQUIERDO de la muesca cuando la parte de la pieza de trabajo que está a la derecha de la hoja **8** sea la pieza de desecho. Cuando la pieza de desecho esté en el lado izquierdo de la hoja, se deberá hacer un ajuste para acomodar la anchura de la hoja, desde el lado IZQUIERDO de la muesca.

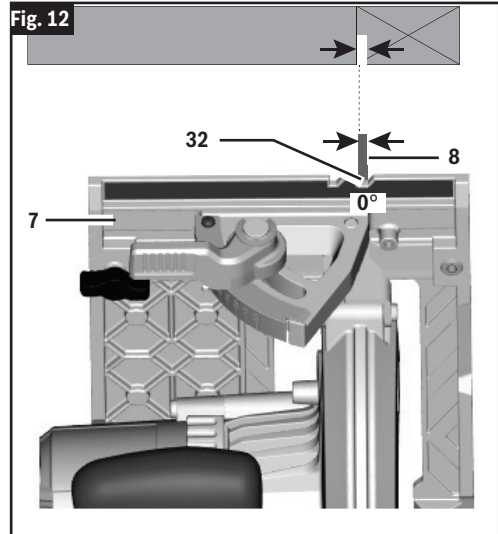

Operación

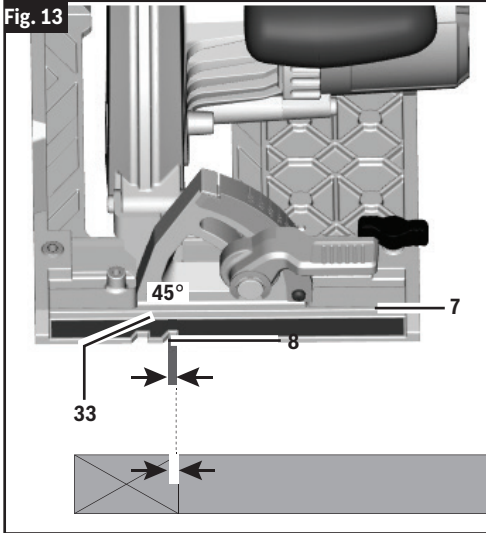

Gancho de sierra

(Fig. 2, Fig. 14)

⚠ ADVERTENCIA Para reducir el riesgo de lesiones, no utilice el gancho de sierra si parece estar dañado o deformado. Esto podría tener como resultado una suspensión inestable y que la herramienta se caiga inesperadamente.

Para reducir el riesgo de lesiones, tenga cuidado al seleccionar la ubicación para colgar la herramienta.

- Seleccione un objeto de tamaño y forma adecuados que proporcione una estabilidad de suspensión adecuada. Una superficie de suspensión que no sea adecuada podría hacer que la herramienta se caiga inesperadamente.
- Asegúrese de que la herramienta se cuelgue apartada de pasillos y áreas de trabajo en las que haya otras personas. La herramienta podría resultar golpeada o alguien que pase cerca se podría enganchar, haciendo que la herramienta se caiga inesperadamente.

Simplemente levante el gancho de la sierra **13** hasta que se acople a presión en la posición abierta. El gancho de la sierra se puede bascular. Cuando no se esté utilizando, cierre siempre el gancho de la sierra hasta que se acople a presión en la posición cerrada.

Botones de liberación de fijación en apagado

(Fig. 2)

Los botones de liberación de fijación **2** en apagado están diseñados para prevenir los arranques accidentales. Para utilizarlos, presione el botón de liberación **2** con el dedo pulgar en cualquiera de los dos lados del asa para desacoplar el cierre y luego apriete el gatillo **1**. Al soltar el interruptor gatillo **1**, el botón de liberación de fijación en apagado **2** acoplará automáticamente el interruptor gatillo **1** y dicho interruptor gatillo **1** ya no funcionará.

Interruptor

(Fig. 2)

⚠ ADVERTENCIA Cuando arranque la herramienta, agárrela con las dos manos. La fuerza de torsión producida por el motor puede hacer que la herramienta se tuerza.

Para encender la herramienta, presione el botón de liberación de fijación de apagado **2** con el dedo pulgar en cualquiera de los dos lados del asa para desacoplar el cierre y luego apriete el gatillo **1**.

Para “APAGAR” la herramienta, suelte el interruptor gatillo **1**, que está accionado por resorte y regresará automáticamente a la posición de apagado.

La sierra debe funcionar a toda velocidad ANTES de comenzar el corte y se debe apagar ÚNICAMENTE DESPUES que se haya terminado el corte. Para aumentar la vida del interruptor, no apague y encienda el interruptor mientras esté cortando.

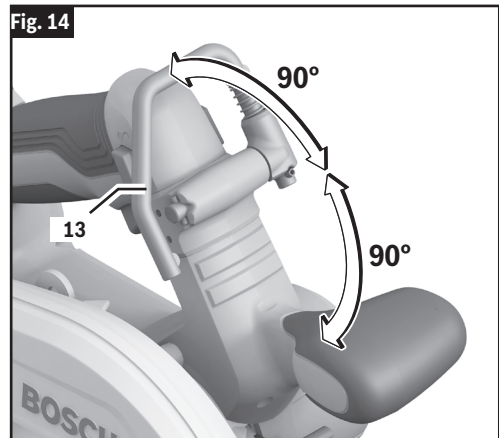

Operación

Todos los cortes

(Fig. 2, Fig. 15)

⚠ ADVERTENCIA Asegúrese siempre de que las manos no interfieran con el movimiento libre del protector inferior.

⚠ ADVERTENCIA Después de completar un corte y haber soltado el gatillo, tenga en cuenta el tiempo que se necesita para que la hoja se detenga por completo durante la desaceleración con movimiento por inercia. No permita que la sierra le roce la pierna o el lado, ya que como el protector inferior es retráctil podría engancharse en la ropa y poner la hoja al descubierto. Tenga en cuenta los sitios en que la hoja está al descubierto por necesidad tanto en las áreas del protector inferior como del superior.

Agarre siempre la empuñadura de control **3** con una mano y el mango auxiliar **4** con la otra.

Asegúrese siempre de que el lado del pie de la sierra **7** en el que está el motor **34** descansa sobre la parte soportada de la pieza de trabajo.

Agarre firmemente y accione el interruptor **1** con una acción decidida. Nunca fuerce la sierra. Utilice una presión ligera y continua.

Para reanudar el corte después de una interrupción, apriete el interruptor gatillo **1** y deje que la hoja **8** alcance la velocidad máxima, reingrese en el corte y reanude lentamente la operación de corte.

No corte materiales apilados. Corte una pieza a la vez.

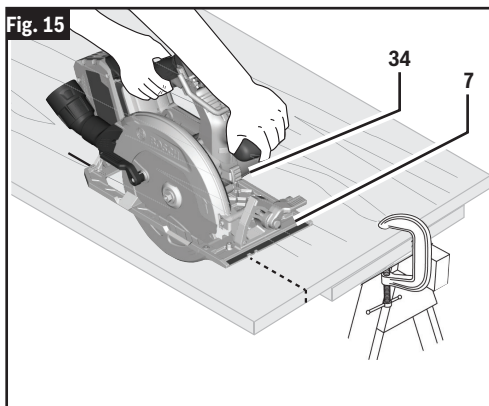

Cuando se corta a contrahilo, las fibras de la madera tienden a rasgarse y levantarse. El hacer que la sierra avance lentamente minimiza este efecto. Para un corte acabado se recomienda una hoja de corte transversal o una hoja de cortar a inglete.

Cortes por penetración

(Fig. 2, Fig. 12, Fig. 13, Fig. 16)

⚠ ADVERTENCIA Ajuste la profundidad de corte al grosor de la pieza de trabajo. Menos de un diente completo de los dientes de la hoja debería ser visible debajo de la pieza de trabajo.

⚠ ADVERTENCIA Cuando la hoja comience a cortar el material, suelte el protector inferior inmediatamente. Cuando la base descansa horizontalmente sobre la superficie que se está cortando, siga cortando en dirección hacia adelante hasta el final del corte.

⚠ ADVERTENCIA Deje que la hoja se detenga por completo antes de levantar la sierra para sacarla del corte. No jale nunca la sierra hacia atrás. Si se jala la sierra hacia atrás, es posible que eso haga que la hoja trepe hasta salirse del material y cause RETROCESO.

1. Desconecte el paquete de batería **15** de la herramienta antes de hacer ajustes.
2. Coloque la palanca de ajuste de profundidad **9** de acuerdo con el material que se vaya a cortar.
3. Reinstale el paquete de batería **15** en la sierra.
4. Incline la sierra hacia delante con la muesca de guía de la línea de corte de 0° **32** o la muesca de guía de la línea de corte de 45° **33** alineada con la línea que se ha trazado.
5. Suba el protector inferior **6** utilizando la palanca de elevación del protector inferior **12** y agarre la sierra por la empuñadura de control **3**.
6. Con la hoja **8** ubicada de manera que justo no toque el material que se va a cortar, arranque el motor apretando el interruptor gatillo **1** con el botón de liberación de fijación en apagado **2** acoplado.
7. Baje gradualmente el extremo trasero de la sierra utilizando el extremo delantero del pie **7** como punto de bisagra.
8. Suelte inmediatamente la palanca de elevación del protector inferior **12** cuando la hoja comience a cortar el material.

Operación

- Una vez que la sierra se haya bajado completamente hasta el material y la placa-base esté en posición plana sobre la pieza de trabajo, proceda a cortar en dirección hacia delante. No corte hacia atrás.
- Para completar el corte, APAGUE la sierra y deje que la hoja se detenga por completo. Luego, voltee la sierra y acabe el corte de manera normal, aserrando hacia delante. Si las esquinas del corte de bolsillo no se cortan completamente, utilice una sierra caladora o una sierra de mano para acabar las esquinas.

Corte de planchas grandes

(Fig. 17)

Las planchas grandes y los tableros largos se curvan o se doblan según el apoyo. Si usted intenta cortar sin nivelar y sin apoyar la pieza adecuadamente, la hoja tenderá a atascarse, produciendo RETROCESO y una sobrecarga en el motor.

Apoye el panel o el tablero cerca del corte. Asegúrese de ajustar la profundidad de corte para cortar la plancha o el tablero solamente y no la mesa o el banco de trabajo. Las tablas de dos por cuatro utilizadas para elevar y apoyar la pieza de trabajo deben colocarse de manera que los lados más anchos soporten la pieza de trabajo y descansen en la mesa o en el banco. No apoye la pieza de trabajo en los lados estrechos, ya que esta disposición es inestable. Si la plancha o el tablero a cortar es demasiado grande para una mesa o un banco de trabajo, utilice los tablas de apoyo de dos por cuatro sobre el suelo y fije la pieza de trabajo.

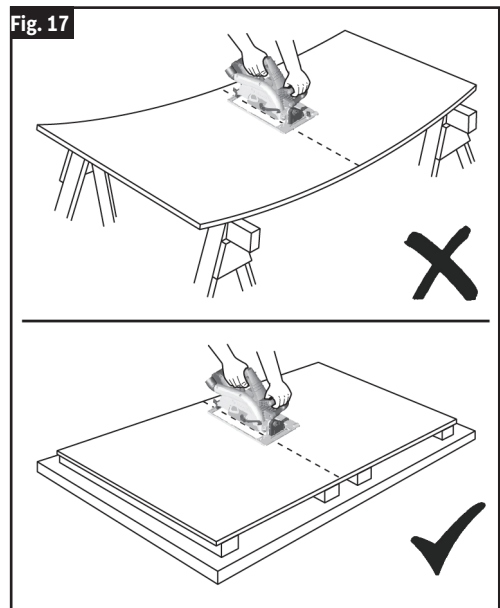
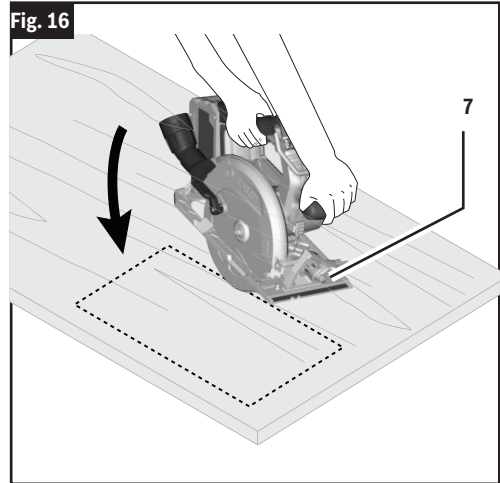

Operación

Cortes al hilo

(Fig. 18, Fig. 19)

⚠ ADVERTENCIA Después de instalar o ajustar el tope-guía para cortar al hilo, asegúrese de que dicho tope-guía no toque el protector inferior ni interfiera con el movimiento libre de dicho protector, y asegúrese también de que dicho tope-guía no entre en contacto con la hoja de sierra.

La hoja combinada suministrada con la sierra sirve tanto para cortes transversales como para cortes al hilo. El corte al hilo consiste en cortar a lo largo siguiendo la veta de la madera. Los cortes al hilo estrechos son fáciles de hacer con un tope-guía para cortar al hilo **36**. Para instalar el tope-guía para cortar al hilo opcional **36**, inserte dicho tope-guía a través de las ranuras ubicadas en el pie **7** hasta la anchura deseada, de la manera que se muestra en la ilustración, y fíjelo con el pomo **18**.

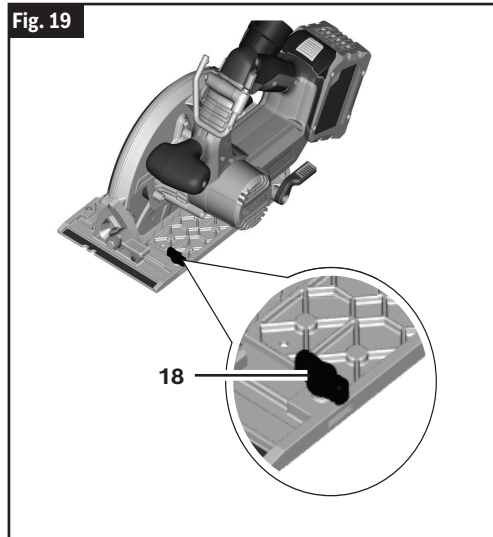
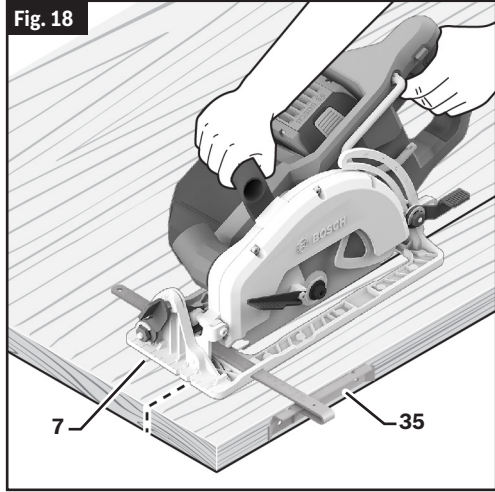

Mantenimiento

⚠ ADVERTENCIA Para evitar accidentes, desconecte siempre el paquete de batería de la herramienta antes de efectuar limpieza o realizar cualquier mantenimiento.

Servicio

⚠ ADVERTENCIA Haga que su herramienta mecánica reciba servicio de un técnico de reparaciones calificado, utilizando únicamente piezas de repuesto idénticas. Esto asegurará que se mantenga la seguridad de la herramienta mecánica.

Baterías

Esté alerta a los paquetes de baterías que estén aproximándose al final de su vida útil. Si observa una disminución del rendimiento de la herramienta o un tiempo de funcionamiento significativamente más corto entre cargas, entonces ha llegado el momento de cambiar el paquete de baterías. Si no se hace esto, el resultado puede ser que la herramienta funcione incorrectamente o que el cargador se dañe.

Lubricación de las herramientas

Su herramienta Bosch ha sido lubricada adecuadamente y está lista para la utilización.

Motores

El motor de la herramienta ha sido diseñado para muchas horas de servicio fiable. Para mantener un rendimiento óptimo del motor, recomendamos que éste sea examinado cada seis meses. Sólo se debe usar un motor de repuesto Bosch genuino diseñado especialmente para la herramienta.

Rodamientos

Los rodamientos que se vuelven ruidosos (debido a la pesada carga o al corte de materiales muy abrasivos) deben ser sustituidos inmediatamente para evitar el sobrecalentamiento y el fallo del motor.

Limpieza

⚠ PRECAUCIÓN Ciertos agentes de limpieza y disolventes dañan las piezas de plástico. Algunos de estos son: gasolina, tetracloruro de carbono, disolventes de limpieza clorados, amoníaco y detergentes domésticos que contienen amoníaco.

Las aberturas de ventilación y las palancas de interruptor deben mantenerse limpias y libres de materias extrañas. No intente limpiar introduciendo objetos puntiagudos a través de las aberturas.

Desarrolle un programa de mantenimiento periódico de la herramienta. Cuando limpie una herramienta, tenga cuidado de no desmontar ninguna de sus partes, ya que los cables internos podrían reubicarse incorrectamente o pellizcarse, o los resortes de retorno de los protectores de seguridad podrían montarse incorrectamente. Ciertos agentes de limpieza, tales como gasolina, tetracloruro de carbono, amoníaco, etc., podrían dañar las piezas de plástico.

Cuidado de las hojas

Las hojas se desafilan incluso al cortar madera normal. Si usted tiene que forzar la sierra hacia adelante para que corte, en vez de simplemente guiarla a través del corte, lo más probable es que la hoja esté desafilada o cubierta de resina de madera.

Cuando limpie la hoja para eliminar la goma y la resina de madera, saque la batería de la sierra y retire la hoja. Recuerde, las hojas están diseñadas para cortar, así que manipúelas cuidadosamente. Limpie la hoja con queroseno o con un disolvente similar para eliminar la goma y la resina. A menos que usted tenga experiencia en afilar hojas, le recomendamos que no lo intente de trabajo.

Accesorios

⚠ ADVERTENCIA Es posible que el uso de cualquier otro aditamento o accesorio no especificado en este manual cree un peligro.

Almacene los accesorios en un ambiente seco y templado para evitar la corrosión y el deterioro.

Bosch Número	Descripción	Incluido	Se vende por separado
GKSRPG	Tope-guía para cortar al hilo	●	–
Varios	Mangueras de aspiración	–	●
VAC024	Adaptador de manguera de aspiración para mangueras de 1-1/4 y 1-1/2 pulgadas	–	●

Licenses

LEGAL INFORMATION AND LICENSES

1- Open Source Components

1.1 - BSD-3-Clause

Copyright (c) 2015-2017, Infineon Technologies AG.
All rights reserved.

Redistribution and use in source and binary forms, with or without modification, are permitted provided that the following conditions are met:

- Redistributions of source code must retain the above copyright notice, this list of conditions and the following disclaimer.
- Redistributions in binary form must reproduce the above copyright notice, this list of conditions and the following disclaimer in the documentation and/or other materials provided with the distribution.
- Neither the name of the copyright holders nor the names of its contributors may be used to endorse or promote products derived from this software without specific prior written permission.

THIS SOFTWARE IS PROVIDED BY THE COPYRIGHT HOLDERS AND CONTRIBUTORS "AS IS" AND ANY EXPRESS OR IMPLIED WARRANTIES, INCLUDING, BUT NOT LIMITED TO, THE IMPLIED WARRANTIES OF MERCHANTABILITY AND FITNESS FOR A PARTICULAR PURPOSE ARE DISCLAIMED. IN NO EVENT SHALL THE COPYRIGHT HOLDER OR CONTRIBUTORS BE LIABLE FOR ANY DIRECT, INDIRECT, INCIDENTAL, SPECIAL, EXEMPLARY, OR CONSEQUENTIAL DAMAGES (INCLUDING, BUT NOT LIMITED TO, PROCUREMENT OF SUBSTITUTE GOODS OR SERVICES; LOSS OF USE, DATA, OR PROFITS; OR BUSINESS INTERRUPTION) HOWEVER CAUSED AND ON ANY THEORY OF LIABILITY, WHETHER IN CONTRACT, STRICT LIABILITY, OR TORT (INCLUDING NEGLIGENCE OR OTHERWISE) ARISING IN ANY WAY OUT OF THE USE OF THIS SOFTWARE, EVEN IF ADVISED OF THE POSSIBILITY OF SUCH DAMAGE.

1.2 - CMSIS_5 - Apache-2.0

Copyright 2009-2020 Arm Limited. All rights reserved.

Licensed under the Apache License, Version 2.0 (the "License"); you may not use this file except in compliance with the License. You may obtain a copy of the License at

<http://www.apache.org/licenses/LICENSE-2.0>

Unless required by applicable law or agreed to in writing, software distributed under the License is distributed on an "AS IS" BASIS, WITHOUT WARRANTIES OR CONDITIONS OF ANY KIND, either express or implied. See the License for the specific language governing permissions and limitations under the License.

1.3 - Libfixmath - MIT

Copyright (c) 2011-2021 Flatmush <Flatmush@gmail.com>, Petteri Aimonen <Petteri.Aimonen@gmail.com>, & libfixmath AUTHORS libfixmath is Copyright (c) 2011-2021 Flatmush <Flatmush@gmail.com>, Petteri Aimonen <Petteri.Aimonen@gmail.com>, & libfixmath AUTHORS

Permission is hereby granted, free of charge, to any person obtaining a copy of this software and associated documentation files (the Software), to deal in the Software without restriction, including without limitation the rights to use, copy, modify, merge, publish, distribute, sublicense, and/or sell copies of the Software, and to permit persons to whom the Software is furnished to do so, subject to the following conditions:

- The above copyright notice and this permission notice shall be included in all copies or substantial portions of the Software.

THE SOFTWARE IS PROVIDED AS IS, WITHOUT WARRANTY OF ANY KIND, EXPRESS OR IMPLIED, INCLUDING BUT NOT LIMITED TO THE WARRANTIES OF MERCHANTABILITY, FITNESS FOR A PARTICULAR PURPOSE AND NONINFRINGEMENT. IN NO EVENT SHALL THE AUTHORS OR COPYRIGHT HOLDERS BE LIABLE FOR ANY CLAIM, DAMAGES OR OTHER LIABILITY, WHETHER IN AN ACTION OF CONTRACT, TORT OR OTHERWISE, ARISING FROM, OUT OF OR IN CONNECTION WITH THE SOFTWARE OR THE USE OR OTHER DEALINGS IN THE SOFTWARE.

1.4 - MFixedPoint - MIT

Copyright 2018 Geoffrey Hunter Permission is hereby granted, free of charge, to any person obtaining a copy of this software and associated documentation files (the "Software"), to deal in the Software without restriction, including without limitation the rights to use, copy, modify, merge, publish, distribute, sublicense, and/or sell copies of the Software, and to permit persons to whom the Software is furnished to do so, subject to the following conditions:

The above copyright notice and this permission notice shall be included in all copies or substantial portions of the Software.

THE SOFTWARE IS PROVIDED "AS IS", WITHOUT WARRANTY OF ANY KIND, EXPRESS OR IMPLIED, INCLUDING BUT NOT LIMITED TO THE WARRANTIES OF MERCHANTABILITY, FITNESS FOR A PARTICULAR PURPOSE AND NONINFRINGEMENT. IN NO EVENT SHALL THE AUTHORS OR COPYRIGHT HOLDERS BE LIABLE FOR ANY CLAIM, DAMAGES OR OTHER LIABILITY, WHETHER IN AN ACTION OF CONTRACT, TORT OR OTHERWISE, ARISING FROM, OUT OF OR IN CONNECTION WITH THE SOFTWARE OR THE USE OR OTHER DEALINGS IN THE SOFTWARE.

Licenses

2. Common Licenses

2.1 Apache License 2.0 (Apache-2.0) Apache-2.0 Apache License Version 2.0, January 2004

<http://www.apache.org/licenses/>

TERMS AND CONDITIONS FOR USE, REPRODUCTION, AND DISTRIBUTION

1. Definitions.

“License” shall mean the terms and conditions for use, reproduction, and distribution as defined by Sections 1 through 9 of this document.

“Licensor” shall mean the copyright owner or entity authorized by the copyright owner that is granting the License.

“Legal Entity” shall mean the union of the acting entity and all other entities that control, are controlled by, or are under common control with that entity. For the purposes of this definition, “control” means (i) the power, direct or indirect, to cause the direction or management of such entity, whether by contract or otherwise, or (ii) ownership of fifty percent (50%) or more of the outstanding shares, or (iii) beneficial ownership of such entity.

“You” (or “Your”) shall mean an individual or Legal Entity exercising permissions granted by this License.

“Source” form shall mean the preferred form for making modifications, including but not limited to software source code, documentation source, and configuration files.

“Object” form shall mean any form resulting from mechanical transformation or translation of a Source form, including but not limited to compiled object code, generated documentation, and conversions to other media types.

“Work” shall mean the work of authorship, whether in Source or Object form, made available under the License, as indicated by a copyright notice that is included in or attached to the work (an example is provided in the Appendix below).

“Derivative Works” shall mean any work, whether in Source or Object form, that is based on (or derived from) the Work and for which the editorial revisions, annotations, elaborations, or other modifications represent, as a whole, an original work of authorship. For the purposes of this License, Derivative Works shall not include works that remain separable from, or merely link (or bind by name) to the interfaces of, the Work and Derivative Works thereof.

“Contribution” shall mean any work of authorship, including the original version of the Work and any modifications or additions to that Work or Derivative Works thereof, that is intentionally submitted to Licensor for inclusion in the Work by the copyright

owner or by an individual or Legal Entity authorized to submit on behalf of the copyright owner. For the purposes of this definition, “submitted” means any form of electronic, verbal, or written communication sent to the Licensor or its representatives, including but not limited to communication on electronic mailing lists, source code control systems, and issue tracking systems that are managed by, or on behalf of, the Licensor for the purpose of discussing and improving the Work, but excluding communication that is conspicuously marked or otherwise designated in writing by the copyright owner as “Not a Contribution.”

“Contributor” shall mean Licensor and any individual or Legal Entity on behalf of whom a Contribution has been received by Licensor and subsequently incorporated within the Work.

2. Grant of Copyright License. Subject to the terms and conditions of this License, each Contributor hereby grants to You a perpetual, worldwide, non-exclusive, no-charge, royalty-free, irrevocable copyright license to reproduce, prepare Derivative Works of, publicly display, publicly perform, sublicense, and distribute the Work and such Derivative Works in Source or Object form.

3. Grant of Patent License. Subject to the terms and conditions of this License, each Contributor hereby grants to You a perpetual, worldwide, non-exclusive, no-charge, royalty-free, irrevocable (except as stated in this section) patent license to make, have made, use, offer to sell, sell, import, and otherwise transfer the Work, where such license applies only to those patent claims licensable by such Contributor that are necessarily infringed by their Contribution(s) alone or by combination of their Contribution(s) with the Work to which such Contribution(s) was submitted. If You institute patent litigation against any entity (including a cross-claim or counterclaim in a lawsuit) alleging that the Work or a Contribution incorporated within the Work constitutes direct or contributory patent infringement, then any patent licenses granted to You under this License for that Work shall terminate as of the date such litigation is filed.

4. Redistribution. You may reproduce and distribute copies of the Work or Derivative Works thereof in any medium, with or without modifications, and in Source or Object form, provided that You meet the following conditions:

- (a) You must give any other recipients of the Work or Derivative Works a copy of this License; and
- (b) You must cause any modified files to carry prominent notices stating that You changed the files; and
- (c) You must retain, in the Source form of any Derivative Works that You distribute, all copyright, patent, trademark, and attribution notices from the Source

Licenses

form of the Work, excluding those notices that do not pertain to any part of the Derivative Works; and

(d) If the Work includes a “NOTICE” text file as part of its distribution, then any Derivative Works that You distribute must include a readable copy of the attribution notices contained within such NOTICE file, excluding those notices that do not pertain to any part of the Derivative Works, in at least one of the following places: within a NOTICE text file distributed as part of the Derivative Works; within the Source form or documentation, if provided along with the Derivative Works; or, within a display generated by the Derivative Works, if and wherever such third-party notices normally appear. The contents of the NOTICE file are for informational purposes only and do not modify the License. You may add Your own attribution notices within Derivative Works that You distribute, alongside or as an addendum to the NOTICE text from the Work, provided that such additional attribution notices cannot be construed as modifying the License.

You may add Your own copyright statement to Your modifications and may provide additional or different license terms and conditions for use, reproduction, or distribution of Your modifications, or for any such Derivative Works as a whole, provided Your use, reproduction, and distribution of the Work otherwise complies with the conditions stated in this License.

5. Submission of Contributions. Unless You explicitly state otherwise, any Contribution intentionally submitted for inclusion in the Work by You to the Licensor shall be under the terms and conditions of this License, without any additional terms or conditions. Notwithstanding the above, nothing herein shall supersede or modify the terms of any separate license agreement you may have executed with Licensor regarding such Contributions.

6. Trademarks. This License does not grant permission to use the trade names, trademarks, service marks, or product names of the Licensor, except as required for reasonable and customary use in describing the origin of the Work and reproducing the content of the NOTICE file.

7. Disclaimer of Warranty. Unless required by applicable law or agreed to in writing, Licensor provides the Work (and each Contributor provides its Contributions) on an “AS IS” BASIS, WITHOUT WARRANTIES OR CONDITIONS OF ANY KIND, either express or implied, including, without limitation, any warranties or conditions of TITLE, NON-INFRINGEMENT, MERCHANTABILITY, or FITNESS FOR A PARTICULAR PURPOSE. You are solely responsible for determining the appropriateness of using or redistributing the Work and assume any risks associated with Your exercise of permissions under this License.

8. Limitation of Liability. In no event and under no legal theory, whether in tort (including negligence), contract, or otherwise, unless required by applicable law (such as deliberate and grossly negligent acts) or agreed to in writing, shall any Contributor be liable to You for damages, including any direct, indirect, special, incidental, or consequential damages of any character arising as a result of this License or out of the use or inability to use the Work (including but not limited to damages for loss of goodwill, work stoppage, computer failure or malfunction, or any and all other commercial damages or losses), even if such Contributor has been advised of the possibility of such damages.

9. Accepting Warranty or Additional Liability. While redistributing the Work or Derivative Works thereof, You may choose to offer, and charge a fee for, acceptance of support, warranty, indemnity, or other liability obligations and/or rights consistent with this License. However, in accepting such obligations, You may act only on Your own behalf and on Your sole responsibility, not on behalf of any other Contributor, and only if You agree to indemnify, defend, and hold each Contributor harmless for any liability incurred by, or claims asserted against, such Contributor by reason of your accepting any such warranty or additional liability.

END OF TERMS AND CONDITIONS

3- WARRANTY DISCLAIMER

This product contains Open Source Software components which underlie Open Source Software Licenses. Please note that Open Source Licenses contain disclaimer clauses. The text of the Open Source Licenses that apply are included in this manual under “Legal Information and Licenses”.



LIMITED WARRANTY

For details on the terms of the limited warranty for this product, go to <https://rb-pt.io/PowerToolWarranty> or call 1-877-BOSCH99.

GARANTIE LIMITÉE

Pour tous détails sur les conditions de la garantie limitée pour ce produit, allez sur le site <https://rb-pt.io/PowerToolWarranty> ou téléphonez au 1-877-BOSCH99.

GARANTÍA LIMITADA

Para obtener detalles sobre los términos de la garantía limitada de este producto, visite <https://rb-pt.io/PowerToolWarranty> o llame al 1-877-BOSCH99.



© Robert Bosch Tool Corporation
1800 W. Central Road
Mt. Prospect, IL 60056-2230

160992AF6K 10/2025



1 6 0 9 9 2 A F 6 K

